

# Tartalom

Rövid áttekintés 2. o.

Biztonságos vezetés 31. o.

Műszerfal 83. o.

Kezelőszervek 137. o.

Funkciók 213. o.

Vezetés 375. o.

Karbantartás 469. o.

Váratlan problémák megoldása 531. o.

Információ 581. o.

Tárgymutató 589. o.

Gyermekek biztonsága 62. o.

Kipufogógázzal kapcsolatos veszélyek 81. o.

Figyelmeztető címkék 82. o.

A csomagterajtó nyitása és zárása 153. o.

A kormánykerék körül lévő kapcsolók működése 161. o.

Belső világítás/Kényelmi utastér-világítás 194. o.

Biztonsági rendszer 156. o.

Tükrök beállítása 181. o.

Fűtési és hűtőrendszer\* 204. o.

Az audiorendszer hibaüzenetei 299. o.

Általános információk az audiorendszeréről 302. o.

Megállás 446. o.

Üzemanyag-takarékosság 466. o.

A gépkocsi leparkolása 456. o.

Kiegészítő felszerelések, átalakítások 467. o.

Karbantartási ütemterv\* 478. o.

Gumiabroncsok ellenőrzése és karbantartása 508. o.

Tisztítás 525. o.

Karbantartás a motorháztető alatt 482. o.

Akkumulátor 515. o.

Izzócsere 493. o.

A távirányító kezelése 520. o.

A motor nem indul 551. o.

Biztosítékok 565. o.

Segédindítási eljárás 554. o.

A sebességváltó kart nem lehet mozgatni 557. o.

Vontatás szükséghelyzetben 576. o. Ha nem lehet kinyitni a csomagterajtót 579. o.

Rádióhullámokat kibocsátó berendezések\* 587. o. EK megfelelőségi nyilatkozat tartalmának ismertetése\* 588. o.

# Képes tárgymutató

Balkormányos típus

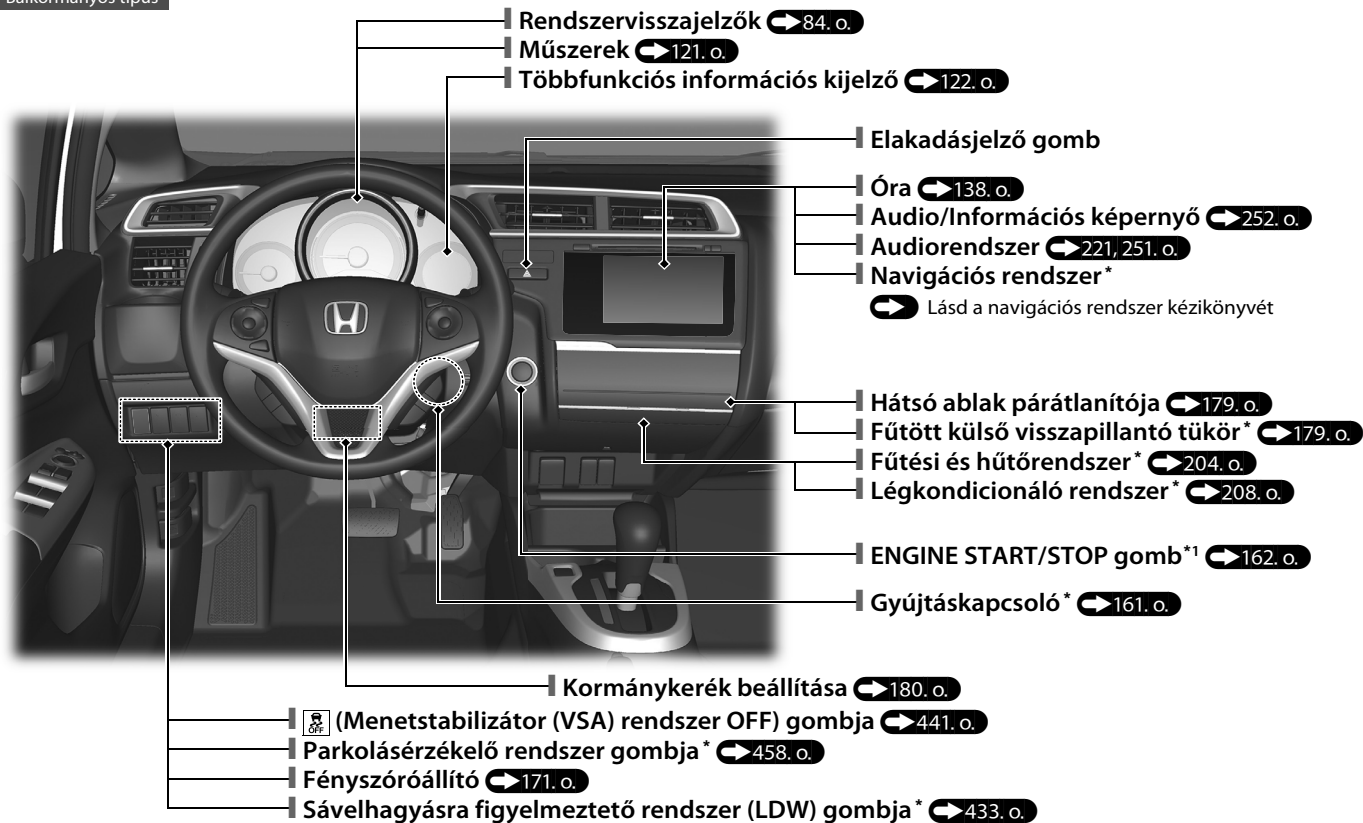

\*1: A kulcs nélküli ajtónyitó rendszerrel felszerelt típusokon ENGINE START/STOP gomb van gyújtáskapcsoló helyett.



Jobbkormányos típus

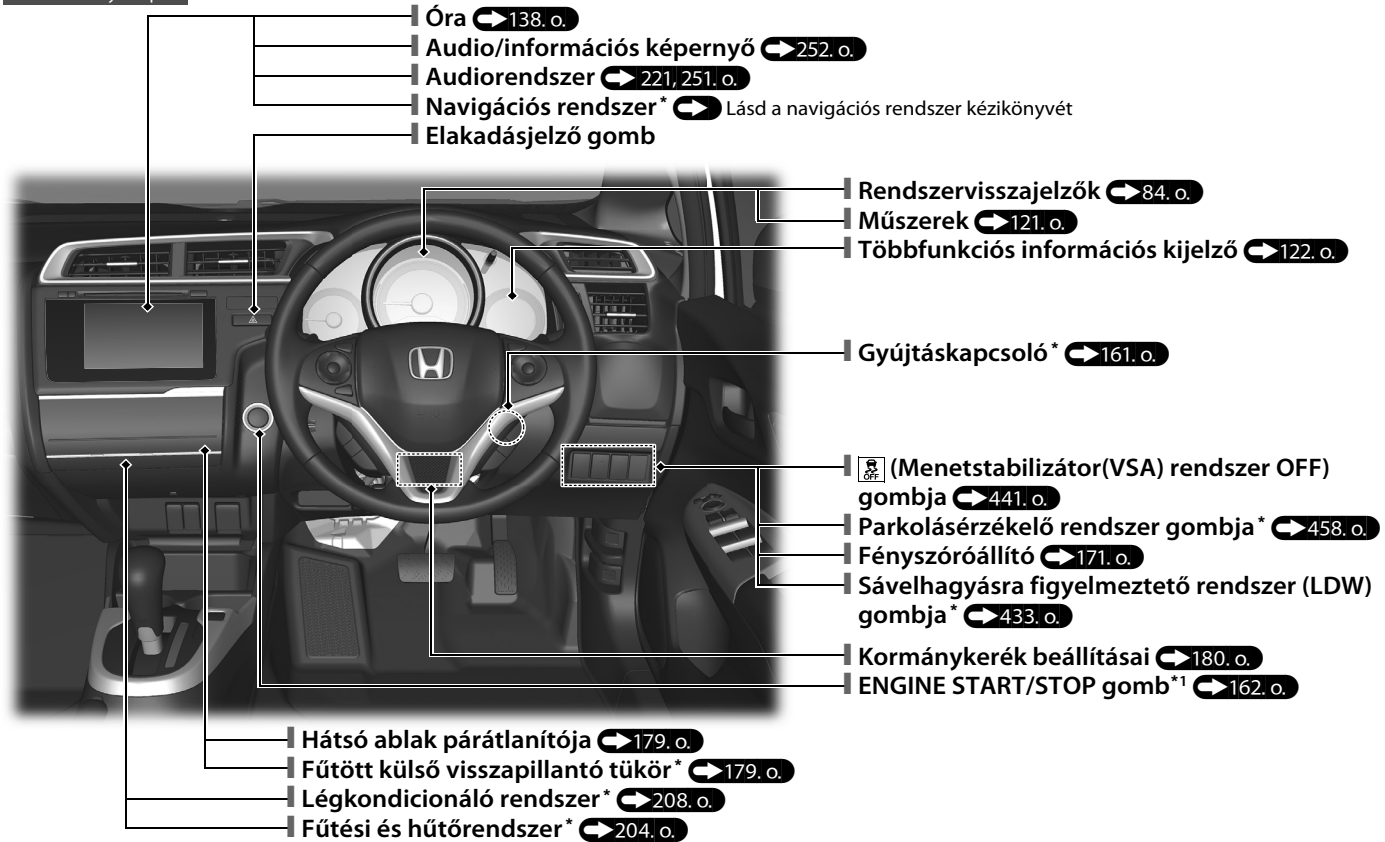

\*1: A kulcs nélküli ajtónyitó rendszerrel felszerelt típusokon ENGINE START/STOP gomb van gyújtáskapcsoló helyett.

\* Nem áll rendelkezésre minden modellen

# Képes tárgymutató

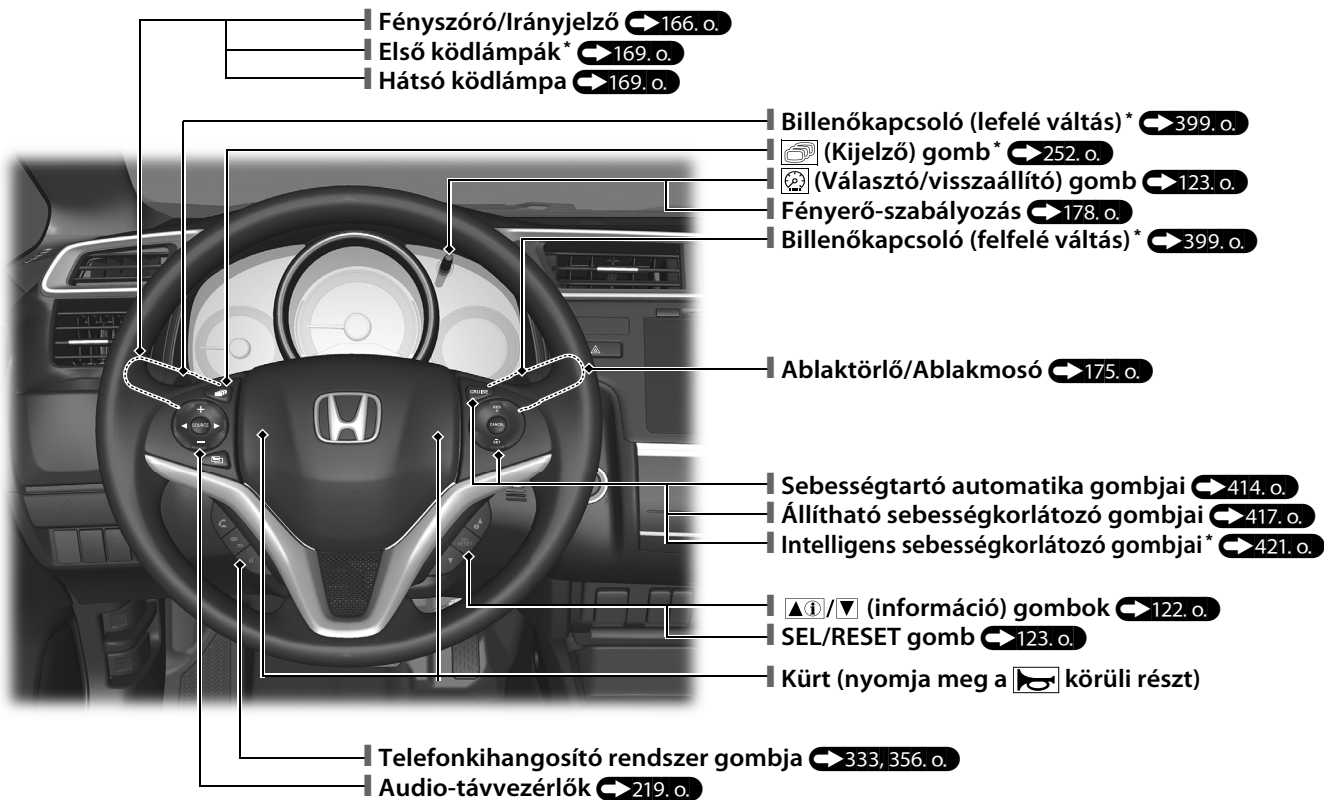

Balkormányos típus

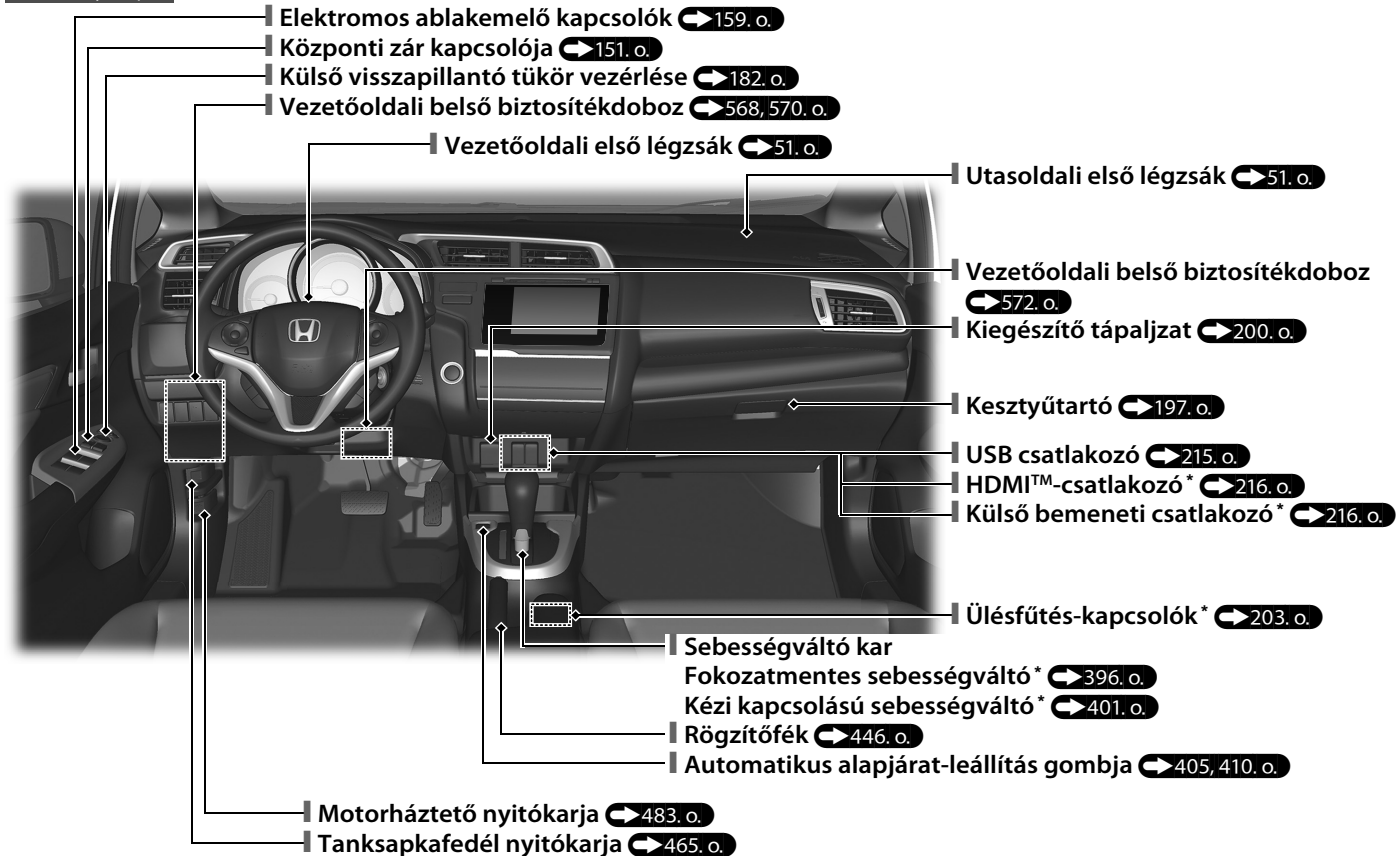

\* Nem áll rendelkezésre minden modellen

# Képes tárgymutató

Jobbkormányos típus

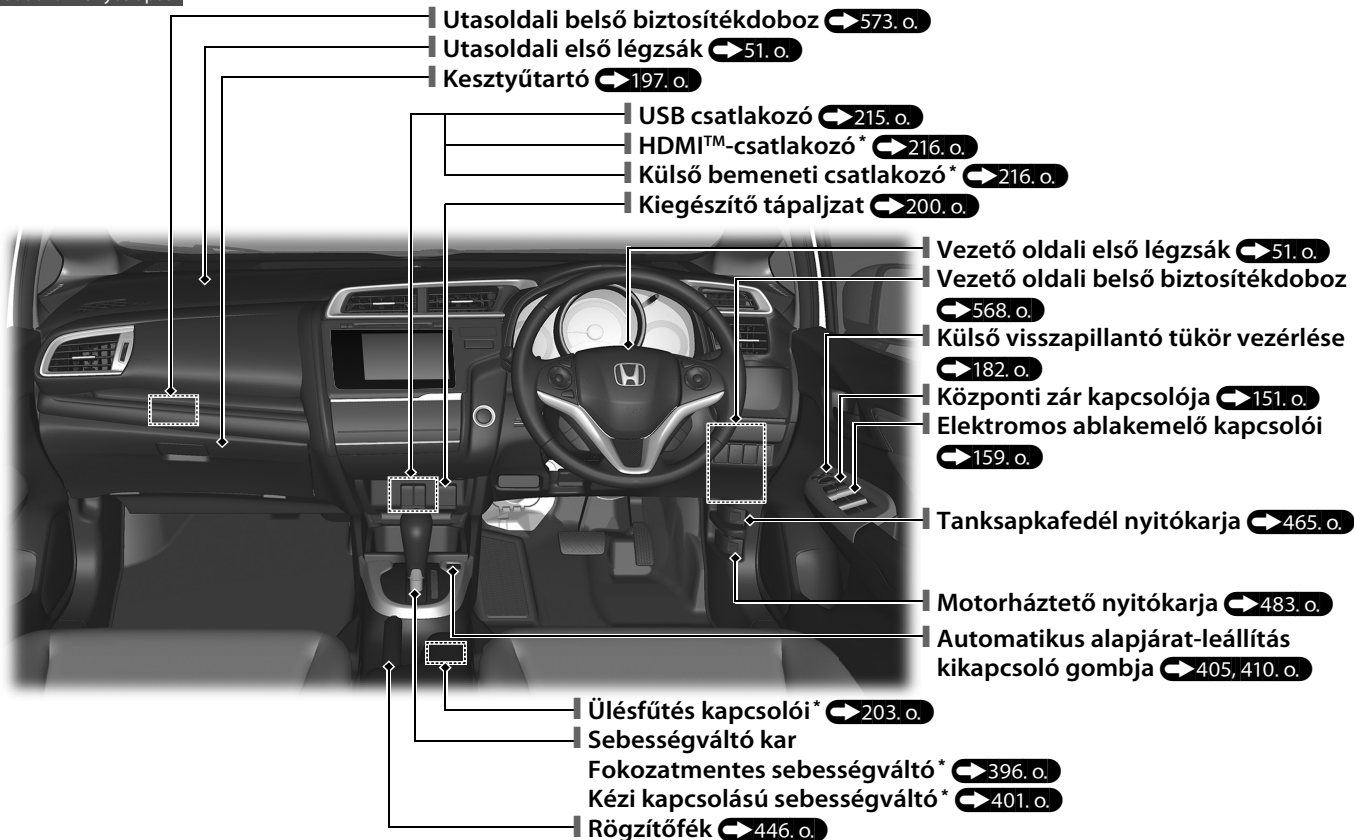

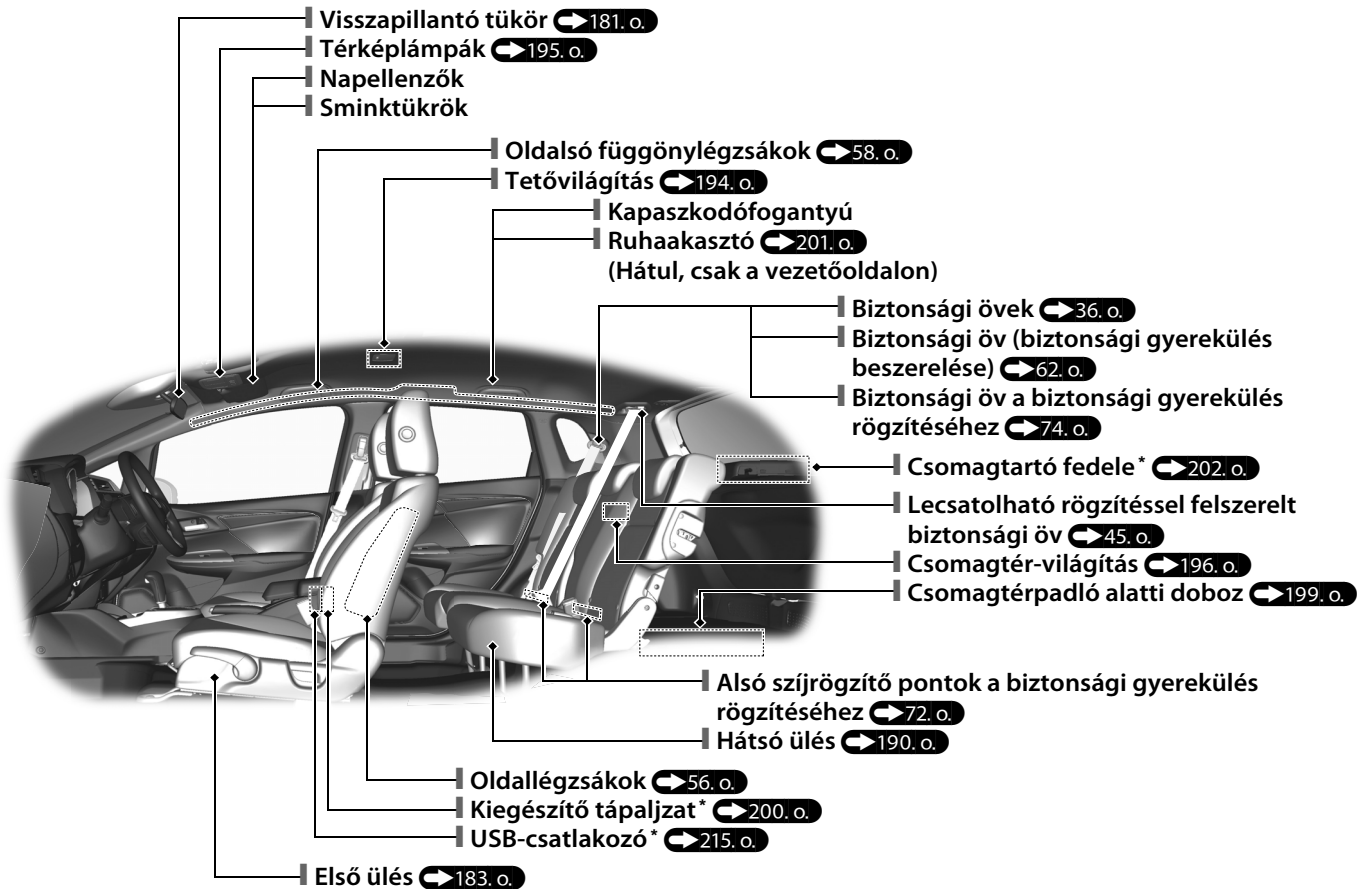

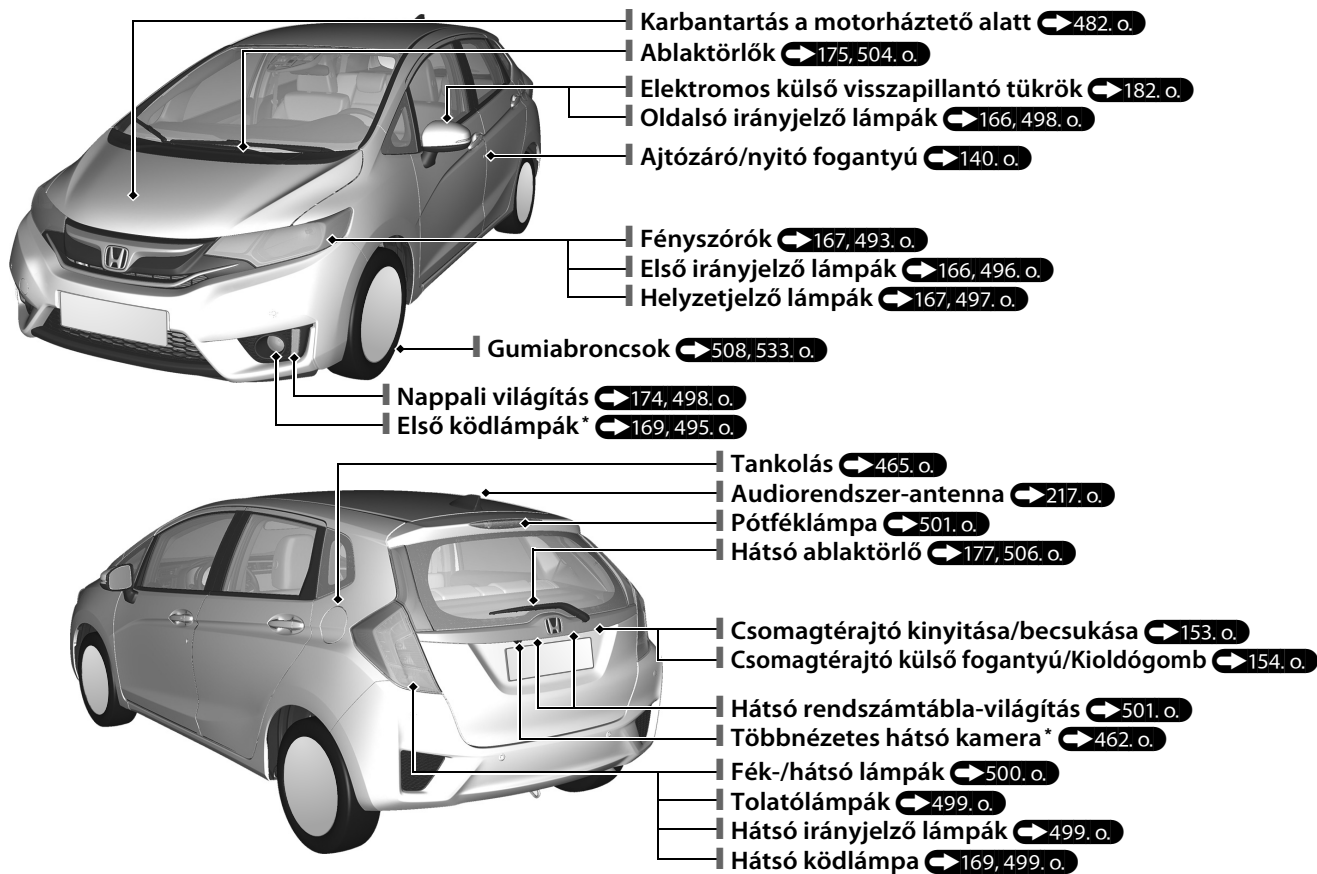

\* Nem áll rendelkezésre minden modellen

# Képes tárgymutató

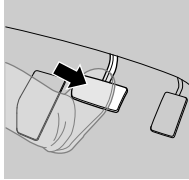
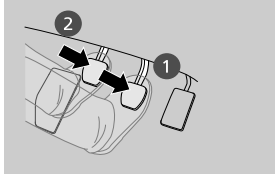
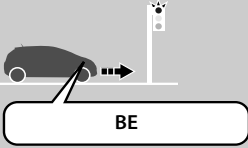

# Az automatikus alapjárat-leállítás működése

Az üzemanyag-takarékosság érdekében a motor az alábbiak szerint leáll, majd újraindul. Ha az automatikus alapjárat-leállítás be van kapcsolva, akkor annak visszajelzője (zöld) világít. **404, 409. o.**

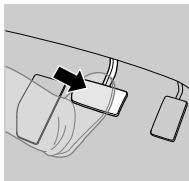
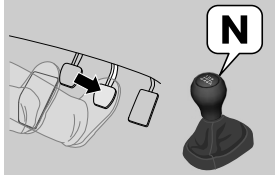
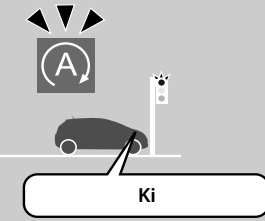
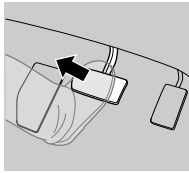
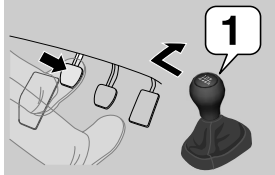
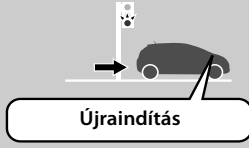
Aut. sebv.	Fokozatmentes sebességváltó	Manuális kapcsolású sebességváltó	Motor állapota
Lassulás 	Nyomja le a fékpedált. 	1. Nyomja le a fékpedált. 2. Teljesen nyomja le a tengelykapcsoló pedált. 	 BE
Megállás 	Tartsa lenyomva a fékpedált. 	<ul style="list-style-type: none"> <li>• Tartsa lenyomva a fékpedált.</li> <li>• Kapcsolja a sebességváltó kart <b>N</b> fokozatba.</li> <li>• Engedje fel a tengelykapcsoló pedált.</li> </ul> 	 Ki
Indítás	Engedje fel a fékpedált. 	<ol style="list-style-type: none"> <li>1. Nyomja le ismét a tengelykapcsoló pedált.</li> <li>2. Kapcsolja a sebességváltó kart <b>1</b> fokozatba.</li> <li>3. Nyomja le a gázpedált, és folytassa útját.</li> </ol> 	 Újraindítás

\* Nem áll rendelkezésre minden modellen

# Biztonságos vezetés ➔ 31. o.

## Légzsákok ➔ 49. o.

- Gépkocsija biztonsági rendszeréhez légzsákok is tartoznak, amelyek közepes vagy nagyobb ütközésnél csökkentik a személyi sérülés veszélyét.

## Gyermekek biztonsága ➔ 62. o.

- A 12 éves és fiatalabb gyermekek kizárólag a hátsó ülésen utazhatnak.
- A kisgyermeket szakszerűen beszerelt és rögzített, előre néző gyermekülésben szabad szállítani.
- A csecsemőt a hátsó ülésre szakszerűen beszerelt és rögzített, hátrafelé néző gyermekülésben kell szállítani.

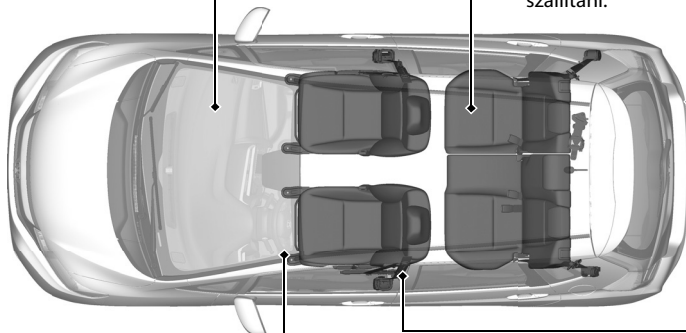

## Kipufogógázzal kapcsolatos veszélyek

➔ 81. o.

- Gépkocsija az egészségre veszélyes, szén-monoxidot tartalmazó kipufogógázokat bocsát ki. Ne járassa a motort olyan zárt helyen, ahol a szén-monoxid-gáz felgyűlhet.

## Biztonsági övek ➔ 36. o.

- Kösse be biztonsági övét, és üljön a megfelelő vezetési pozícióban.
- Ellenőrizze, hogy utasai megfelelően kötötték-e be biztonsági öveiket.

## Elindulás előtti ellenőrzőlista ➔ 35. o.

- Elindulás előtt ellenőrizze, hogy az első ülések, a fejtámlák, a kormánykerék és a tükrök beállítása megfelelő-e.



A medenceövnek a lehető legalsóbb pozícióban kell állnia.



# Műszerfal ↔ 83. o.







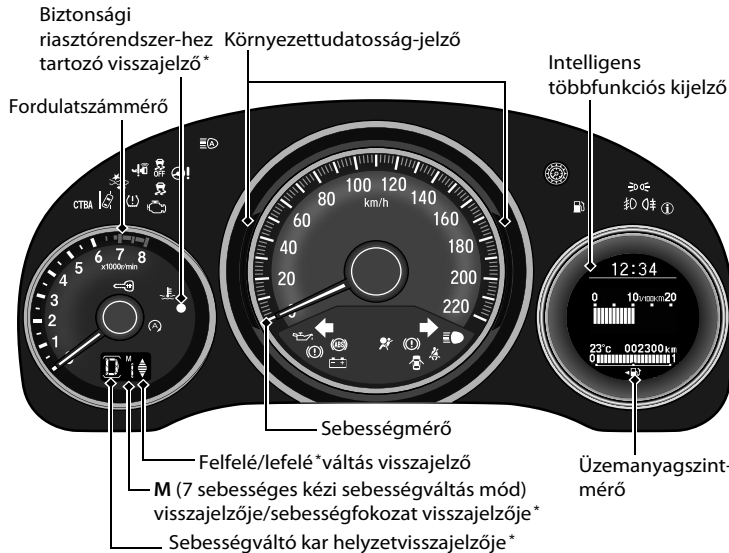

## Mérőműszerek ↔ 121. o. / Multiinformációs kijelző ↔ 122. o. / Rendszervisszajelzők ↔ 84. o.

### Rendszervisszajelzők



-  Meghibásodás-visszajelző
-  Alacsony olajnyomás visszajelzője
-  Töltőrendszer visszajelzője
-  Menetstabilizátor (VSA) rendszervisszajelzője
-  VSA OFF visszajelző
-  Indításgátló rendszer visszajelzője
-  Kulcs nélküli ajtónyitó rendszer visszajelző\*
-  Elektromos szervokormány (EPS) rendszer – visszajelző
-  Magas hőmérséklet visszajelzője (piros)
-  Alacsony hőmérséklet visszajelzője (kék)
-  Automatikus alapjáratalállítás visszajelzője (zöld)
-  Automatikus alapjáratalállítás rendszer visszajelzője (borostyánsárga)







### Rendszervisszajelzők

-  Irányjelző és elakadásjelző-visszajelző
-  Blokkolásgátló fékrendszer (ABS) visszajelzője
-  Rögzítőfék és fékrendszer-visszajelző (vörös)
-  Fékrendszer-visszajelző (borostyánsárga)
-  Ajtó és csomagterajtó nyitásának visszajelzője
-  Alacsony üzemanyag-szint visszajelzője
-  Biztonsági öv emlékeztetőjének visszajelzője
-  SRS rendszer visszajelző lámpa
-  Távolsági fényszóró támogató rendszer visszajelző\*
-  Városi vészfékező rendszer (CTBA) visszajelzője
-  Rendszerüzenet visszajelzője

### Rendszervisszajelzők

-  Ráfutásos ütközésre figyelmeztető rendszer visszajelzője\*
-  Sávelhagyásra figyelmeztető rendszer visszajelzője\*
-  Alacsony abroncsnyomás/defektre figyelmeztető rendszer visszajelzője

### Lámpák visszajelzői

-  Bekapcsolt lámpákra figyelmeztető fény
-  Távolsági fényszóró visszajelzője
-  Első ködfényszóró-hoz tartozó visszajelző\*
-  Hátsó ködfényszóró visszajelzője

\* Nem áll rendelkezésre minden modellen

# Kezelőszervek ➔ 137. o.

## Óra ➔ 138. o.

### Navigációs rendszerrel rendelkező típusok





A navigációs rendszer GPS-műholdaktól kapja a jeleket, és automatikusan frissíti az órát.

### Audiorendszerrel rendelkező típusok

A többfunkciós információs kijelzőn található óra automatikusan frissül az audiorendszer órájával együtt.



### Színes audiorendszerrel rendelkező típusok



- ➊ Tartsa lenyomva a **MENU/CLOCK** gombot.
- ➋ A  elforgatásával állítsa be az órát, majd nyomja meg a  gombot.
- ➌ A  elforgatásával állítsa be a percet, majd nyomja meg a  gombot.
- ➍ Nyomja meg a **SET**, majd a  gombot.



Az alábbi utasítások a **LIST/SELECT**

(választógomb) használatát mutatják be.

- Forgassa el a  gombot a kiválasztáshoz.
- Nyomja meg a  gombot a belépéshez.

### Kijelzős audiorendszerrel rendelkező típusok



- ➊ Válassza ki a  (FŐOLDAL) ikont, majd válassza a **Beállítások** lehetőséget.
- ➋ Válassza ki az **Info, Óra**, majd az **Óra beállítása** lehetőséget.
- ➌ A számok módosításához használja a  /  ikont.
- ➍ Válassza az **OK** lehetőséget.

## ENGINE START/STOP\* gomb 162. o.

Nyomja meg a gombot a gépkocsi teljesítmény üzemmódjai közötti váltáshoz.

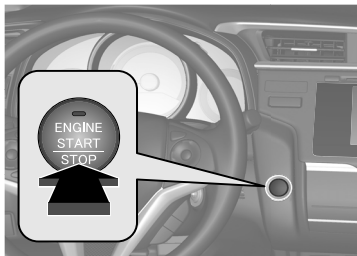

## Irányjelzők 166. o.

Irányjelző kar

Jobbra



Balra

## Világítás 167. o.

Világításkapcsoló

Távolsági  
fényezéső

Tompított  
fényezéső

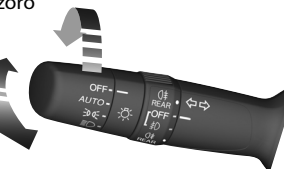

Fénykürt

## Ablaktörlő és ablakmosó

➔ 175. o.

Ablaktörlő/ablakmosó kapcsolókar

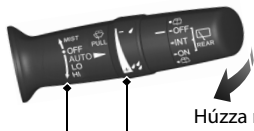

Húzza maga felé a mosófolyadék permetezéséhez.

Beállítógyűrű

- ☾ : Alacsony érzékenység
- ☼ : Magas érzékenység

**MIST**  
**OFF**

**AUTO:** Az ablaktörlő sebessége automatikusan változik  
**LO:** Kis sebességű törlés  
**HI:** Nagy sebességű törlés

## Kormánykerék ➔ 180. o.

- A beállításhoz húzza maga felé az állítókart, állítsa be a kívánt helyzetet, majd tolja vissza a kart a helyére.



## Első ajtók nyitása az utastérből ➔ 150. o.

- Bármelyik első ajtó belső kilincsenek meghúzásával egyszerre kioldja a reteszelést, és kinyitja az ajtót.

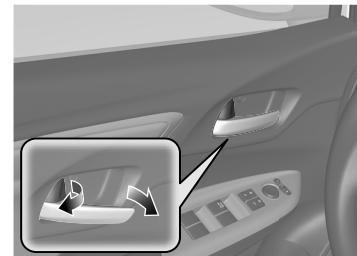

- A vezetőoldali ajtó belső kilincsel történő kinyitása az összes többi ajtót is kinyitja.

## Csomagtérajtó 153. o.

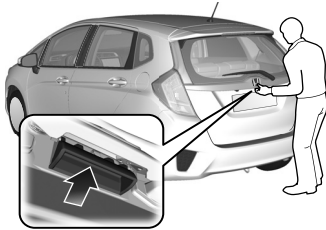

Kulcs nélküli ajtónyitó rendszerrel nem rendelkező típusok

- Ha az összes ajtó nyitva van, húzza meg a csomagtérajtó külső fogantyúját, és felemelve nyissa ki a csomagtérajtót.

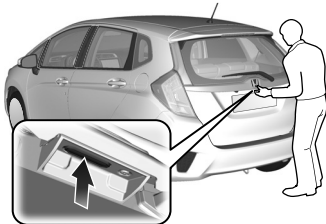

Kulcs nélküli ajtónyitó rendszerrel ellátott típusok

- Ha az összes ajtó nyitva van, nyomja meg a csomagtérajtó nyitógombját, és nyissa ki a csomagtérajtót.
- Nyomja meg a csomagtérajtó nyitógombját a kioldáshoz, majd nyissa ki a csomagtérajtót, ha Önnel van a kulcs nélküli távirányító.

## Elektromos külső visszapillantó tükrök

 182. o.

- A gyújtáskapcsoló BE <sup>1</sup> állásában állítsa a választókapcsolót L vagy R helyzetbe.
- Nyomja meg a beállítókapcsoló megfelelő szélét a tükör beállításához.
- Nyomja meg a be-/kihajtó kapcsolót\* a külső tükrök be- és kihajtásához.

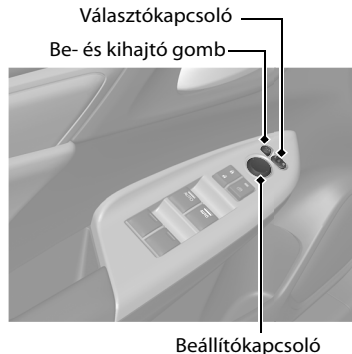

## Elektromos ablakemelők

 159. o.



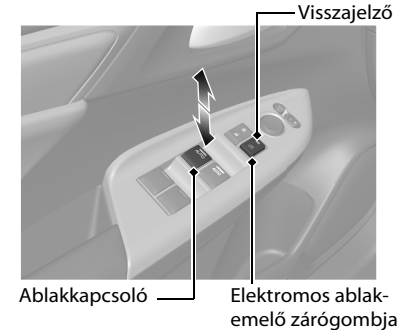



- A gyújtáskapcsoló BE <sup>1</sup> állásában húzhatja fel vagy le az elektromos ablakokat.
- Ha az elektromos ablakemelő zárógombja kikapcsolt állásban van, minden utasablak a saját kapcsolójával működtethető.
- Ha az elektromos ablakemelő zárógombja bekapcsolt állásban van (a visszajelző világít), az utasablakok kapcsolói nem működnek.



\*1: A kulcs nélküli ajtónyitó rendszerrel felszerelt típusokon **ENGINE START/STOP** gomb van gyújtáskapcsoló helyett.



\* Nem áll rendelkezésre minden modellen

## Fűtési és hűtőrendszer\* 204. o.

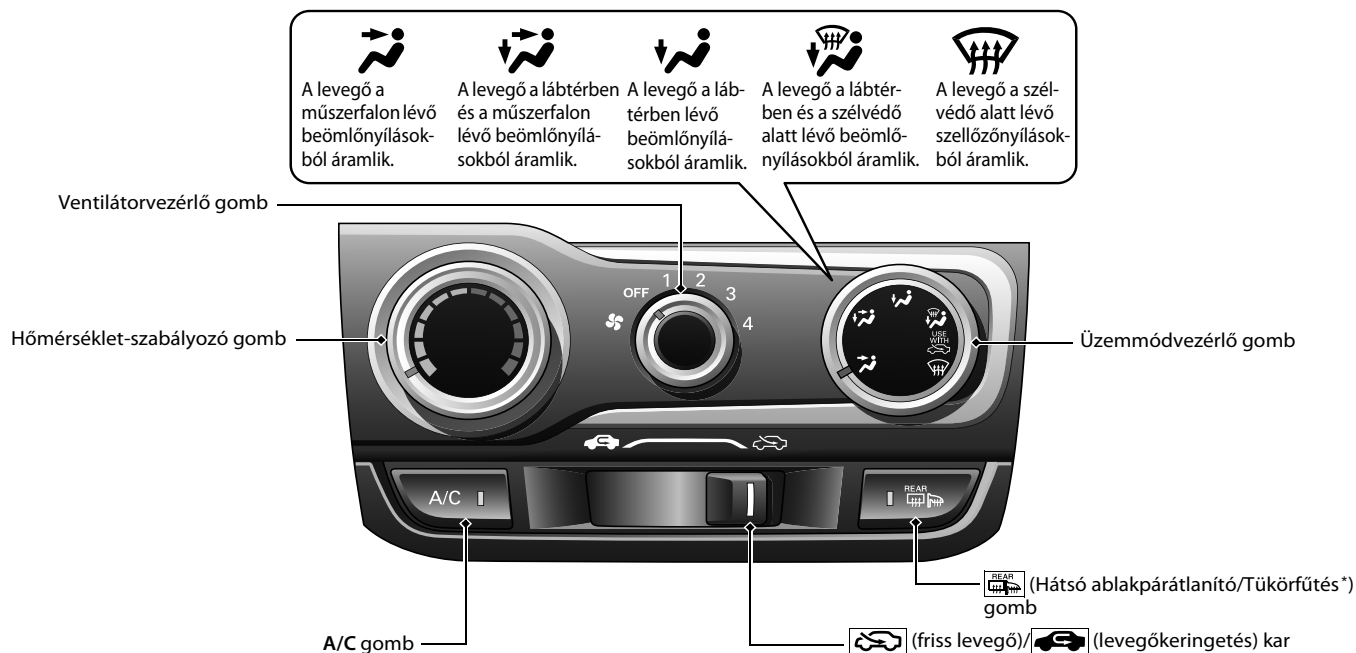
- A ventilátor fordulatszámának beállításához forgassa el a ventilátorvezérlő gombot.
- Az üzemmódvezérlő gomb  /  /  /  /  forgatásával válassza ki, hogy a levegő melyik szellőzőnyílásokon áramoljon.
- A hőmérséklet beállításához forgassa el a hőmérséklet-vezérlő gombot.
- A rendszer kikapcsolásához fordítsa a ventilátorvezérlő gombot OFF helyzetbe.
- Az üzemmódvezérlő gombot forgassa  állásba a szélvédő jégmentesítéséhez.



## Légkondicionáló rendszer\* 208. o.

- Válassza ki az **AUTO** ikont a légkondicionáló rendszer aktiválásához.
- Válassza ki a  ikont a rendszer be- és kikapcsolásához.
- Válassza ki a  ikont a szélvédő jégmentesítéséhez.

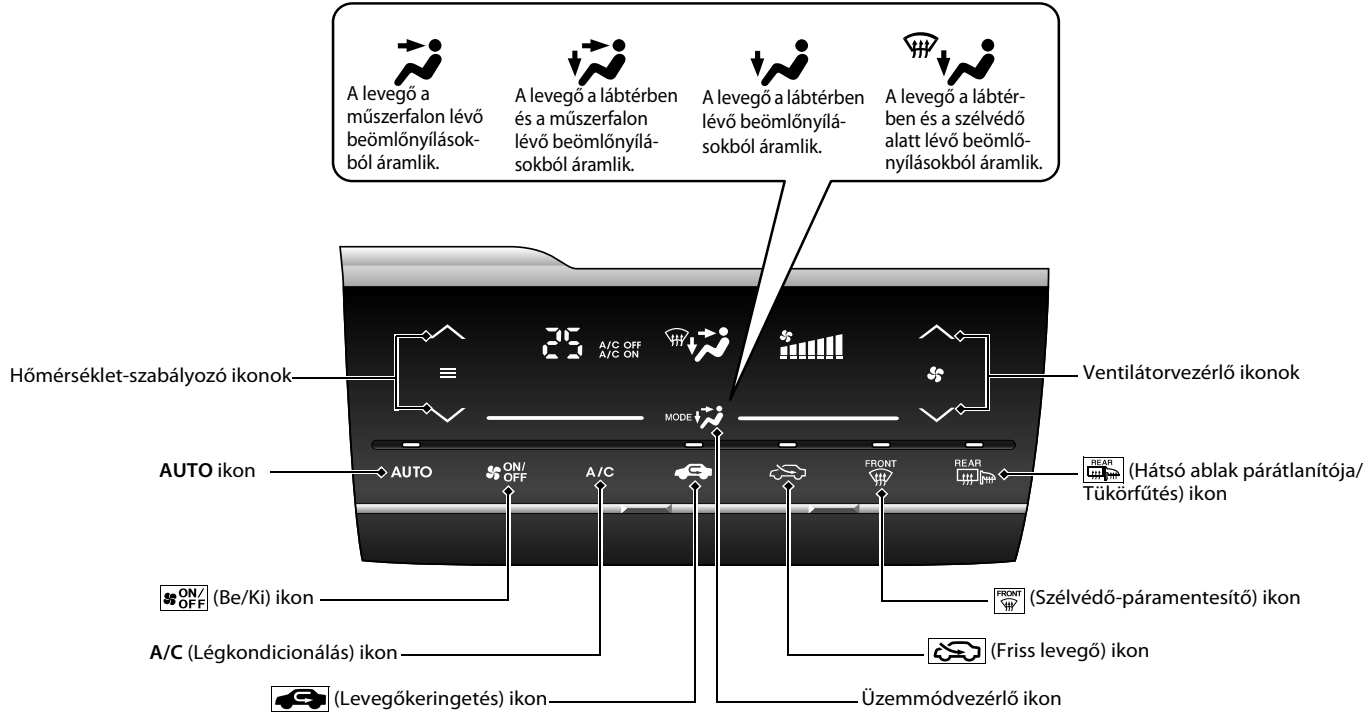

\* Nem áll rendelkezésre minden modellen

# Funkciók 213. o.

## Audiorendszer 221, 251. o.

Színes audiorendszerrel rendelkező típusok  221. o.

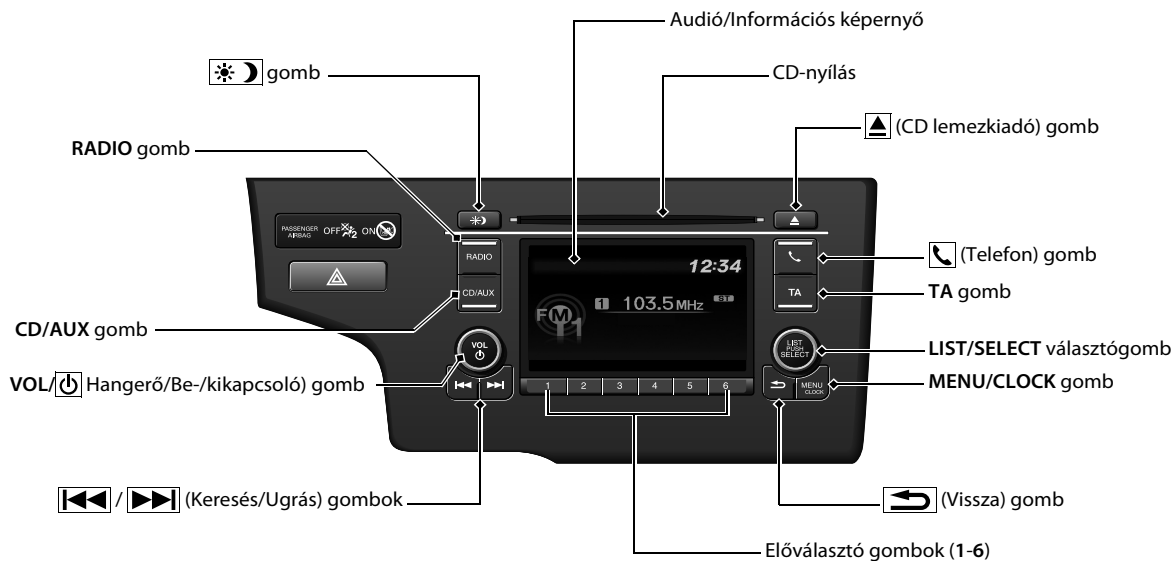



Kijelzős audiorendszerrel rendelkező típusok ➔ 251. o.

Navigációs rendszerrel nem rendelkező típusok

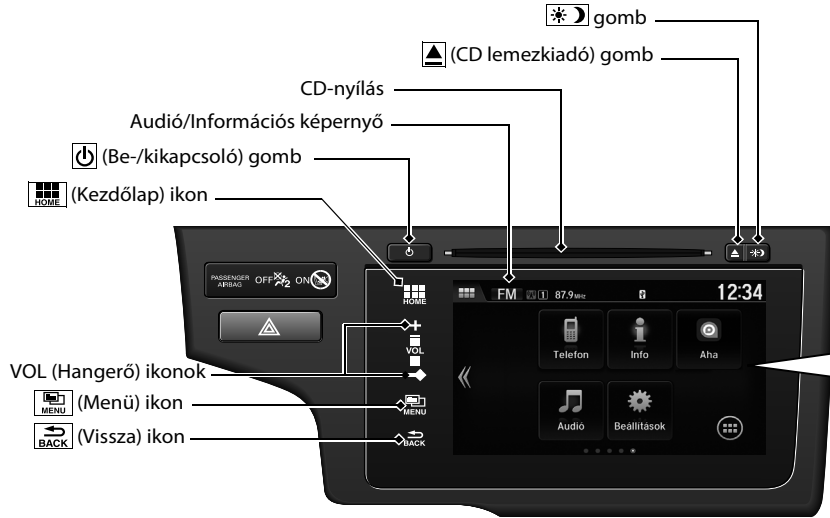

Navigációs rendszerrel rendelkező típusok



## Audiotávvezérlők ➔ 219. o.

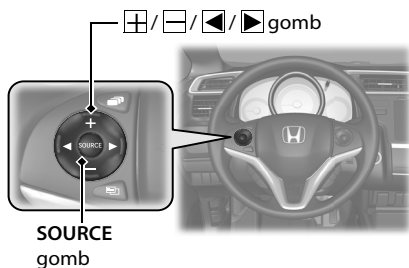

- **+ / -** gomb  
Nyomja meg a hangerő növeléséhez/  
csökkentéséhez.
- **SOURCE** gomb  
Nyomja meg az audió üzemmód  
kiválasztásához:  
Színes audiorendszerrel rendelkező típusok  
FM1/FM2/DAB1\*/DAB2\*/LW/MW/CD/USB/  
iPod/*Bluetooth*®Audio/AUX.  
Kijelzős audiorendszerrel rendelkező típusok  
FM/LW/MW/DAB\*/CD/USB/iPod/Apps/  
*Bluetooth*®Audio/AUX HDMI™.
- **◀ / ▶** gomb  
Rádió: Nyomja meg az előre beállított adó  
módosításához.  
Tartsa lenyomva a következő vagy  
előző jó vételű adó beállításához.  
CD/USB-eszköz:  
Nyomja meg a következő dal elejére  
ugráshoz vagy az aktuális dal elejére  
való visszatéréshez.  
Tartsa lenyomva másik mappa  
választásához.

# Vezetés 375. o.

## Kézi kapcsolású sebességváltó\* 401. o.

### Fokozatmentes sebességváltó\* 396. o.

- Kapcsoljon **P** állásba, és nyomja le a fékpedált, amikor beindítja a motort.

#### Sebességváltás

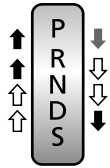

Nyomja le a fékpedált, és nyomja meg a kioldógombot, hogy átkapcsoljon **P** állásból.

Ne nyomja meg a kioldógombot a sebességváltó kar elmozdításához.

Nyomja meg a kioldógombot a sebességváltó kar elmozdításához.

**P** Parkoló  
Állítsa le vagy indítsa be a motort.  
A sebességváltó blokkolva van.

**R** Hátramenet  
Tolatáshoz.

**N** Üres  
A sebességváltó nincs blokkolva.

**D** Előremenet  

- Normál vezetés.
- A 7 fokozatú kézi sebességváltás mód használható.

**S** S helyzet  

- Jobb gyorsulás.
- Erőteljesebb motorfék.
- Emelkedőkön/lejtőkön.
- A 7 sebességes kézi sebességváltás mód használható.
- Utánfutó dombos területen történő vontatásához.



## 7 sebességes kézi sebességváltás mód\* 398. o.

- Ezen üzemmód segítségével úgy válthat felfelé vagy lefelé, hogy nem kell levennie a kezét a kormánykerékről.

### Amikor a sebességváltó kar **S** fokozatban van

- A billenőkapcsoló meghúzására a fokozatmentes sebességváltás mód átkapcsol a 7 sebességes kézi sebességváltás gombra.
- Az **M** visszajelző és a kiválasztott fokozat száma megjelenik a sebességfokozat visszajelzőjén.

### Amikor a sebességváltó kar **D** fokozatban van

- A billenőkapcsoló ideiglenes meghúzására a fokozatmentes sebességváltás mód átkapcsol a 7 sebességes kézi sebességváltás gombra. A kiválasztott fokozat megjelenik a sebességfokozat visszajelzőjén.

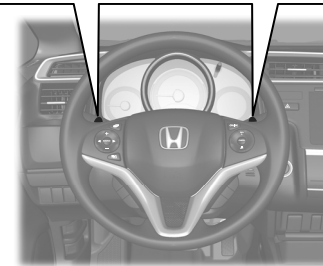
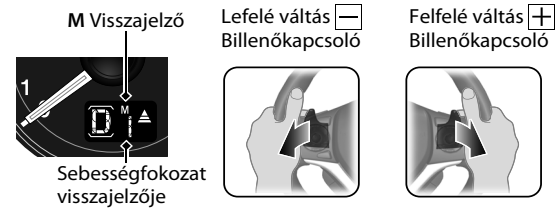

\* Nem áll rendelkezésre minden modellen

## VSA OFF gomb 441. o.

- A menetstabilizátor (VSA) rendszer segít stabilizálni a gépkocsit kanyarodás közben, és folyamatosan biztosítja a kerekek tapadását laza vagy csúszós útfelületen.
- A VSA automatikusan bekapcsol a motor indításakor.
- A VSA be- vagy kikapcsolásához tartsa lenyomva a gombot, amíg hangjelzést nem hall.

## Sebességtartó 414. o.

- A sebességtartó rendszer lehetővé teszi, hogy a gépkocsi a beállított sebességgel haladjon a vezető beavatkozása nélkül.
- A sebességtartó rendszer használatához nyomja meg a **MAIN** gombot. A sebességtartó kiválasztásához nyomja meg a **LIM** gombot, majd, amikor elérte a kívánt sebességet (30 km/h felett), nyomja meg a **-/SET** gombot.

## Állítható sebességkorlátozó 417. o.

- A rendszerben beállíthatja azt a max. sebességet, amelyet a gépkocsi akkor sem léphet túl, ha a sofőr nyomja a gázpedált.
- Az állítható sebességkorlátozó használatához nyomja meg a **MAIN** gombot. Az állítható sebességkorlátozó kiválasztásához nyomja meg a **LIM** gombot, majd nyomja meg a **-/SET** gombot, amikor a gépkocsi eléri a kívánt sebességet.
- A gépkocsi sebességkorlátját 30 km/h és 250 km/h között állíthatja be.

## Abronsnyomás-figyelő rendszer (DWS) 443. o.

A DWS rendszer a gumiabroncsok fordulatszámának változása alapján érzékeli az abroncsnyomás csökkenését.

## Tankolás 464. o.

**Ajánlott üzemanyag: 95-ös vagy magasabb kísérleti oktánszámú, prémium minőségű ólommentes benzin**  
**Az üzemanyagtartály térfogata: 40 l**

- 1** Húzza meg a tanksapkafedél nyitókarját.
- 2** Forgassa el lassan a tanksapkát, és távolítsa el.
- 3** Helyezze a sapkát az üzemanyag-betöltő nyílás fedelén lévő tartóra.
- 4** Tankolás után csavarja vissza a sapkát, amíg legalább egy kattantást nem hall.

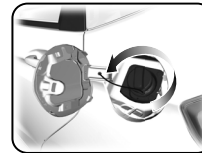
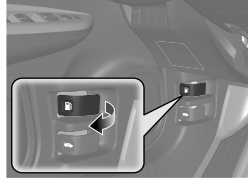

# Karbantartás ➔469. o.

## A motorháztető alatt ➔482. o.

- Ellenőrizze a motorolaj, a hűtőfolyadék és az ablakmosó folyadék szintjét. Töltse fel, ha szükséges.
- Ellenőrizze a fékfolyadékot.
- Havonta ellenőrizze az akkumulátor állapotát.

- 1 Húzza meg a motorháztető nyitókart a műszerfal alatt, a sarokban.

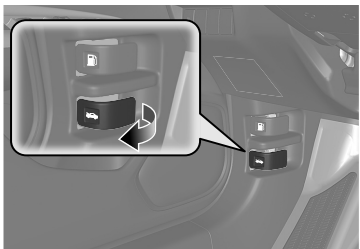

- 2 Keresse meg a kezével a motorháztető reteszelőkarját, húzza meg felfelé, majd nyissa fel a motorháztetőt.

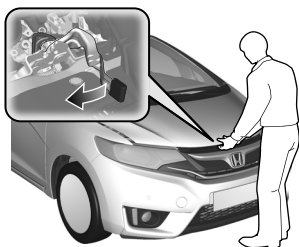

- 3 Miután a motorháztetőt lecsukta, nyomja le, és ellenőrizze, hogy szorosan a helyére kattant-e.

## Ablaktörlőlapátok ➔504. o.

- Ha az ablaktörlőlapátok csíkot húznak a szélvédőn, cserélje ki azokat.



## Gumiabroncsok ➔508. o.

- Rendszeresen ellenőrizze a gumiabroncsokat és a kerekeket.
- Rendszeresen ellenőrizze a gumiabroncsnyomást.
- Télen szereljen fel téli gumikat.

## Világítás ➔493. o.

- Rendszeresen ellenőrizze a lámpákat.

# Váratlan problémák megoldása ↔ 531. o.

## Gumidefekt ↔ 533. o.

Pótkerékkel felszerelt típusok

- Parkoljon le egy biztonságos helyen, és cserélje ki a defektes kereket a csomagtartóban lévő mankókerekre.

Gumijavító készlettel felszerelt típusok

- Parkoljon le egy biztonságos helyen, és javítsa meg a defektes gumit a gumijavító készlettel.



## A motor nem indul ↔ 551. o.

- Ha az akkumulátor lemerült, használjon segédakkumulátort a gépkocsi beindításához.

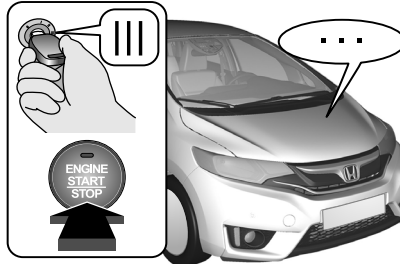

## Túlmelegedés ↔ 558. o.

- Parkolja le a gépkocsit egy biztonságos helyen. Ha nem lát gőzt a motorháztető alatt, nyissa fel a motorháztetőt, és hagyja lehűlni a motort.



## A visszajelzők világítanak

↔ 560. o.

- Azonosítsa be, hogy melyik visszajelző világít, majd lapozza fel a kezelési kézikönyvet.

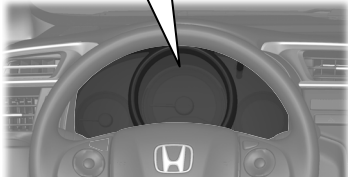
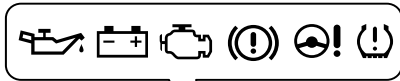

## Kiégett biztosíték ↔ 565. o.

- Ha valamelyik elektromos eszköz nem működik, ellenőrizze, nem égett-e ki a biztosíték.

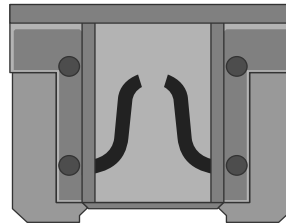

## Vontatás szükséghelyzetben ↔ 576. o.

- Ha a gépkocsit vontatni kell, forduljon autómentő céghez.



# Mit kell tenni a következő helyzetekben

**K** A gyújtáskapcsolót nem tudja **0** helyzetből **I**\*1 helyzetbe kapcsolni. Miért?

**V**

- A kormányzár aktiválva lehet.
- Kulcs nélküli ajtónyitó rendszerrel nem rendelkező típusok
- Próbálja jobbra-balra mozgatni a kormánykereket, miközben elfordítja a gyújtáskulcsot.
- Kulcs nélküli ajtónyitó rendszerrel ellátott típusok
- Az **ENGINE START/STOP** gombot nyomva tartva mozgassa jobbra-balra a kormánykereket.

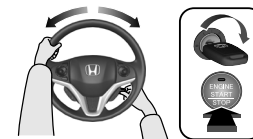

**K** Kulcs nélküli ajtónyitó rendszerrel nem rendelkező típusok  
A gyújtáskapcsolót nem lehet **I** helyzetből **0** helyzetbe fordítani, és a kulcsot nem lehet kivenni. Miért?

**V**

Kapcsolja a sebességváltó kart **P** helyzetbe.

Kulcs nélküli ajtónyitó rendszerrel ellátott típusok

A teljesítmény üzemmód nem kapcsol át az ON (BE) lehetőségről a VEHICLE OFF (LOCK) (GÉPKOCSI KI (ZÁR)) lehetőségre. Miért?



**K** Miért pulzál a fékpedál fékezéskor?

**V**

A fékpedál pulzálása az ABS aktiválódásakor jelentkezhet, és nem utal hibára. Nyomja be határozottan és folyamatosan a fékpedált. Ne pumpálva nyomja a fékpedált.

\*1: A kulcs nélküli ajtónyitó rendszerrel felszerelt típusokon **ENGINE START/STOP** gomb van gyújtáskapcsoló helyett.



**K** A hátsó ajtó belülről nem nyitható. Miért?

**V** Ellenőrizze, hogy nincs-e a gyermekzár zárás pozícióba állítva. Ha igen, a hátsó ajtót a külső ajtókilinccsel nyissa ki. Ha nincs szüksége a gyermekzárra, tolja a kart nyitás pozícióba.

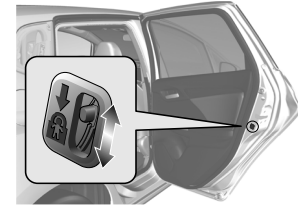

**K** Miért záródnak be az ajtók, ha azokat a távirányítóval kinyitottam?

**V** Ha nem nyitja ki 30 másodpercen belül az ajtót, azok a biztonság érdekében automatikusan bezáródnak.

**K** Miért szólal meg a hangjelző, amikor a vezetőoldali ajtót kinyitom?

**V** A hangjelző akkor szólal meg, ha:

- A külső lámpákat égve hagyta.
- Az automatikus alapjárat-leállítás be van kapcsolva.

**Kulcs nélküli ajtónyitó rendszerrel nem rendelkező típusok**

- A kulcsot a gyújtáskapcsolóban hagyta.

**Kulcs nélküli ajtónyitó rendszerrel ellátott típusok**

- A teljesítmény üzemmód (TARTOZÉK) állásban van.

**K** Miért hallható a hangjelző elindulás után?

**V** A hangjelző akkor szólal meg, ha:

- A vezető és/vagy az első utas nem kötötte be biztonsági övét.
- A rögzítőfékkar nincs teljesen kiengedve.



**Miért hallható fékcsikorgás a fékpedál lenyomásakor?**



Lehet, hogy a fékbetétek cserére szorulnak. Keresse fel a márkaszervizt, és vizsgáltsa át a gépkocsit.



**Használhatok a gépkocsiban 91-es vagy nagyobb kísérleti oktánszámú (RON) ólommentes benzint?**



Legalább 95-ös oktánszámú, ólommentes benzin használata ajánlott. A gépkocsit úgy tervezték, hogy 95-ös vagy magasabb kísérleti oktánszámú ólommentes benzinnel működjön. Ha ez az oktánszám nem áll rendelkezésre, akkor 91-es vagy magasabb kísérleti oktánszámú ólommentes benzint használjon átmenetileg. Ha ólommentes normálbenzint használ, a motor felől fémes kopogó hang lehet hallható, és a motor teljesítménye lecsökkenhet. A normálbenzin hosszú távú használata a motor károsodását eredményezheti.



### **Eseményvezérelt adatrögzítők**

A gépkocsi felszereltségéhez különböző, gyűjtőnéven ún. „eseményvezérelt” adatrögzítők is tartoznak. Ezek az eszközök valós időben rögzítik a gépkocsi eseményeit és adatait, pl. a légszák indításának, vagy a légszákrendszer hibájának körülményeit. Az adatok a gépkocsi tulajdonosának tulajdonát képezik, ezekhez csak a törvényesen megengedett módon vagy a tulajdonos külön engedélyével lehet hozzáférni. Ezekhez az adatokhoz a Honda, illetve az általa kinevezett márkaszervizek, dolgozók, képviselőik és szerződött partnerei férhetnek hozzá, csakis műszaki diagnosztika, kutatás és fejlesztés érdekében.

### **Szervizdiagnosztikai adatrögzítők**

A gépkocsi erőátviteli berendezéseire kapcsolt adatrögzítők a különböző teljesítményadatokat, vezetési körülményeket tárolják. A rögzített adatok segítik a szakembereket a gépkocsi karbantartásában, az esetleg előforduló hibák diagnosztizálásában. Ezekhez az adatokhoz csak a törvényesen megengedett módon vagy a tulajdonos külön engedélyével lehet hozzáférni. Ezekhez az adatokhoz a Honda, illetve az általa kinevezett márkaszervizek, dolgozók, képviselőik és szerződött partnerei férhetnek hozzá, csakis műszaki diagnosztika, kutatás és fejlesztés érdekében.

A kezelési kézikönyv olvasásakor találni fog olyan információkat, amelyek előtt a **Megjegyzés** jelzés található. Ezek az információk segítenek megelőzni a gépkocsi és a környezet károsodását és a személyi sérülések bekövetkezését.

A gépkocsiban különböző helyeken elhelyezett   szimbólumok emlékeztetik, hogy a helyes és biztonságos használat érdekében olvassa el a kezelési kézikönyv vonatkozó részeit.

A  jelzés különböző színekkel figyelmeztet a „veszélyre” (piros), a „kisebb veszélyre” (narancs) és a „körültekintésre” (borostyánsárga).

## Néhány szó a biztonságról

Az Ön és mások biztonsága nagyon fontos. A biztonságos vezetés és a gépkocsi biztonságos üzemeltetése hasonló fontossággal bír.

A kezelési kézikönyv információi, illetve a gépkocsi különböző pontjain elhelyezett biztonsági feliratok a biztonságra alapozott döntések meghozatalában segítik Önt. Ezek a biztonsági információk olyan potenciális veszélyhelyzetekre figyelmeztetnek, amelyek az Ön és mások sérülését okozhatják.

Természetesen nem áll módunkban a gépkocsi kezelésével vagy karbantartásával kapcsolatos összes lehetséges veszélyre felhívni a figyelmet. Saját ítélőképességére kell hagyatkoznia.

A biztonságra figyelmeztető információk különböző formában jelenhetnek meg:

- **Figyelmeztető címkék** - a gépkocsin.
- **Biztonsági üzenetek** - a  figyelmeztető szimbólummal és az alábbi három figyelmeztető szó egyikével ellátott mondatok: **VESZÉLY, FIGYELMEZTETÉS** vagy **VIGYÁZAT**.

A figyelmeztető szavak jelentése:

### **VESZÉLY**

Az utasítások be nem tartása HALÁLT vagy SÚLYOS SÉRÜLÉST OKOZ.

### **FIGYELMEZTETÉS**

Az utasítások be nem tartása HALÁLT vagy SÚLYOS SÉRÜLÉST OKOZHAT.

### **VIGYÁZAT**

Az utasítások be nem tartása SÉRÜLÉST OKOZHAT.

- **Biztonsággal kapcsolatos fejlécek** - például fontos biztonsági óvintézkedések.
- **Biztonsággal kapcsolatos részek** - például biztonságos vezetés.
- **Utasítások** - a gépkocsi helyes és biztonságos használata.

A kézikönyv végig fontos biztonsági információkat tartalmaz – kérjük, figyelmesen olvassa végig.

# Biztonságos vezetés

A fejezet és a kézikönyv többi része a biztonságra vonatkozó tudnivalókat ismerteti.

## **A biztonságos vezetés érdekében**

Potenciális vészhelyzetek .....	32
A gépkocsi biztonsági funkciói .....	34

## **Övek (Biztonsági)**

A biztonsági övekre vonatkozóan .....	36
A biztonsági öv becsatolása .....	42
A biztonsági öv ellenőrzése .....	47

## **Légzsákok**

A légzsákrendszer (SRS) részei .....	49
Légzsáktípusok .....	51
Első légzsákok (SRS) .....	51
Oldallégzsákok .....	56

Oldalsó függőnylégzsákok .....	58
A légzsákrendszer visszajelző lámpái .....	59
Légzsákok karbantartása .....	61

## **Gyermekek biztonsága**

Gyermekek védelme .....	62
Csecsemők és kisgyermekek biztonsága .....	66
A nagyobb gyermekek biztonsága .....	78

## **Kipufogógázzal kapcsolatos veszélyek**

Szén-monoxid-gáz .....	81
------------------------	----

## **Figyelmeztető címkék**

A címkék helye .....	82
----------------------	----

# A biztonságos vezetés érdekében

A következő oldalakon a gépkocsi biztonsági funkcióit és azok megfelelő használatát mutatjuk be. Az alábbi biztonsági óvintézkedéseket tekintjük a legfontosabbaknak.

## Potenciális vészhelyzetek

### ■ Mindig csatolja be a biztonsági övet

A becsatolt biztonsági öv minden balesetnél elsőrendű védelmet biztosít. A bekövetkező ütközésnél a felfűvődő első légszákok a biztonsági öv kiegészítőjeként csökkentik az első ülésen ülők sérülési veszélyét. Éppen ezért mindig ügyeljen arra, hogy mindenki megfelelően csatolja be a biztonsági öveget, még akkor is, ha gépkocsija rendelkezik légszakkokkal.

### ■ A gyermekeket mindig kösse be

A 12 éves és fiatalabb gyermekeknek a hátsó ülésen kell ülniük megfelelően becsatolva, az első ülésen nem utazhatnak. A csecsemők és nagyobb gyermekek legnagyobb biztonságban a hátsó ülésen szállíthatók megfelelően rögzített biztonsági gyerekülésben. A nagyobb gyermekeknek ülésmagasítót és medence-, ill. vállövet kell használniuk, amíg ülésmagasítót nélkül nem képesek megfelelően használni a biztonsági övet.

### ■ Ügyeljen a légszákok veszélyeire

A légszák, amennyire hasznos az emberi élet megmentésében, ugyanannyira veszélyessé is válhat. Különösen akkor, ha az első ülésen utazók nagyon előre húzzák ülésüket, vagy nem csatolják be a biztonsági övet. Kisgyermekek, csecsemők és az alacsony felnőttek vannak a legnagyobb veszélynek kitéve. Ezért kérjük, figyelmesen olvassa végig ezt a kezelési kézikönyvet, és kövesse a leírt utasításokat.

### ■ Ne vezessen ittas állapotban

A gépkocsivezetés és az alkoholfogyasztás két, egymással nem összeegyeztethető tevékenység. Már egy pohár ital is képes megváltoztatni az ítézőképességet, és ezzel párhuzamosan minden újabb pohár ital tovább rontja az Ön reakcióidejét. Ezért ne igyon alkoholt, ha gépkocsit vezet, és ezt ne engedje meg a barátainak sem.

### ☒ Potenciális vészhelyzetek

Egyes országokban a gépkocsivezető csak kihangosító rendszerrel használhatja a mobiltelefont vezetés közben.

### ■ Összpontosítson a biztonságos vezetésre

A telefonálás vagy egyéb olyan tevékenység, amely elvonja figyelmét az útról, a többi járműről és a gyalogosokról, balesethez vezethet. Csak akkor tudja elkerülni a balesetet, ha folyamatosan a vezetésre koncentrálna, és nem vonja el semmi a figyelmét a közlekedéstől.

### ■ Körültekintően válassza meg a sebességét

A gyorshajítás mindig a legfőbb okozója a sérüléssel, halállal járó közlekedési baleseteknek. Általában minél nagyobb a sebesség, annál jobban nő a balesetveszély, azonban a kis sebesség sem zárja ki a súlyos sérülések veszélyét. Soha ne hajtson nagyobb sebességgel, mint amelyet a közlekedési feltételek lehetővé tesznek, tartsa be az előírt sebességkorlátozást.

### ■ Tartsa gépkocsiját biztonságos állapotban

A menet közben fellépő műszaki hiba, defekt rendkívül veszélyes lehet. Az ilyen problémák megelőzése érdekében rendszeresen ellenőrizze a gumiabroncsok nyomását és állapotát, továbbá végezze el az összes beütemezett karbantartási munkálatot.

## A gépkocsi biztonsági funkciói

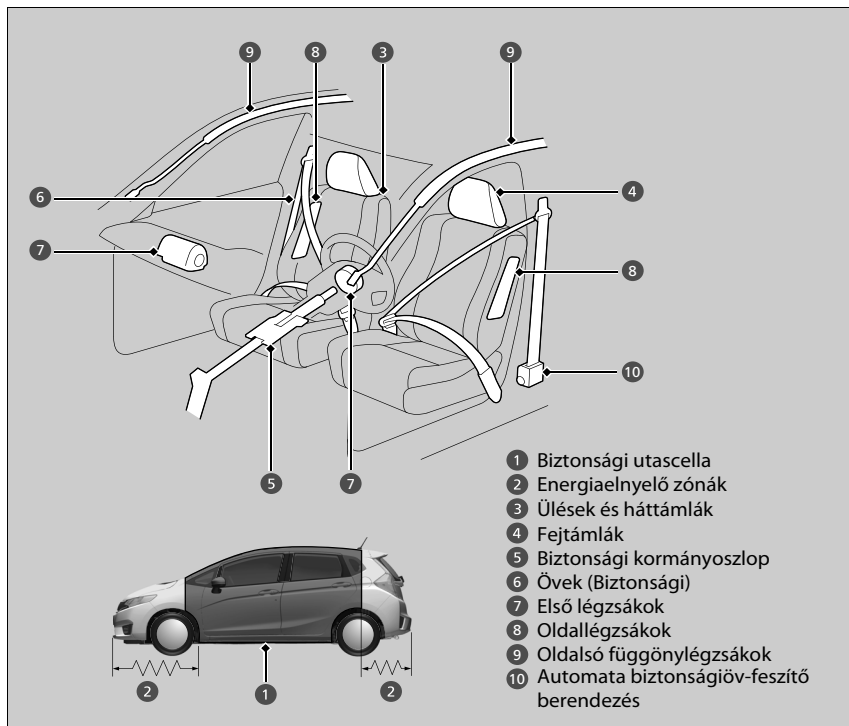

A következő ellenőrzőlista segít aktív szerepet vállalni saját maga és utasainak védelmében.

### ►► A gépkocsi biztonsági funkciói

A gépkocsi számos olyan funkcióval van felszerelve, amelyek ütközés esetén együttesen védik a vezetőt és az utasokat.

A gépkocsi néhány biztonsági berendezésének működéséhez nem szükséges az Ön beavatkozása. Ide tartozik az erős acélváz, mely utascellát képez és körbeveszi az utasteret, az első és a hátsó energiaelnyelő zónák, az összecsukló biztonsági kormányoszlop és az övfeszítők, melyek ütközés esetén megfeszítik az első és a hátsó szélső ülések biztonsági övét.

A gépkocsi biztonsági felszereléseinek előnyeit csak akkor tudja kihasználni, ha Ön és utasai a helyes üléspozícióban ülnek az utazás során és mindig megfelelően becsatolják a biztonsági övet. Valójában a biztonsági eszközök egy része sérülést is okozhat, ha nem megfelelően használják.



## Biztonságra vonatkozó ellenőrzőlista

Saját maga és utasainak védelme érdekében mindig ellenőrizze ezeket a dolgokat, mielőtt útnak indulna.

- Állítsa be ülését a vezetéshez megfelelő pozícióba. Az első üléseket állítsa hátra, amennyire csak lehet, ügyelve arra, hogy a vezető megfelelően irányíthassa a gépkocsit. Ha túl közel ül az első légsákhhoz, súlyos, akár halálos sérüléseknek is kitéheti magát ütközés esetén.
  - **Ülések beállítása** 183. o.
- A fejtámlákat állítsa be megfelelően. A fejtámlák akkor nyújtják a leghatékonyabb védelmet, ha a fej közepe a fejtámla közepével egy magasságban van. Magasabb személyeknek a lehető legmagasabb pozícióba kell állítaniuk a fejtámlát.
  - **A fejtámlák beállítása** 185. o.
- Mindig csatolja be és az előírásoknak megfelelően használja a biztonsági övet. Bizonyosodjon meg róla, hogy utasai is megfelelően be vannak csatolva.
  - **A biztonsági öv becsatolása** 42. o.
- Biztosítsa a gyermekek védelmét biztonsági övekkel vagy a gyermek korának, magasságának és súlyának megfelelő biztonsági gyereküléssel.
  - **Gyermekek biztonsága** 62. o.

## »Biztonságra vonatkozó ellenőrzőlista

Ha az ajtó és csomagterajtó nyitás visszajelző világít, az azt jelenti, hogy egy ajtó és/vagy a csomagterajtó nincs megfelelően becsukva. Csukja be az ajtókat és a csomagterajtót, hogy a lámpa kialudjon.

- **Ajtó és csomagterajtó nyitásának visszajelzője** 93. o.

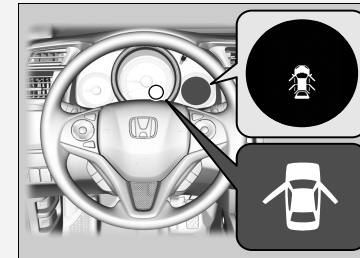

### A biztonsági övekre vonatkozóan

A biztonsági övek jelentik az egyetlen hatékony védelmet, ugyanis a gépkocsihoz rögzítik a vezetőt, így számos beépített biztonsági funkció előnyeit élvezheti. Ugyanakkor megakadályozzák azt is, hogy a gépkocsi belső falának vagy a többi utasnak ütközzön, vagy a gépkocsiból kiessen. Megfelelő viselet esetén a biztonsági övek a megfelelő pozícióban tartják testét egy esetleges balesetben, így a légszákok teljes mértékű kiegészítő védelmet nyújthatnak.

A biztonsági övek továbbá szinte bármilyen típusú balesetben védelmet nyújtanak, mint például:

- frontális,
- oldalirányú,
- hátulról bekövetkező ütközés,
- felborulásos baleset.

#### ▶ A biztonsági övekre vonatkozóan

### ⚠ FIGYELMEZTETÉS

A helytelenül használt vagy becsatolatlan biztonsági övek egy balesetnél megsokszorozzák a sérülés bekövetkezésének valószínűségét, még akkor is, ha a gépkocsiban van légszák.

Mindig bizonyosodjon meg arról, hogy Ön és utasai a biztonsági öveget helyesen használják.

**FIGYELMEZTETÉS:** A biztonsági öveget úgy méretezik, hogy az emberi test teherviselő elemeire, a csontokra támaszkodjon. Kétpontos biztonsági öv esetén a medencénél, hárompontos biztonsági öv esetén a vízszintes ág a medencénél, az átlós ág a vállon és a mellkason haladjon keresztül. A vízszintes ág hasi tájékon való elvezetését mindig kerülje.

**FIGYELMEZTETÉS:** A biztonsági övet olyan szorosan kell használni, amennyire csak lehetséges. Elsősorban azért fontos a – kényelem rovására is –, mert így tudja ellátni azt a feladatot, amire tervezték. A laza biztonsági öv csökkentett védelmet nyújt a viselője számára.

**FIGYELMEZTETÉS:** Ügyeljen arra, hogy biztonsági öve soha ne legyen megcsavarodva.

**FIGYELMEZTETÉS:** Minden biztonsági övet egyszerre csak egy személy használjon; veszélyes az ölben tartott gyermekkel egy biztonsági övbe csatolni magunkat.

### ■ Medence-, illetve vállövek

Az öt ülés mindegyike fel van szerelve sürgősségi záró feszítőszerkezetekkel rendelkező biztonsági medence-, illetve vállövekkel. Megszokott vezetési körülmények között a feszítőszerkezet feszesen tartja az övet, miközben mozgásszabadságot biztosít. Ütközés vagy hirtelen leállítás esetén a feszítőszerkezet reteszeli az övet, hogy testét rögzítse.

### ►► A biztonsági övekre vonatkozóan

A biztonsági övek nem képesek teljes mértékben megvédeni a vezetőt ütközés esetén. Azonban a legtöbb esetben megakadályozzák a súlyos sérülések bekövetkezését.

A legtöbb országban a biztonsági övek viselése kötelező. Külföldre utazás előtt ismerje meg az adott ország törvényi előírásait.

Előfordulhat, hogy a biztonsági visszahúzó egység reteszeli az övet, ha túl gyorsan dől előre. Lassú mozgással az övet reteszelés nélkül, teljesen kihúzhatja.

### ■ A biztonsági övek megfelelő használata

A megfelelő használat érdekében tartsa be a következő útmutatásokat:

- Minden utasnak egyenesen és jól hátraülve kell elhelyezkednie az ülésben, és az út teljes ideje alatt meg kell tartania ezt a pozíciót. A görnyedt és ferde testtartás csökkenti a biztonsági övek hatékonyságát, és növelheti a súlyos sérülések veszélyét balesetnél.
- A medencét, illetve vállat rögzítő részét soha ne helyezze a karja alá vagy a háta mögé. Az ilyen pozíció nagyon súlyos sérülésekkel járhat balesetkor.
- Ugyanazt az övet két személy nem használhatja. Aki így utazik, súlyosan megsérülhet balesetkor.
- Ne helyezzen semmiféle tartozékot a biztonsági övekre. A kényelmet javító vagy a vállöv rész helyzetének módosítását szolgáló eszközök csökkenthetik az öv védőképességét, és növelhetik a súlyos sérülések veszélyét balesetnél.

## Biztonságiöv-émlékeztető

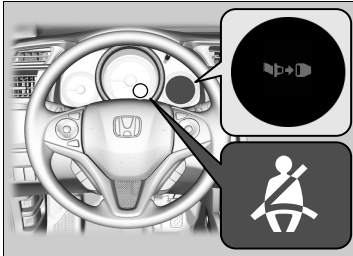

### ■ Első ülések

A gépkocsi figyeli az első biztonsági övek használatát. Ha a gyújtáskapcsolót BE [II]<sup>\*1</sup> helyzetbe fordítja, mielőtt a vezetőülés biztonsági övét becsatolná, a figyelmeztető lámpa villogni kezd. Ha a gépkocsivezető nem csatolja be a biztonsági övet, a figyelmeztető lámpa tovább világít.

Ugyanakkor a hangjelző periodikusan megszólal, és a figyelmeztető lámpa villog vezetés közben, amíg a vezető be nem csatolja a biztonsági övet.

## ►► Biztonságiöv-émlékeztető

Amennyiben az első ülések utasai hat másodperccel a gyújtáskapcsoló BE [II]<sup>\*1</sup> helyzetbe fordítása után nem csatolják be a biztonsági övet, a figyelmeztető lámpa világítani kezd.

Ugyanakkor a hangjelző periodikusan megszólal, és a figyelmeztető lámpa villog vezetés közben, amíg az első utas be nem csatolja a biztonsági övet.

Ha nem ül senki az első utasülésben vagy gyermek, esetleg kistermetű felnőtt ül ott, a figyelmeztető lámpa nem világít.

Ha a visszajelző világít, vagy a hangjelző megszólal, pedig senki nem ül az első utasülésben, vagy az utas becsatolta a biztonsági övet, valami zavarhatja a foglaltságérzékelőt. Ellenőrizze a következőket:

- Nincs-e az ülésen nehéz csomag.
- Nem helyeztek-e párnát az ülésre.
- Az első ülés háttámláját nem nyomja-e előre vagy húzza hátra egy hátsó utas.
- Az első utas nem megfelelően ül.

Ha ezen körülmények egyike sem áll fenn, ellenőriztesse a gépkocsit a márkaszervizben, amint lehet.

\*1: A kulcs nélküli ajtónyitó rendszerrel felszerelt típusokon **ENGINE START/STOP** gomb van gyújtáskapcsoló helyett.





### ■ Hátsó ülések

A gépkocsi figyelmezteti a hátsó biztonsági övek használatát. Az intelligens többfunkciós kijelzőn látható, ha valamelyik hátsó biztonsági övet becsatolták.

Miközben a gyújtáskapcsoló BE \*1 állásban van, a jelzés a következő esetekben jelenik meg:

- Valamelyik hátsó ajtót kinyitják, majd becsukják.
- Valamelyik hátsó utas bekapcsolja vagy kikapcsolja a biztonsági övét.

A jelzés akkor is megjelenik, illetve a hangjelzés akkor is megszólal, ha vezetés közben valamelyik hátsó utas kikapcsolja a biztonsági övét.

A képernyő újbóli megtekintéséhez nyomja meg ismételten a   /  gombot.

\*1: A kulcs nélküli ajtónyitó rendszerrel felszerelt típusokon **ENGINE START/STOP** gomb van gyújtáskapcsoló helyett.

### Automata biztonságiöv-feszítő berendezés

A nagyobb biztonság érdekében az első, illetve a szélső hátsó ülések automatikus övfeszítővel rendelkeznek.

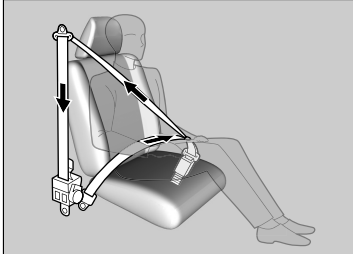

Közepes és súlyos frontális ütközések esetén az övfeszítők automatikusan megfeszítik az első, illetve a szélső hátsó ülések biztonsági öveit, esetenként még akkor is, ha az ütközés nem elég erős ahhoz, hogy az első légzsákok felfúvódjanak.

### Automata biztonságiöv-feszítő berendezés

A biztonságiöv-feszítők csak egyszeri működésre képesek.

Ha egy övfeszítő bekapcsol, az SRS-ellenőrzőlámpa világít. A márkaszervizben cseréltesse ki az övfeszítőt, és alaposan ellenőriztesse a biztonságiöv-rendszert, ugyanis előfordulhat, hogy további ütközéseknél már nem nyújt megfelelő védelmet.

Közepes és súlyos oldalsó ütközések esetén az adott oldalon lévő övfeszítő is bekapcsol.

## A biztonsági öv becsatolása

Miután megfelelő pozícióba állította az első ülést, és kényelmesen, egyenes testtartásban elhelyezkedett:

► **Ülések beállítása** 183. o.



1. A biztonsági övet lassan húzza ki.

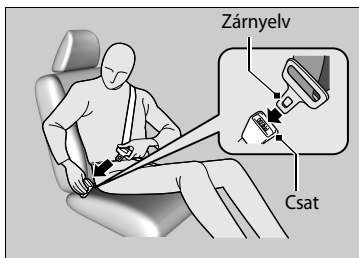

2. Helyezze be a zárnyelvet a csatba, majd húzza meg az övet, és bizonyosodjon meg róla, hogy biztonságosan rögzült.  
► Vigyázzon, hogy az öv ne csavarodjon meg, és ne csípődjön be.

### ► A biztonsági öv becsatolása

Nem ülhet senki olyan ülésben, amelynek biztonsági öve működésképtelen vagy nem működik megfelelően. Ha a biztonsági öv nem működik megfelelően, balesetkor nem nyújt védelmet viselője számára. Ellenőriztesse a biztonsági övet a márkaszervizben minél előbb.

Ne helyezzen be idegen tárgyakat az övcsatba vagy a feszítőszerkezetbe.





3. A medenceövet igazítsa minél alacsonyabbra csípője körül, majd a vállövet húzza fel annyira, hogy a medenceöv tökéletesen testhez álljon. Ezáltal medencecsontjai fogadják az ütközés erejét, és csökken a belső sérülések veszélye.
4. Szükség esetén húzza fel újra az övet, hogy újrafeszítse, és biztosítsa, hogy az öv mellkasának közepén és vállán keresztül húzódjon át. Ezáltal megosztja az esetleges ütközési erőket felsőtestének legerősebb csontjaira.

►► A biztonsági öv becsatolása

## ⚠ FIGYELMEZTETÉS

A nem megfelelően becsatolt biztonsági öv súlyos, esetleg halálos sérülésekhez vezethet ütközés esetén.

**Vezetés előtt bizonyosodjon meg, hogy a biztonsági övek megfelelően be vannak csatolva.**

Az öv kicsatolásához nyomja meg a vörös **PRESS** gombot, majd kézzel irányítsa az övet, amíg teljesen vissza nem húzódik.

A gépkocsiból való kiszálláskor figyeljen arra, hogy ne akadjon bele a biztonsági övbe, és az öv ne csípődjön be az ajtó becsukásakor.

## A vállrögítési pont beállítása

Az első ülésekhez tartozó biztonsági övek magasságát az utas magasságának megfelelően lehet szabályozni.

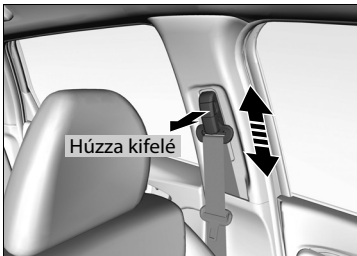

1. Mozgassa fel-le a rögzítőkapcsot, miközben kifelé húzza a kioldógombot.
2. Állítsa be a rögzítőkapcsot úgy, hogy az öv mellkasának közepén és vállán keresztül húzódjon át.

## ⊗ A vállrögítési pont beállítása

A vállrögítési pont magasságát négy szintre lehet állítani. Ha az öv a nyakához ér, állítsa egyenként alacsonyabb szintre.

A magasság módosításakor bizonyosodjon meg arról, hogy a vállrögítési pont biztosítva legyen.

### Leccsatolható rögzítéssel felszerelt biztonsági öv

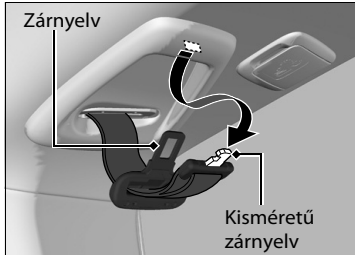

1. Húzza ki a biztonsági öv kisméretű zárnyelvét és zárnyelvét a mennyezeten található tartónyílásokból.

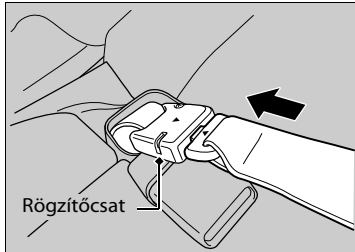

2. Igazítsa egymáshoz a kisméretű zárnyelv és a rögzítőcsat háromszög alakú jelöléseit. Ügyeljen arra, hogy a biztonsági öv ne csavarodjon meg. Illessze az övet a rögzítőcsathoz.

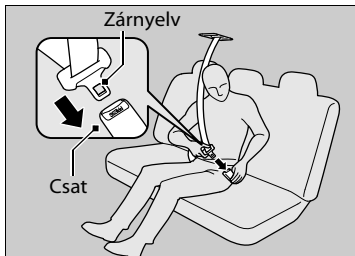

3. Csatolja be a biztonsági övet. Csatolja be megfelelően a biztonsági övet ugyanúgy, ahogy a medence-/vállövet becsatolja.

### Leccsatolható rögzítéssel felszerelt biztonsági öv

## ▲ FIGYELMEZTETÉS

Ha a biztonsági övet leccsatolt rögzítéssel használja, jelentősen megnő a súlyos vagy akár halálos sérülés veszélye.

A biztonsági öv használata előtt feltétlenül csatolja vissza az öv leccsatolható rögzítését.

A leccsatolható rögzítés kioldásához helyezze a zárnyelvet a rögzítőcsat oldalán található nyílásba.

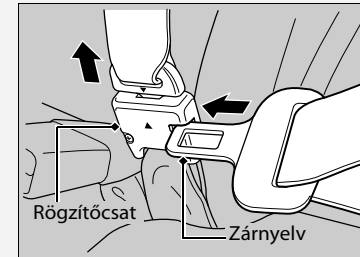

### Javaslat várandós nőknek

Amennyiben várandós, legjobban úgy védheti meg önmagát és születendő gyermekét vezetés közben vagy utasként, hogy mindig becsatolja a biztonsági övet, és a medenceövet a lehető legalacsonyabb szinten vezeti át csípője körül.

A vállövet a mellkasán át vezesse, ne a hasán.



A medenceövet a lehető legalacsonyabb szinten vezesse át a csípőjén.

### Javaslat várandós nőknek

Minden egyes felülvizsgálat esetén kérdezze meg orvosát, hogy vezethet-e.

Ahhoz, hogy elkerülje saját vagy születendő gyermekének sérülését az első légzsák felfúvódásának következtében:

- Vezetés közben üljön egyenesen, és állítsa a vezetőülést minél hátrébb, figyelve arra, hogy tökéletesen képes legyen vezetni a gépkocsit.
- Ha az első utasülésen ül, állítsa minél hátrébb az ülést.

## A biztonsági öv ellenőrzése

Rendszeresen ellenőrizze a biztonsági övek állapotát, a következő módon:

- Húzza ki teljesen az övet, és nézze meg, nincsenek-e rajta szakadások, kopások, nincs-e összeragadva vagy esetleg megégtve.
- Próbálja ki, hogy az övet könnyen be lehet-e kapcsolni, és hogy a hárompontos öv könnyen visszacsúszik-e a helyére.
  - ▶ Ha nem húzódik vissza könnyen, az öv megtisztítása megoldhatja a problémát. A tisztításhoz csak enyhén szappanos, meleg vizet használjon. Ne használjon fehérítőszert vagy tisztítószereket. Visszahúzás előtt ellenőrizze, hogy az öv teljesen megszáradt-e.

Ha a biztonsági övek nincsenek jó állapotban vagy nem működnek megfelelően, akkor nem nyújtanak megfelelő védelmet, és minél hamarabb cserélni kell azokat. Az a biztonsági öv, amelyet egy baleset során már használtak, a következő ütközésnél már nem biztos, hogy ugyanazt a védelmet képes nyújtani. Minden egyes ütközés után ellenőriztesse a biztonsági öveket márkaszervizével.

### ▶▶ A biztonsági öv ellenőrzése

#### FIGYELMEZTETÉS

Az ellenőrzés elmulasztása miatt súlyos vagy halálos sérüléseket szenvedhet, ha a biztonsági öv nem működik megfelelően, amikor szükséges lenne.

Rendszeresen ellenőrizze a biztonsági öveket. Az övben keletkező meghibásodásokat haladéktalanul javíttassa meg.

**FIGYELMEZTETÉS:** Ne módosítsa és ne egészítse ki az övet semmivel, ami megakadályozhatja, hogy a biztonsági öv állítószervezetei megfeszítsék az övet, vagy a biztonságiöv-egységet feszezsebbre lehessen állítani.

**FIGYELMEZTETÉS:** Feltétlenül cserélje ki a teljes egységet, ha súlyos ütközésnél viselte azt, még akkor is, ha nem nyilvánvaló annak sérülése.

**FIGYELMEZTETÉS:** Kerülje a heveder polírozószerekkel, olajokkal és vegyi anyagokkal, különösen akkumulátorsavval való szennyeződését. Tisztítani enyhén szappanos vízben lehet. Az övet ki kell cserélni, ha kirojtosodott, beszennyeződött vagy megsérült.

### ■ Rögzítési pontok



A biztonsági övek cseréjénél használja az ábrákon látható rögzítési pontokat.  
Az első üléshez medence-, illetve vállöv tartozik.

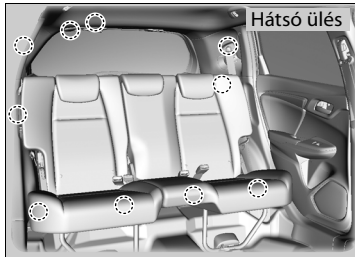

A hátsó üléshez három medence-, illetve vállöv tartozik.

## A légzsákrendszer (SRS) részei

Az első, első oldali és oldalsó függőnylégzsákok az ütközés irányának és súlyosságának függvényében aktiválódnak. A légzsákrendszer elemei:

- Két első SRS (Supplemental Restraint System - kiegészítő utasvédelmi rendszer) légzsák. A vezetőoldali légzsák a kormánykerék központi részébe van beépítve; az első utasoldali légzsák pedig a műszerfalba. Mindkét helyen az **SRS AIRBAG** felirat látható.
- Az oldallégzsákok a vezető és az első utas védelmét szolgálják. A légzsákok az üléstámlák külső oldalain találhatóak. Mindkét helyen az **SIDE AIRBAG** felirat látható.
- Két oldalsó függőnylégzsák található a gépkocsiban, egy-egy mindkét oldalon. A légzsákok az utastér mennyezetébe vannak beépítve, az ablakok fölé. Az első és hátsó oszlopokon a **SIDE CURTAIN AIRBAG** felirat látható.
- Egy elektronikus vezérlőegység, amely a gyújtáskapcsoló BE **II**\*1 állásában folyamatosan ellenőrzi és rögzíti az érzékelőktől, légzsákaktiválóktól, övfeszítőktől, valamint a vezető- és első utasülés biztonsági övének használatát ellenőrző érzékelőktől kapott adatokat.
- Az első ülések automata biztonságiöv-feszítői.
- Ütközésérzékelők, amelyek a közepes-súlyos frontális vagy oldalsó ütközéseket képesek érzékelni.
- A műszerfalon található egy visszajelző lámpa, amely a légzsákrendszer, illetve az övfeszítők esetleges meghibásodását jelzi.
- Egy visszajelző lámpa a műszerfalon, amely figyelmezteti, ha az utasoldali első légzsákot kikapcsolták.

\*1: A kulcs nélküli ajtónyitó rendszerrel felszerelt típusokon **ENGINE START/STOP** gomb van gyújtáskapcsoló helyett.

## Légzsákokra vonatkozó fontos információk

A légzsákok súlyos sérüléseket okozhatnak. Ahhoz, hogy hatékonyan működjenek, hatalmas felfúvódási erő szükséges. Éppen ezért, annak ellenére, hogy életüket mentenek, a légzsákok égési sérülést, zúzódást és egyéb könnyű, de esetenként halálos sérüléseket is okozhatnak, ha az utasok nem megfelelő testtartásban ülnek, és helytelenül csatolják be a biztonsági övet.

**Amit Ön tehet:** Mindig megfelelően csatolja be biztonsági övét, üljön egyenesen és minél távolabb a kormánykeréktől, közben figyelve arra, hogy képes legyen tökéletesen vezetni a gépkocsit. Az első utasnak a lehető legtávolabb kell állítania ülését a műszerfaltól.

Ne feledje, hogy egyetlen védelmi rendszer sem képes teljes mértékben megvédeni Önt egy súlyos baleset okozta sérülésektől vagy a halálos balesettől, még akkor sem, ha a biztonsági övek megfelelően be vannak csatolva, és a légzsákok is megfelelően aktiválódnak.

**Ne tartson kemény, éles tárgyakat az első légzsákok működési terében.** Az ölben elhelyezett kemény, éles tárgyak, a vezetés közben a szájban tartott pipa vagy bármilyen éles tárgy az első légzsák kinyílásakor sérüléseket okozhat.

**Ne ragasszon vagy rögzítsen semmilyen tárgyat az első légzsákok fedelére.** Az SRS AIRBAG feliratú burkolatokra helyezett tárgyak akadályozhatják a légzsákok megfelelő működését, vagy elszabadulhatnak a gépkocsiban, és sérüléseket okozhatnak a légzsákok felfúvódásakor.

## ✘Légzsákokra vonatkozó fontos információk

Ne próbálja meg kikapcsolni a légzsákrendszert. A légzsákok és a biztonsági övek együtt nyújtják a legjobb védelmet a benn ülőknek.

Vezetés közben fogja két oldalról a kormánykereket, hogy kezeit és karjait távol tartsa az első légzsák felfúvódási területétől. Ne nyúljon át a légzsák burkolatán.



## Légzsáktípusok

Gépkocsija három típusú légzsákkal van felszerelve:

- **Első légzsákok:** a vezetőülés és az első utasülés előtti légzsákok.
- **Oldallégzsákok:** a vezetőülés és az első utasülés háttámlájába beépített légzsákok.
- **Oldalsó függőnylégzsákok:** az oldalablakok felett elhelyezett légzsákok.

Minden egyes típust bemutatunk a következő oldalakon.

## Első légzsákok (SRS)

Az első SRS légzsákok közepes és súlyos frontális ütközés esetén aktiválódnak, védve a vezető és/vagy az első utas mellkasát és fejét.

**SRS** (Supplemental Restraint System - Kiegészítő utasvédelmi rendszer): a felirat azt jelzi, hogy a légzsákok a biztonsági övek nyújtotta védelem kiegészítésére, és nem helyettesítésére szolgálnak. Az utasok elsődleges védelmi rendszere a biztonsági öv.

### Légzsákházak elhelyezése

A vezetőt védő első légzsák a kormánykerék központi részébe, míg az első utas védelmét biztosító légzsák a műszerfalba van beépítve. Mindkét légzsákon az **SRS AIRBAG** felirat látható.

### ▶▶ Légzsáktípusok

A gyújtáskapcsoló BE \*1 állásban a légzsákok bármikor felfűvódhatnak.

Ha egy légzsák ütközés következtében felfűvódik, előfordulhat, hogy kis mennyiségű füstöt lát. Ez a felfűvóanyag égési folyamatából adódik, és nem káros az egészségre. A légúti zavarokkal küszködő személyekre ideiglenesen kényelmetlen hatással lehet. Ezért ha tud, minél előbb szálljon ki a gépkocsiból.

\*1 : A kulcs nélküli ajtónyitó rendszerrel felszerelt típusokon **ENGINE START/STOP** gomb van gyújtáskapcsoló helyett.

## Működés

Az első légzsákok közepes-súlyos frontális ütközések esetén aktiválódnak. Ha a gépkocsi hirtelen lelassul, az érzékelőktől kapott adatok hatására a vezérlőegység aktiválja a megfelelő oldali vagy mindkét első légzsákokat.

Frontális ütközésről beszélünk, ha két gépkocsi centrálisan, illetve valamilyen szögben ütközik, vagy ha a gépkocsi álló tárgynak, például betonfalnak ütközik.

## Az első légzsákok működése

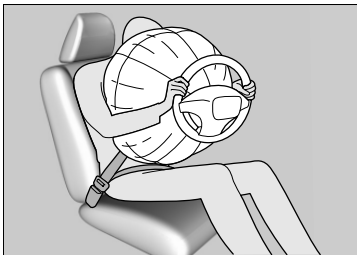

Miközben a biztonsági öv a felsőtestét védi, az első légzsák a fejének és a mellkasának nyújt kiegészítő védelmet.

Az első légzsákok azonnal leeresztenek, hogy ne akadályozzák a vezető kilátását és a kormányzást, illetve a gépkocsi kezelését.

A felfúvódási, illetve leeresztési idő annyira rövid, hogy az utasok többsége észre sem veszi, hogy a légzsákok aktiválódtak, csak amikor már leeresztettek.

## ► Az első légzsákok működése

Annak ellenére, hogy az első légzsákok normális körülmények között egymás után szinte azonnal felfúvódnak, előfordulhat, hogy csak az egyik légzsák aktiválódik. Elméletileg előfordulhat, hogy csak az egyik légzsák nyílik ki. Ez akkor történhetne meg, ha az ütközéskor mérhető lassulásérték a légzsákok begyújtásához szükséges határérték közvetlen közelében van. Azonban az ilyen ütközésnél a biztonsági övek elegendőek a benn ülők védelméhez, és a légzsák szerepe egyébként sem lenne jelentős.

### ■ Mikor nem aktiválódnak az első légzsákok?

**Könnyű frontális ütközések esetén:** Az első légzsákokat úgy tervezték, hogy kiegészítsék a biztonsági övek által nyújtott védelmet és életeket mentsenek meg, nem olyan felületes karcolások vagy csonttörések megelőzésére, mint amelyek a közepesen enyhébb baleseteknél előfordulhatnak.

**Oldalsó ütközések esetén:** Az első légzsákok akkor nyújtanak védelmet, ha hirtelen lassulás hatására a vezető vagy az első utas a gépkocsi elejének irányába mozdul. Az oldallégzsákokat és függőnylégzsákokat kifejezetten arra tervezték, hogy enyhítsék a közepes-súlyos oldalsó ütközések esetén előforduló sérüléseket, amikor a vezető vagy az első ülés utasa a gépkocsi oldalaihoz ütődhet.

**Hátsó ütközések esetén:** A fejtámlák és a biztonsági övek nyújtják a legjobb védelmet hátsó ütközések esetén. Az első légzsákok nem képesek megfelelő védelmet biztosítani, ezért hátsó ütközések esetén nem aktiválódnak.

**Felborulásakor:** A biztonsági öv, illetve felborulásérzékelővel felszerelt gépkocsikban az oldallégzsákok, valamint az oldalsó függőnylégzsákok nyújtják a legjobb védelmet felborulás esetén. Az első légzsákok csak nagyon kis mértékű védelmet biztosíthatnak, ezért nem is aktiválódnak.

### ■ Mikor aktiválódnak az első légzsákok kismértékű vagy egyszerűen észrevehetetlen károsodások esetén?

A légzsákrendszer érzékeli a hirtelen sebességcsökkenést, ezért az autóvázra vagy felfüggesztésre ható erős ütések hatására egy vagy több légzsák is felfúvódhat. Ez megtörténhet például, ha járdaszegélybe, gödör peremébe vagy bármilyen más, alacsonyan rögzített tárgyba ütközik, amely hirtelen csökkenti a gépkocsi sebességét. Az ütés a gépkocsi alját éri, ezért szemmel nem látható.

### ■ Mikor fordulhat elő, hogy az első légzsákok nem aktiválódnak, bár a külső károk súlyosnak tűnnek?

Az autóváz törékeny részei felfogják az ütközés energiáját, ezért a látható károk mértéke nem mindig irányadó a légzsákok megfelelő működésének meghatározásában. Alapjában véve bizonyos ütközések súlyos károkat okozhatnak és a légzsákok mégsem aktiválódnak, ugyanis nincs szükség a felfúvódásukra vagy nem biztosíthatnak védelmet még felfúvódás esetén sem.

## Utasoldali első légzsákot kikapcsoló rendszer

Ha elkerülhetetlen, hogy hátrafelé néző biztonsági gyerekülést helyezzen el az első utasülésen, manuálisan, a gyújtáskulcs vagy a beépített kulcs segítségével kell kikapcsolnia az utasoldali első légzsákrendszert.

### Utasoldali első légzsák be-/kikapcsoló



Ha az utasoldali első légzsák **ON/OFF** kapcsolója: **KI:** Az utasoldali első légzsák ki van kapcsolva. Az utasoldali első légzsák nem fűvődik fel olyan súlyos frontális ütközésnél, amelynél a vezetőoldali első légzsák igen.

Az utasoldali első légzsák kikapcsolt állapotának visszajelző lámpája emlékeztetőül tovább világít.

**BE:** Az utasoldali első légzsák be van kapcsolva. Az utasoldali első légzsák bekapcsolás visszajelző világítani kezd, és körülbelül 60 másodpercig világít.

### Az utasoldali első légzsákrendszer kikapcsolása



- Működtesse a rögzítőféket, és fordítsa a gyújtáskapcsolót **KORMÁNYZÁR [0]**\*1 állásba. Vegye ki a kulcsot.
- Nyissa ki az első utasoldali ajtót.
- Helyezze be a gyújtáskulcsot az utasoldali első légzsák **ON/OFF** kapcsolójába.
  - A kapcsolót a műszerfal utasoldali oldalmezén találja.
- Fordítsa el a kulcsot **OFF** állásba, és vegye ki a kapcsolóból.

\*1: A kulcs nélküli ajtónyitó rendszerrel felszerelt típusokon **ENGINE START/STOP** gomb van gyújtáskapcsoló helyett.

## Utasoldali első légzsákot kikapcsoló rendszer

### FIGYELMEZTETÉS

Az utasoldali első légzsákrendszert ki kell kapcsolni, ha mindenképpen az első utasülésen kell elhelyezni a hátrafelé néző biztonsági gyerekülést.

Ha az első utasoldali légzsák felfűvődik, olyan erővel ütheti meg a hátrafelé néző biztonsági gyerekülést, amely nagyon súlyos vagy halálos sérülést okozhat a benne utazó kisgyermeknek.

### FIGYELMEZTETÉS

Ne felejtse el visszakapcsolni az utasoldali első légzsákrendszert, ha a hátrafelé néző biztonsági gyerekülés már nincs az első utasülésen.

Ha nem kapcsolja vissza az utasoldali első légzsákrendszert, az baleset esetén súlyos, akár halálos sérülést is okozhat.

### ■ Utasoldali első légzsák kikapcsolt állapotának visszajelző lámpája

Ha az utasoldali első légzsákrendszer be van kapcsolva, a visszajelző a gyújtáskapcsoló BE **II**\*1 állásba fordítását követően néhány másodperccel kialszik.

Ha az utasoldali első légzsákrendszer ki van kapcsolva, a visszajelző folyamatosan világít, vagy egy pillanatra kialszik, majd újra világít.

### ■ Utasoldali első légzsákot kikapcsoló rendszer címkéje

A címkét az első műszerfal utasoldali oldallemmezén találja.

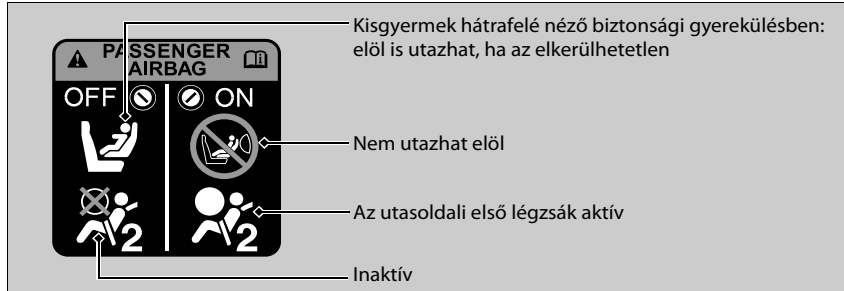

### ▶▶ Utasoldali első légzsákot kikapcsoló rendszer

#### Megjegyzés

- A gyújtáskulcs/beépített kulcs használatával lehet elfordítani az utasoldali első légzsák **ON/OFF** kapcsolóját. Ha másik kulcsot használ, a kapcsoló megsérülhet, vagy elfordulhat, hogy az utasoldali első légzsákrendszer nem működik megfelelően.
- Ne csukja be az ajtót és ne erőltesse a gyújtáskulcsot/beépített kulcsot, ha az az utasoldali első légzsák **ON/OFF** kapcsolójában van. A kapcsoló vagy a kulcs megsérülhet.

Határozottan nem ajánlott a hátrafelé néző biztonsági gyerekülésnek az első utasülésen való elhelyezése.

➤ **Csecsemők biztonsága** 66. o.

Az Ön felelőssége, hogy az utasoldali első légzsákrendszert **OFF** állásba kapcsolja, ha hátrafelé néző biztonsági gyerekülést helyez el az első utasülésen.

Ha nem használ hátrafelé néző biztonsági gyerekülést az első utasülésen, kapcsolja vissza a rendszert.

\*1 : A kulcs nélküli ajtónyitó rendszerrel felszerelt típusokon **ENGINE START/STOP** gomb van gyújtáskapcsoló helyett.

## Oldallégzsákok

Az oldallégzsákok a vezető és az első utas felsőtestét és medencéjét védik közepes-súlyos oldalsó ütközések esetén.

Az oldallégzsák különösen akkor jelent veszélyt, ha gyermek ül az első ülésben.

### Légzsákházak elhelyezése

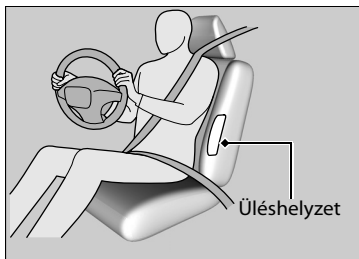

Az oldallégzsákok a vezető-, illetve az első utasülés háttámlájának külső peremébe vannak beépítve.

Mindkét helyen az **SRS AIRBAG** felirat látható.

### Oldallégzsákok

#### FIGYELMEZTETÉS



Ha a gyermek az ajtónak dőlve ül az első ülésben, a kinyíló oldallégzsák a gyermek súlyos, illetve halálos sérülését okozhatja.

Mindig üljön egyenesen, az ülésben hátradőlve.

Ne helyezzen tartozékokat az oldallégzsákokra vagy azok mellé. Zavarhatják a légzsákok megfelelő működését, és felfúvódás esetén sérüléseket okozhatnak.

Ha az utas felőli oldalt éri az ütés, előfordulhat, hogy a légzsák nem fúvódik fel, ha az első utasülésen nem tartózkodik utas.

## Működés

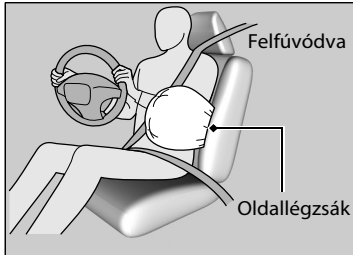

Ha az érzékelők közepes vagy súlyos oldalsó ütést érzékelnek, a vezérlőegység azonnal aktiválja az ütközés felőli oldalán található oldallégzsákokat.

### ■ Mikor aktiválódnak az oldallégzsákok kismértékű vagy egyszerűen észrevehetetlen károsodások esetén?

A légzsárendszer érzékeli a hirtelen sebességnövekedést, ezért az autózás oldalára ható erős ütések hatására az oldallégzsákok felfúvódhatnak. Előfordulhat, hogy a károsodás jelentéktelen, azonban az oldalsó ütéserzékelők elég erős ütközést érzékeltek ahhoz, hogy aktiválják a légzsákokat.

### ■ Mikor fordulhat elő, hogy az oldallégzsákok nem aktiválódnak, bár a külső károk súlyosnak tűnnek?

Előfordulhat, hogy látszólag súlyos károkkal járó ütközéseknél az oldallégzsák nem aktiválódik. Ez akkor történhet meg, ha az ütés a gépkocsi letelejét vagy leghátsó részét éri, vagy ha az autózás törékeny részei felfogják az ütközés energiájának nagy részét. Ilyen esetekben nincs szükség az oldallégzsákokra, vagy még akkor sem biztosíthatnak védelmet, ha felfúvódnak.

## ▶▶ Oldallégzsákok

Ne takarja le és ne cserélje ki az első háttámla burkolatait a márkaszerviz beleegyezése nélkül.

Ha nem megfelelően cseréli ki vagy takarja le az első háttámla burkolatait, előfordulhat, hogy az oldallégzsákok nem fúvódnak fel megfelelően oldalsó ütközésnél.

Ne engedje, hogy az első utas oldalra dőljön úgy, hogy a feje az oldallégzsák felfúvódási területére kerüljön. A felfúvódó oldallégzsák akkora erővel érheti, ami súlyos sérüléseket okozhat az utasnak.

## Oldalsó függőnlégzsákok

Az oldalsó függőnlégzsákok a vezető, illetve a külső helyeken ülő utasok fejét védik közepes és súlyos oldalsó ütközések esetén.

### Légzsákházak elhelyezése

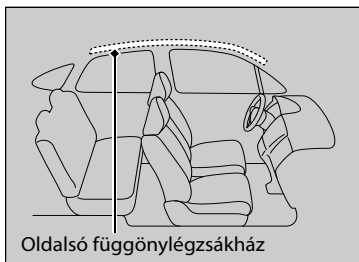

Oldalsó függőnlégzsákház

Az oldalsó függőnlégzsákok az utastér mennyezetébe vannak beépítve, az oldalablakok fölé, a gépkocsi mindkét oldalán.

### Működés



Felfúvódott oldalsó függőnlégzsák

Az oldalsó függőnlégzsákok közepes és súlyos oldalsó ütközések esetén aktiválódnak.

### ■ Mikor aktiválódnak az oldalsó függőnlégzsákok frontális ütközés esetén?

Közepes és súlyos, szögben történő frontális ütközés esetén aktiválódhat egyik, esetleg mindkét oldalsó függőnlégzsák. Ilyen esetben az oldalsó függőnlégzsákok röviddel az első légzsákok felfúvódása után aktiválódnak.

### ⊗ Oldalsó függőnlégzsákok

Az oldalsó függőnlégzsákok akkor nyújthatnak hatékony védelmet, ha az utas megfelelően becsatolt biztonsági övvel, egyenesen, jól hátraülve helyezkedik el az ülésen.

Ne akasszon tárgyakat az oldalablakokra és a tető pilléreire, mert akadályozhatják az oldalsó függőnlégzsákok megfelelő működését.

Ne tegyen vállfát vagy más kemény tárgyat a ruhaakasztóra. Sérüléseket okozhatnak az oldalsó függőnlégzsák felfúvódásakor.



## A légzsákrendszer visszajelző lámpái

Ha a légzsákrendszer meghibásodik, az SRS visszajelző lámpa világít, és a multiinformációs kijelzőn üzenet jelenik meg.

### SRS (Kiegészítő utasvédelmi rendszer) visszajelző

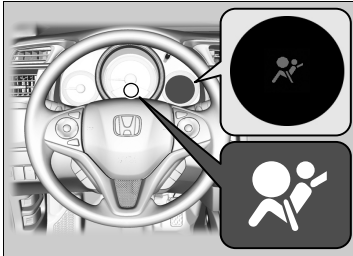

#### ■ A gyújtáskapcsoló BE **II**\*1 állásában

A visszajelző néhány másodpercig világít, majd kialszik. Ez jelzi, hogy a rendszer megfelelően működik-e.

Ha a visszajelző lámpa bármilyen más esetben világít, esetleg egyáltalán nem kapcsol be, minél hamarabb ellenőriztesse a rendszert a márkaszervizben. Ellenkező esetben előfordulhat, hogy a légzsákok és az övfeszítők nem működnek megfelelően szükség esetén.

\*1: A kulcs nélküli ajtónyitó rendszerrel felszerelt típusokon **ENGINE START/STOP** gomb van gyújtáskapcsoló helyett.

### ►► SRS (Kiegészítő utasvédelmi rendszer) visszajelző

#### ▲ FIGYELMEZTETÉS

Az SRS visszajelző lámpa hibajelzésének figyelmen kívül hagyása súlyos, esetleg halálos sérüléseket eredményezhet, ha a légzsákrendszer szükség esetén nem működik.

Ha az SRS visszajelző lámpa hibát jelez, haladéktalanul ellenőriztesse gépkocsiját a márkaszervizben.

#### ▲ FIGYELMEZTETÉS

Haladéktalanul szerelje ki a hátrafelé néző biztonsági gyerekülést az első utasüléről, ha az SRS visszajelző világítani kezd. Akkor is vegye figyelembe az SRS visszajelző lámpa kigyulladását, ha az utasoldali első légzsák ki lett kapcsolva.

Előfordulhat, hogy az SRS légzsákrendszer meghibásodott. Ennek következtében az utasoldali első légzsák működésbe léphet, súlyos sérülést vagy halált okozva ezzel.

## ■ Utasoldali első légzsák kikapcsolás visszajelző



### ■ Ha az utasoldali légzsák-kikapcsolási visszajelző világít

A visszajelző folyamatosan világít, ha az utasoldali első légzsákrendszer ki van kapcsolva.

Ha nem használ hátrafelé néző biztonsági gyerekülést az első utasülésen, manuálisan kapcsolja vissza a rendszert. A visszajelző lámpának ki kell aludnia.

## Légzsákok karbantartása

Nem szükséges és tilos is karbantartást végezni vagy a légzsákrendszer bármely elemét önhatalmúlág kicserélni. Ennek ellenére bizonyos esetekben ellenőriztetnie kell gépkocsiját a márkaszervizben:

### ■ Ha a légzsákok aktiválódtak

Ha egy légzsák felfúvódott, a vezérlőegységet és a kapcsolódó alkatrészeket ki kell cserélni. Hasonlóképpen, ha egy automata biztonságiöv-feszítő aktiválódott, ki kell cserélni.

### ■ Ha a gépkocsit közepes vagy súlyos ütés éri ütközés esetén

Ellenőriztesse márkakereskedőjével a következőket, még akkor is, ha a légzsákok nem fúvódtak fel: első ülések övfeszítői, valamint az összes biztonsági öv, amely be volt csatolva a baleset idején.

### » Légzsákok karbantartása

Tilos a légzsákrendszer elemeit kiszerezni a gépkocsiból.

Meghibásodás vagy lezárás esetén, vagy ha a légzsák/övfeszítő aktiválódott, kérje szakember segítségét.

Javasoljuk, ne használjon elemeket újrahasznosított légzsákrendszerből, például légzsákot, övfeszítőt, érzékelőt vagy vezérlőegységet.

## Gyermekek védelme

Minden évben sok gyermek sérül, illetve hal meg a különféle közlekedési balesetekben. Ennek oka a gyermekek nem megfelelő rögzítése vagy a rögzítés hiánya. A 12 éven aluli gyermekek körében a legtöbb halálesetet autóbaleset okozza.

A közlekedési balesetek okozta gyermeksérülések, halálesetek csökkentése érdekében a gépkocsiban utazó gyermeket vagy csecsemőt mindig rögzítse az erre a célra legalkalmasabb gyermekbiztonsági eszköz segítségével.

### ☒ Gyermekek védelme

#### FIGYELMEZTETÉS

A nem rögzített vagy nem kellően rögzített gyermek meghalhat vagy súlyosan megsebesülhet egy ütközésnél.

Az a gyermek, aki túl kicsi a biztonsági öv használatához, megfelelően rögzítve, biztonsági gyerekekülésben üljön. Nagyobb gyermekeknek be kell csatolniuk a biztonsági övet, szükség esetén ülésmagasító segítségével.

Több országban a törvény írja elő, hogy a 12. életévüket be nem töltött, ill. 150 cm-nél alacsonyabb gyermekeket megfelelően rögzíteni kell a hátsó ülésen.

Több országban hivatalosan jóváhagyott, megfelelő biztonsági gyerekekülésben kell szállítani a gyermekeket valamelyik utasülésen. Ellenőrizze a helyi jogszabályi előírásokat.

#### **Európai típusok**

A biztonsági gyerekeküléseknek meg kell felelniük az UN-ECE R44 előírásnak vagy az adott ország előírásainak.

☒ **A megfelelő biztonsági gyerekekülés kiválasztása** 69. o.

#### **Az európai típusok kivételével**

Azt tanácsoljuk, hogy a biztonsági gyerekekülés feleljenek meg az UN-ECE R44 előírásnak vagy az adott ország előírásainak.

**A gyermekeknek a hátsó ülésen kell utazniuk, megfelelően becsatolva.** Ennek oka:

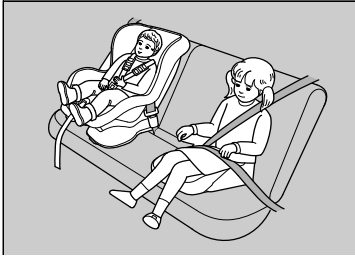

- Egy felfúvódó első vagy oldallégzsák súlyosan, esetleg halálosan is megsebesítheti az első ülésen ülő gyermeket.
- Ha a gyermek az első ülésen ül, nagyobb valószínűséggel akadályozza a vezetőt a gépkocsi biztonságos vezetésében.
- A statisztika szerint, kortól és testalkattól függetlenül a gyermekeknek biztonságosabb a hátsó ülésen, megfelelően becsatolva utazni.

- Minden gyermeknek, aki túl fiatal még a biztonsági öv használatához, megfelelő biztonsági gyerekülésben kell utaznia, melyet a medence-, illetve vállöv medencerészével megfelelően rögzítettek a gépkocsihoz.
- Ne tartsa az ülésben a gyermeket, ugyanis ütközés esetén lehetetlen megvédeni őket.
- Ne rakja a biztonsági övet önmaga és a gyermek elé. Ütközés esetén a biztonsági öv mélyen a gyermek testébe vághat, súlyos, esetleg halálos sérüléseket okozva.
- Két gyermek ne használja ugyanazt a biztonsági övet. Mindkét gyermek súlyosan megsérülhet ütközés esetén.

☒ Gyermekvédelem

Első utasoldali napellenző

**⚠ FIGYELMEZTETÉS**



Ne használjon a menetiránynak háttal néző biztonsági gyerekülést olyan ülésen, amelyet **AKTÍV** első LÉGZSÁK véd, ellenkező esetben a **GYERMEK HALÁLOS** vagy **SÚLYOS SÉRÜLÉST** szenvedhet.

- Ne engedje, hogy a gyermekek az ajtókkal, az ablakokkal vagy az ülésállítókkal játszanak.
- Ne hagyja a gyermekeket a gépkocsiban felügyelet nélkül, különösen meleg időben, ugyanis az utastér felforrósodhat, és a halálukat okozhatja. A gyermekek ugyanakkor aktiválhatják a kezelőszerkeket, és véletlenül elindíthatják a gépkocsit.

#### ▶▶ Gyermekvédelem

Az utasoldali első légszák veszélyeire és a gyermekek biztonságára a napellenzön elhelyezett címke hívja fel a figyelmet.

Kérjük, figyelmesen olvassa el, és tartsa be a címkén lévő utasításokat.

▶ **Figyelmeztető címkék** 82. o.

**FIGYELMEZTETÉS:** Az elektromos ablakemelő zárógombjával akadályozza meg, hogy a gyermekek kinyissák az ablakokat. Ezzel a funkcióval megakadályozhatja, hogy a gyermekek játszanak az ablakokkal, amivel veszélyes helyzetet teremthetnek, vagy elterelhetik a vezető figyelmét.

▶ **Elektromos ablakemelő lehúzása/felhúzása**  
159. o.

**FIGYELMEZTETÉS:** Mindig vigye magával a gyújtáskulcsot, valahányszor a gépkocsit őrizetlenül hagyja (és van más utas is).

## Csecsemők és kisgyermekbiztonság

### Csecsemők biztonsága

A kisgyermeket hátrafelé néző, állítható támlájú biztonsági gyerekülésben kell rögzíteni, mindaddig, amíg a gyermek eléri az ülés gyártója által meghatározott súly- és magassági határértékeket, és betölti legalább első életévét.

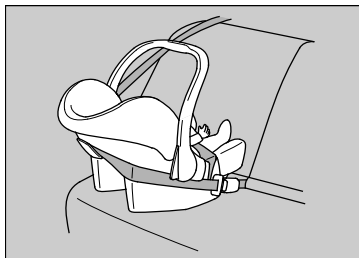

#### ■ Hátrafelé néző biztonsági gyerekülés elhelyezése

A biztonsági gyerekülést kötelezően a hátsó ülésre helyezze és rögzítse.

### Csecsemők biztonsága

#### ⚠ FIGYELMEZTETÉS

Ne helyezzen hátrafelé néző biztonsági gyerekülést az első ülésre, ugyanis az utasoldali első légszák felfúvódása súlyos sérüléseket vagy halált okozhat.

A hátrafelé néző biztonsági gyereküléseket mindig a hátsó ülésekre rögzítse, ne az első utasülésre.

Az UN-ECE R94 szabályozás szerint:

#### ⚠ FIGYELMEZTETÉS



Ne használjon a menetiránynak háttal néző biztonsági gyerekülést olyan ülésen, amelyet AKTÍV első LÉGZSÁK véd, ellenkező esetben a GYERMEK HALÁLÓS vagy SÚLYOS SÉRÜLÉST szenvedhet.



Megfelelő beszerelés esetén a hátrafelé néző biztonsági gyerekülés megakadályozhatja, hogy a vezető vagy az első utas teljesen hátratorolja az ülést, illetve hogy a kívánt állásba hátrahajtsa az ülés háttámláját.

#### ► Csecsemők biztonsága

Ha az utasoldali első légzsák felfúvódik, olyan erővel ütheti meg a hátrafelé néző biztonsági gyerekülést, amely elmozdíthatja a rendszert, és súlyosan megsebesítheti a gyermeket.

A tervezésileg hátrafelé néző biztonsági gyereküléseket soha ne használja előre fordítva.

Beszerelés előtt mindig tanulmányozza a biztonsági gyerekülés gyártójának utasításait.

Ha végképp elkerülhetetlen, hogy a hátrafelé néző biztonsági gyerekülést az első utasülésre szerelje be, manuálisan kapcsolja ki az utasoldali első légzsákrendszert.

► **Utasoldali első légzsákot kikapcsoló rendszer**  
54. o.

## Kisgyermekvédelem

A legalább egyéves, a biztonsági gyermekülés gyártója által jelzett súlynak megfelelő súlyú gyermeket a megfelelően rögzített, előre néző biztonsági gyermekülésben kell elhelyezni.



### ■ Az előre néző biztonsági gyermekülés elhelyezése

Az előre néző biztonsági gyermekülést a gépkocsi hátsó ülésére ajánlott rögzíteni.

Az előre néző biztonsági gyermekülés első ülésen történő elhelyezése veszélyes lehet. A gyermekek számára a hátsó ülés a legbiztonságosabb.

## ☒ Kisgyermekvédelem

### ⚠ FIGYELMEZTETÉS

Az első ülésen a menetiránynak háttal elhelyezett biztonsági gyermekülésben utazó kisbaba az első légszák kinyílásakor súlyos sérüléseket szenvedhet vagy meghalhat.

Ha a menetirányba fordított biztonsági gyermekülést kell tennie az első ülésre, a gépkocsi ülését tolja teljesen hátra, és szakszerűen rögzítse a biztonsági gyermekülést.

Utazás előtt tájékozódjon a biztonsági gyermekülések használatáról, és kövesse a biztonsági gyermekülés gyártójának útmutatását.

A szakértők ajánlása szerint, ha a gyermek magassága és súlya megengedi, a gyermek két éves koráig hátrafelé néző biztonsági gyermekülést kell használni.

## A megfelelő biztonsági gyerekülés kiválasztása

A biztonsági gyerekülések egy része az alsó szíjrögzítő rendszerrel kompatibilis. Néhány típus merev, mások hajlékony bekötéssel rendelkeznek. Mindkét fajta használata egyszerű. Néhány ma is kapható, régebbi biztonsági gyerekülés csak biztonsági övvel rögzíthető. Bármilyen típusút is választ, kövesse használatánál a biztonsági gyerekülés gyártójának utasításait, valamint az ebben a kézikönyvben olvasható utasításokat. A gyermek maximális biztonságának záloga a biztonsági gyerekülés megfelelő rögzítése.

Előfordulhat, hogy a rugalmas típusú csatlakozó az adott országban nem kapható.

Az alsó rögzítések nélküli üléseknél és gépkocsiknál a biztonsági öv és egy felső rögzítőszj segítségével szerelje be a biztonsági gyerekülést, így fokozza a biztonságot. Azért így szerelje be, mert az összes biztonsági gyerekülést medenceövvel vagy egy medence-, illetve vállöv medence részével kell rögzíteni, ha nem használja az alsó szíjrögzítő rendszert. Ezenfelül lehet, hogy a biztonsági gyerekülés gyártója a biztonsági öv használatát javasolja az ISO FIX rögzítő rendszer rögzítéséhez, ha a gyermek súlya eléri egy adott értéket. A biztonsági gyerekülés beszerelésével kapcsolatban olvassa el a gyártó utasításait.

## A biztonsági gyerekülés kiválasztásának fontos szempontjai

Ellenőrizze, hogy a biztonsági gyerekülés megfelel-e az alábbi három feltételnek:

- A biztonsági gyerekülés a gyermek korának megfelelő típusú és méretű legyen.
- A biztonsági gyerekülés az ülésnek megfelelő legyen.
- A biztonsági gyerekülés feleljen meg a biztonsági szabványnak. Azt tanácsoljuk, hogy a biztonsági gyerekülés feleljen meg az UN-ECE R44 előírásnak vagy az adott ország előírásainak. Lásd a jóváhagyási jelölést az ülésen és a gyártó megfelelőségi nyilatkozatát a dobozon.

## A megfelelő biztonsági gyerekülés kiválasztása

Az alsó szíjrögzítő rendszerrel kompatibilis biztonsági gyerekülés beszerelése egyszerű.

Az alsó szíjrögzítő rendszerrel kompatibilis biztonsági gyereküléseket úgy tervezték, hogy a beszerelés a lehető legegyszerűbb legyen, ezáltal csökken a helytelen beszerelésből eredő sérülések esélye.

### Az EU-országok számára javasolt biztonsági gyerekülések

A kereskedelemben több gyártó különböző típusú biztonsági gyerekülései kaphatók. Nem minden típus illeszkedik az Ön gépkocsijába. A következő táblázat összefoglalja, mely méretű biztonsági gyerekülés melyik ülésben rögzíthető.

Súlycsoport		Üléspozíció			
		Első utas		Hátsó utas	
		Utasoldali első légzsák ON /OFF kapcsoló állása		Hátsó külső ülés	Hátsó középső ülés
KI	BE				
0 csoport	Max. 10 kg	U <sup>*1,*2,*4,*5</sup>	X	U <sup>*3,*4</sup>	U <sup>*3,*4</sup>
0+ csoport	Max. 13 kg	U <sup>*1,*2,*4,*5</sup>	X	IL (Honda BABY-SAFE ISOFIX) vagy U <sup>*3,*4</sup>	U <sup>*3,*4</sup>
I. csoport	9-18 kg	U <sup>*1,*2,*4,*5</sup>	UF <sup>*1,*2,*4,*5</sup>	IUF (A, B1, B méretosztály) vagy U <sup>*3,*4</sup>	U <sup>*3,*4</sup>
II. csoport	15-25 kg	U <sup>*1,*2,*4,*5</sup>	UF <sup>*1,*2,*4,*5</sup>	L (Honda KID FIX XP SICT) vagy U <sup>*3,*4</sup>	U <sup>*3,*4</sup>
III. csoport	22-36 kg	U <sup>*1,*2,*4,*5</sup>	UF <sup>*1,*2,*4,*5</sup>	L (Honda KID FIX XP SICT) vagy U <sup>*3,*4</sup>	U <sup>*3,*4</sup>

IL: Bizonyos, a listában szereplő ISO FIX biztonsági gyerekülésekhez alkalmas.

IUF: Tetszőleges kategóriájú, a súlycsoporthoz jóváhagyott, előre néző ISOFIX biztonsági gyerekülésekhez alkalmas.

L: Bizonyos, a listában szereplő biztonsági gyerekülésekhez alkalmas. Ezek lehetnek „speciális gépkocsi”, „korlátozott” vagy „félíg univerzális” kategóriájúak.

U: „Tetszőleges” kategóriájú, a súlycsoporthoz jóváhagyott biztonsági gyerekülésekhez alkalmas.

UF: „Tetszőleges” kategóriájú, a súlycsoporthoz jóváhagyott, előre néző gyermekülésekhez alkalmas.

X: Az ülőhely nem alkalmas az ebbe a súlycsoportba tartozó gyermekeknek.

**Állítható magasságú első üléssel rendelkező típusok**

- \*1: Tolja leghátso helyzetbe az első ülést.
- \*2: Állítsa az ülést a legmagasabb helyzetbe.
- \*3: Állítsa függőlegesre az első ülés háttámláját (legelső reteszelt helyzet).

**Nem állítható magasságú első üléssel rendelkező típusok**

- \*4: Állítsa függőlegesre az első ülés háttámláját (legelső reteszelt helyzet).
- \*5: Tolja leghátso helyzetbe az első ülést.

	Üléspozíció a gépkocsiban		
	Első ülés	Külső hátsó ülés	Középső hátsó ülés
i-Size biztonsági gyerekülések	X	i-U	X

i-U: Alkalmas előre- és hátrafelé néző i-Size „universal” biztonsági gyerekülések számára.

X: Az üléspozíció nem alkalmas i-Size „universal” biztonsági gyerekülések számára.

A méretcsoportok szerint néhány gyártó osztályozza biztonsági gyereküléseit. Ellenőrizze a biztonsági gyerekülés csomagolásán, a gyártó dokumentációjában, illetve a rajta lévő címkén, hogy a méret megfelelő-e. A táblázatban szereplő biztonsági gyerekülések eredeti Honda alkatrészek. Márkakereskedője forgalmazza azokat. Helyes beszerelésükhöz kövesse a beszerelési utasítás útmutatásait.

## Az alsó szíjrögzítő rendszerrel kompatibilis biztonsági gyerekülés beszerelése

Az alsó szíjrögzítő rendszerrel kompatibilis biztonsági gyerekülést a két hátsó külső ülésre lehet beszerelni. A biztonsági gyerekülést a rögzített vagy a rugalmas típusú csatlakozókkal lehet rögzíteni az alsó rögzítésekhez.

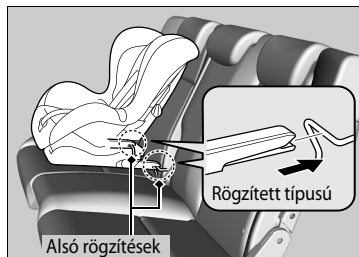
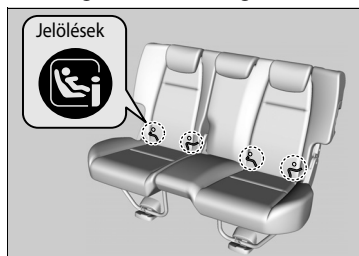

1. Keresse meg az alsó rögzítéseket a jelölések alatt.
2. Ne felejtse el álló pozícióban rögzíteni a háttámlát.
3. Állítsa a fejtámlát a legalacsonyabb pozícióba.

4. Helyezze a biztonsági gyerekülést a gépkocsi ülésére, majd csatlakoztassa a biztonsági gyerekülést az alsó rögzítésekhez a biztonsági gyereküléshez mellékelt utasításoknak megfelelően.

- A biztonsági gyerekülés beszerelésekor ellenőrizze, hogy a biztonsági öv vagy más tárgy nincs-e az alsó rögzítések útjában.

## ◻ Az alsó szíjrögzítő rendszerrel kompatibilis biztonsági gyerekülés beszerelése

Egyes biztonsági gyerekülésekhez vezetősapkák tartoznak, amelyekkel el lehet kerülni az ülés felületének esetleges sérülését. A vezetősapkák használata esetén kövesse a gyártó utasításait, és csatlakoztassa azokat az alsó rögzítésekhez az ábrán látható módon.

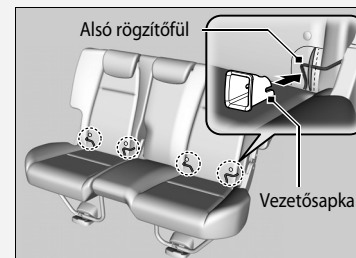

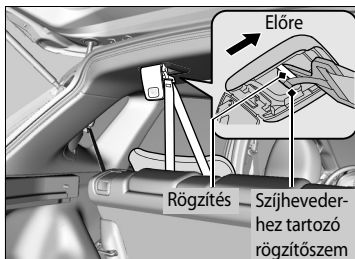
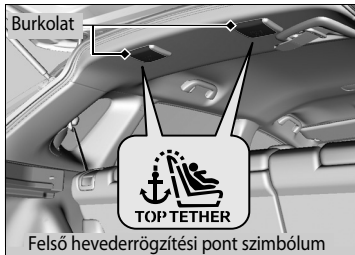
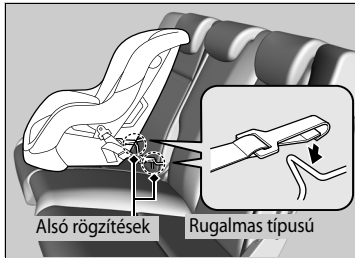

5. Nyissa ki a szjheveder rögzítőelem fedelét.
6. Vezesse át a szjhevedert a háttámlán. Ügyeljen rá, hogy az öv ne legyen megcsavarodva.
7. Rögzítse a szjhevederhez tartozó rögzítőszermet a rögzítésre.
8. Húzza meg a szjhevedert a biztonsági gyermekülés gyártójának előírásai szerint.
9. Ellenőrizze a biztonsági gyermekülés megfelelő rögzítését. Ehhez rázza meg a gyermekülést előre-hátra és oldalirányban is. Kismértékű elmozdulás megengedett.
10. Ügyeljen arra, hogy azok a nem használt biztonsági övek, amelyeket a gyermek elér, legyenek becsatolva.

►► Az alsó szjörögző rendszerrel kompatibilis biztonsági gyermekülés beszerelése

A gyermek biztonsága érdekében az alsó szjörögző rendszerrel beszerelt biztonsági gyermekülés használata esetén ellenőrizze, hogy a gyermekülés megfelelően rögzítve van-e a gépkocsihoz. A nem megfelelően rögzített biztonsági gyermekülés nem nyújt megfelelő védelmet a gyermeknek ütközésnél, és sérüléseket okozhat a gyermeknek vagy más utasnak.

Előfordulhat, hogy a rugalmas típusú csatlakozó az adott országban nem kapható.

**FIGYELMEZTETÉS:** Beszerelt biztonsági gyermekülés rögzítése során ne használjon olyan rögzítőszermet, amelyen nincs felső hevederrögzítési pont szimbólum.

## A biztonsági gyerekülés beszerelése medence-, illetve vállöv segítségével



1. Ne felejtse el álló pozícióban rögzíteni a háttámlát.
2. Állítsa a fejtámlát a legalacsonyabb pozícióba.
3. Helyezze a biztonsági gyerekülést a gépkocsi ülésére.
4. Vezesse át a biztonsági övet a biztonsági gyerekülésen a biztonsági gyerekülés gyártójának utasításai szerint, és helyezze be a zárnyelvet a csatba.
  - Tolja be teljesen a zárnyelvet, míg egy kattantást nem hall.

## ⊠ A biztonsági gyerekülés beszerelése medence-, illetve vállöv segítségével

A nem megfelelően rögzített biztonsági gyerekülés nem nyújt megfelelő védelmet a gyermeknek ütközésnél, és sérüléseket okozhat a gyermeknek vagy más utasnak.



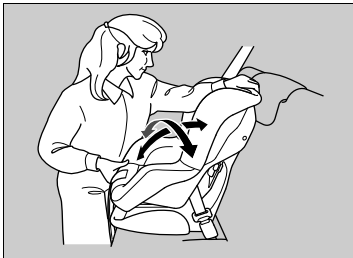
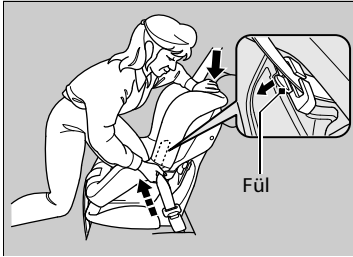

5. Nyomja le a fület. Vezesse át az ülés oldalán lévő nyíláson a biztonsági öv váll ágát.
6. Az öv váll ágát a biztonsági öv csatjánál megfogva húzza meg azért, hogy az öv laza csípőágát megfeszítse.
  - Eközben nehezkedjen rá a biztonsági gyerekülésre, és nyomja be azt a gépkocsi ülésébe.
7. Helyezze el megfelelően a biztonsági övet. Ügyeljen rá, hogy az öv ne legyen megcsavarodva.
  - A rögzítőfül lehúzásakor húzza fel az öv felső vállrészét, hogy az öv megfeszüljön.
8. Ellenőrizze a biztonsági gyerekülés megfelelő rögzítését. Ehhez rázza meg a gyerekülést előre-hátra és oldalirányban is. Kismértékű elmozdulás megengedett.
9. Ügyeljen arra, hogy azok a nem használt biztonsági övek, amelyeket a gyermek elér, legyenek becsatolva.

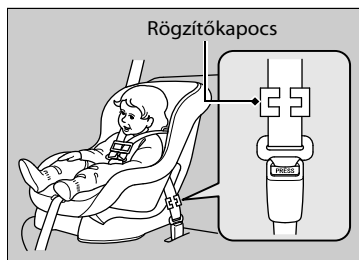

**Az európai típusok kivételével**

Ha a biztonsági gyerekeküléshez nem tartozik övrögzítő szerkezet, helyezzen egy rögzítőkapcsot a biztonsági övre.

Végezze el az 1. és 4. lépést, majd húzza fel az öv vállrészét, és ellenőrizze, hogy a medencerész feszes-e.

5. Erősen húzza meg az övet a zárnyelv mellett. Szorítsa össze az öv két felét, hogy ne csússzanak át a zárnyelven. Csatolja ki a biztonsági övet.
6. Helyezze el a rögzítőkapcsot az ábrán látható módon. Tolja olyan közel a zárnyelvhez, amilyen közel csak tudja.
7. Csatolja be a biztonsági övet. Folytassa a 8. és a 9. lépéssel.

## A biztonság fokozása rögzítőszij használatával

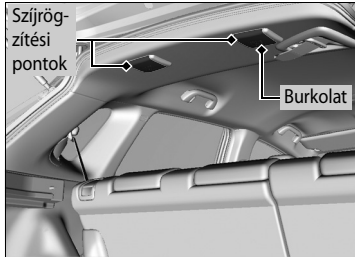

A hátsó üléspozíciókhoz három szijrögzítési pont van kialakítva a tetőkárpitban. Ha a biztonsági öv segítségével beszerelt biztonsági gyereküléshez rögzítőszíjat mellékelnek, használja a szíjat a biztonság növeléséhez.

1. Keresse meg a megfelelő szijrögzítési pontot.
2. Állítsa a fejtámlát a legalacsonyabb pozícióba.
3. Nyissa ki a rögzítőelem fedelét.
4. Vezesse át a szijhevedert a háttámlán. Ügyeljen rá, hogy az öv ne legyen megcsavarodva.
5. Rögzítse a szijhevederhez tartozó rögzítőszemet a rögzítésre.
6. Húzza meg a szijhevedert a biztonsági gyerekülés gyártójának előírásai szerint.

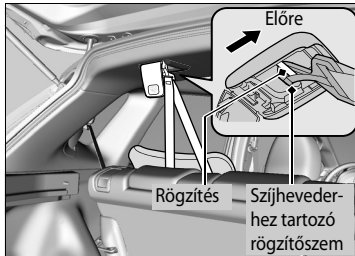

## ►► A biztonság fokozása rögzítőszij használatával

**FIGYELMEZTETÉS:** A gyerekülés rögzítéseit csak akkor terhelésre tervezték, amekkorát a megfelelően beszerelt gyerekülések okoznak. Semmilyen körülmények között nem alkalmazható felnőtt utasok biztonsági öveként vagy bármilyen egyéb tárgy rögzítésére.

Mivel a szij tovább növeli a medence-, illetve vállövek által biztosított védelmet, ajánlott a szíjat alkalmazni, valahányszor erre lehetőség van.

## A nagyobb gyermekek biztonsága

### Nagyobb gyermekek biztonsága

A következő oldalakon útmutatásokat olvashat a hárompontos biztonsági öv használatáról gyermekek esetében. Megismerheti az ülésmagasítót és használatát. Megtudhatja, hogy mi a teendő, ha a gyermeket az első ülésen kell szállítani.

### Biztonsági öv bekapcsolásának ellenőrzése

Ha a gyermek már túl nagy a biztonsági gyerekülés használatához, a gyermeket a hátsó ülésen a medence-, illetve vállövvel rögzítse. Ültesse a gyermeket az ülésre egyenes háttal, hátradőlve, és tegye fel a következő kérdéseket.



#### ■ Ellenőrzőlista

- Kényelmesen lehajlik a gyermek térdje az ülés szélénél?
- A vállöv a gyermek nyaka és karja között halad el?
- A biztonsági öv medencerésze a lehető legalacsonyabban van, elérve a gyermek combjait?
- Képes-e gyermeke ilyen helyzetben ülni végig az utazás alatt?

Ha ezekre a kérdésekre a válasz igen, akkor a gyermeket megfelelően rögzíteni lehet a medence-, illetve vállövvel. Ha bármely kérdésre nemmel válaszol, a gyermeknek ülésmagasítót kell használnia egészen addig, míg a biztonsági öv ülésmagasító nélkül is megfelelően megfeszül.

### ►► A nagyobb gyermekek biztonsága

## ▲ FIGYELMEZTETÉS

A 12 év alatti gyermekek esetében a gyermek első ülésre helyezése sérülést vagy halált okozhat az utasoldali első légzsák kioldódásakor.

Ha egy nagyobb gyermeknek mindenképp az első ülésen kell utaznia, tolja hátra az ülést, amennyire lehet, ültesse a gyermeket megfelelő helyzetbe, és csatolja be megfelelően a biztonsági övét. Szükség esetén használjon ülésmagasítót.

## Ülésmagasítók



Ha a medence-, illetve vállövet nem lehet helyesen rögzíteni, ültesse a gyermeket a hátsó ülésre helyezett ülésmagasítóra. A gyermek biztonsága érdekében ellenőrizze, hogy az ülésmagasító gyártójának leírása megfelel-e a gyermek méreteinek.



Járművezető

Létezik egy speciális ülésmagasító, amelyhez háttámla kapható. Szerelje a háttámlához az ülésmagasítót, és igazítsa a gépkocsi üléséhez a gyártó instrukcióit követve. Ellenőrizze, hogy a biztonsági öv megfelelően van-e átvezetve a vezetőelemen a háttámla vállrészénél, és hogy az öv nem ér-e hozzá és nem fekszik-e fel a gyermek nyakán.

## ►► Ülésmagasítók

Ülésmagasító beszereléskor olvassa el az ülésmagasító használati útmutatóját, és annak megfelelően rögzítse. Vannak alacsony és magas típusú ülésmagasítók. Válasszon olyan ülésmagasítót, amely lehetővé teszi, hogy a gyermek helyesen használhassa a biztonsági övet.

## ■ A nagyobb gyermekek védelme - végső ellenőrzések

A gyermekeknek a gépkocsi hátsó ülésén ajánlott utazni. Ha több gyermeket kell szállítani, akár az első ülésen is:

- Olvassa el és értse meg a jelen kézikönyv útmutatásait és biztonsági előírásait.
- Az első utasülést tolja hátra, amennyire csak lehet.
- Ültesse a gyermeket egyenes háttal és teljesen hátradőlve.
- Ellenőrizze a biztonsági öve megfelelő elhelyezését, a gyermek rögzítését.

## ■ A gyermek utasok figyelése

A gyermek utasokat ajánlott folyamatosan figyelni. Olykor a nagyobb gyermekeket is emlékeztetni kell a biztonsági öv becsatolására és a helyes ülés módra.

# Kipufogógázzal kapcsolatos veszélyek

## Szén-monoxid-gáz

A gépkocsi kipufogógáza szén-monoxidot tartalmaz, amely színtelen, szagtalan és erősen mérgező gáz. A gépkocsi megfelelő karbantartása esetén a szén-monoxid nem kerülhet a gépkocsi belsejébe.

### ■ Ellenőriztesse a kipufogórendszer esetleges szivárgásait, ha

- A kipufogórendszerből szokatlan hangok hallhatók.
- A kipufogórendszer megsérülhetett.
- Olajcsere alkalmával felemelik a gépkocsit.

Ha a csomagterájtó nyitva van, akkor járó motor esetén a légáramlás beszívhatja a kipufogógázt az utastérbe, és veszélyes körülményeket teremthet. Ha nyitott csomagtartóval kell vezetnie, nyissa ki az összes ablakot, és állítsa be a fűtési és hűtőrendszert\*/légkondicionáló rendszert\* az alábbiak szerint.

1. Válassza ki a Friss levegő üzemmódot.
2. Válassza ki a  módot.
3. Állítsa a ventilátor sebességét magasra.
4. Állítsa be a bejövő levegő hőmérsékletét a szabályozótárcsával, hogy az kellemes legyen.

Ugyanígy állítsa be a fűtési és hűtőrendszert\*/légkondicionáló rendszert\*, ha járó motorú, parkoló gépkocsiban ül.

\* Nem áll rendelkezésre minden modellen

### »Szén-monoxid-gáz

## FIGYELMEZTETÉS

A szén-monoxid mérgező gáz. Belégzése eszméletvesztést és halált is okozhat.

Tartózkodjon az olyan zárt tértől és az olyan tevékenységtől, ahol és amikor szén-monoxidot lélegezhet be.

Zárt helyeken, például garázsokban a szén-monoxid rövid idő alatt felgyülemlik.

Ne járassa a motort zárt garázsajtónál. Nyitott garázsajtókkal is ajánlott a garázból azonnal elindulni, miután elindította a motort.

# Figyelmeztető címkek

## A címkek helye

E feliratok az ábrán látható helyeken találhatóak. A címkek súlyos vagy halálos sérülést okozó lehetséges veszélyekre figyelmeztetnek. Olvassa el figyelmesen a feliratokat.

Ha egy címke leesik vagy nehezen olvasható, lépjen kapcsolatba a márkakereskedővel, és cserélje ki.

Biztonságos vezetés

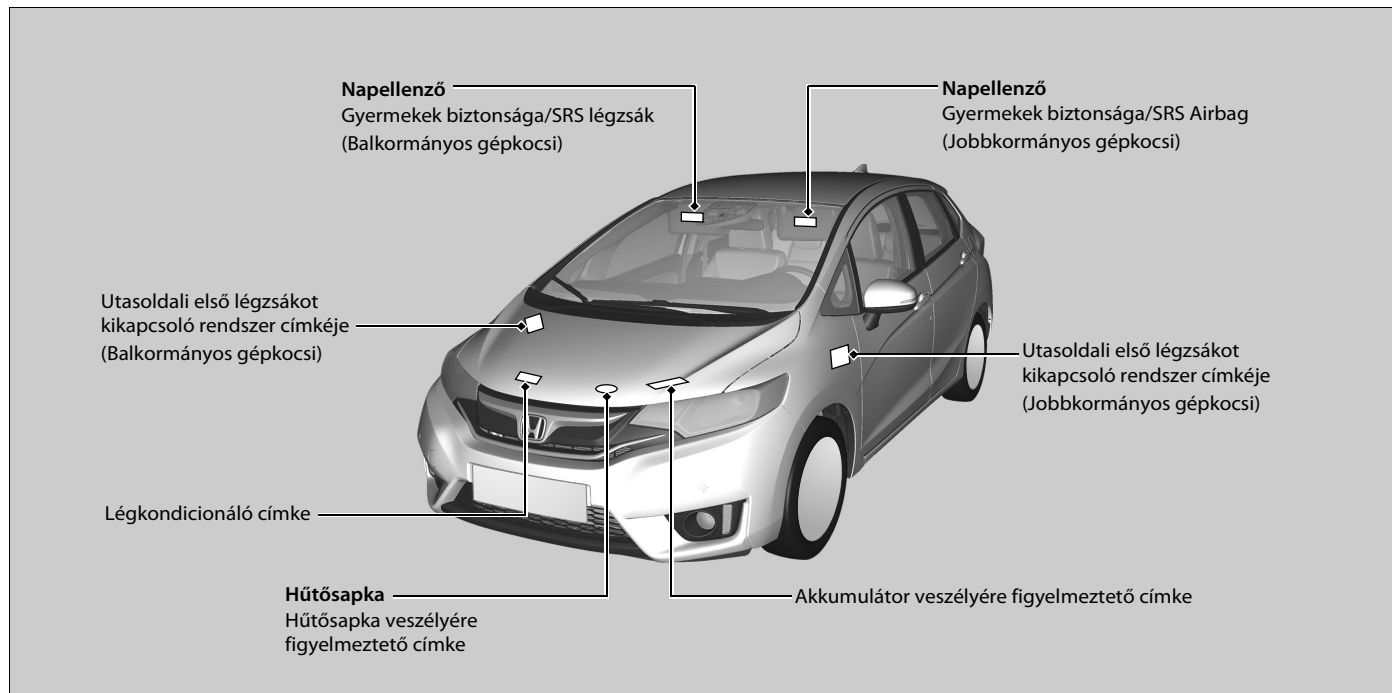







# Műszerfal

A fejezet a vezetés közben használt gombokat, visszajelzőket és mérőműszereket ismerteti.





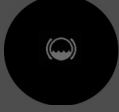
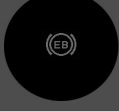

<b>Visszajelzők</b> .....	84
Az intelligens többfunkciós kijelző figyelmeztető és tájékoztató üzenetei .....	106
<b>Műszerek és többfunkciós információs kijelző</b>	
Műszerek .....	121
Intelligens többfunkciós kijelző .....	122

# Visszajelzők

Műszerfal







Visszajelző	Név	Világít/Villog	Magyarázat	Jelzés
	Rögzítőfék és fékrendszer-visszajelző (vörös)	<ul style="list-style-type: none"> <li>Néhány másodpercig világít, amikor a gyújtáskapcsolót BE *1 állásba fordítja, majd elalszik, ha a rögzítőféket kiengedi.</li> <li>A rögzítőfék behúzásakor bekapcsol, kioldásakor kikapcsol.</li> <li>Megszólal a hangjelző, és a visszajelző világít, ha nem teljesen kioldott rögzítőfékkel indul el.</li> <li>Világítani kezd, ha a fékfolyadék szintje alacsony.</li> <li>Akkor kapcsol be, ha probléma van a fékrendszerrel.</li> </ul>	<ul style="list-style-type: none"> <li><b>Vezetés közben kezd világítani</b> - Ellenőrizze, hogy a rögzítőfék ki van-e oldva. Ellenőrizze a fékfolyadék szintjét. <ul style="list-style-type: none"> <li>☒ <b>Mit kell tenni, ha a visszajelző vezetés közben világítani kezd</b> 561. o.</li> </ul> </li> <li><b>Az ABS visszajelzővel együtt jelenik meg</b> - Keresse fel a márkaszervizt, és vizsgáltsa át a gépkocsit. <ul style="list-style-type: none"> <li>☒ <b>Ha a fékrendszer visszajelző (piros) világítani kezd</b> 561. o.</li> </ul> </li> </ul>	   

\*1: A kulcs nélküli ajtónyitó rendszerrel felszerelt típusokon **ENGINE START/STOP** gomb van gyújtáskapcsoló helyett.





Visszajelző	Név	Világít/Villog	Magyarázat	Jelzés
	Fékrendszer- visszajelző (borostyánsárga)	<ul style="list-style-type: none"> <li>Néhány másodpercre bekapcsol, amikor a gyújtáskapcsolót BE *1 állásba fordítja, majd kikapcsol.</li> <li>Akkor kapcsol be, ha egy fékezéssel kapcsolatos valamely alkatrész meghibásodik.</li> </ul>	<ul style="list-style-type: none"> <li><b>Folyamatosan világít</b> - Keresse fel a márkaszervizt, és vizsgálta át a gépkocsit.</li> </ul>	 
		<ul style="list-style-type: none"> <li>Akkor kapcsol be, ha probléma van a Városi vészfékező rendszerénél.</li> </ul>	<ul style="list-style-type: none"> <li><b>A CTBA visszajelzővel együtt jelenik meg</b> - A Városi vészfékező rendszer nem kapcsol be. Keresse fel a márkaszervizt, és vizsgálta át a gépkocsit.   <b>Városi vészfékező rendszer</b> 450. o.</li> </ul>	

Műszerfal

\*1: A kulcs nélküli ajtónyitó rendszerrel felszerelt típusokon **ENGINE START/STOP** gomb van gyújtáskapcsoló helyett.

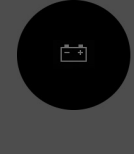
Visszajelző	Név	Világít/Villog	Magyarázat	Jelzés
	Alacsony olajnyomás visszajelzője	<ul style="list-style-type: none"> <li>• Bekapcsol, amikor a gyújtáskapcsolót BE *1 állásba fordítja, és kikapcsol a motor elindításakor.</li> <li>• Világítani kezd, ha a motorban túl alacsony az olajnyomás.</li> </ul>	<ul style="list-style-type: none"> <li>• <b>Vezetés közben kezd világítani</b> - Azonnal álljon meg egy biztonságos helyen.                             <ul style="list-style-type: none"> <li>➤ <b>Ha az alacsony olajnyomásra emlékeztető visszajelző világítani kezd</b> 560. o.</li> </ul> </li> </ul>	
	Meghibásodás-visszajelző	<ul style="list-style-type: none"> <li>• Bekapcsol, amikor a gyújtáskapcsolót BE *1 állásba fordítja, és kikapcsol a motor elindításakor.</li> <li>• Akkor kapcsol be, ha probléma van a károsanyag-kibocsátást szabályozó rendszerrel.</li> <li>• Villog, ha a motorhengereknél nem megfelelő a gyújtás.</li> </ul>	<ul style="list-style-type: none"> <li>• <b>Vezetés közben kezd világítani</b> - Keresse fel a márkaszervizt, és vizsgálta át a gépkocsit.</li> <li>• <b>Vezetés közben villog</b> - Álljon meg egy biztonságos helyen, ahol nincs tűzveszély. Állítsa le a motort legalább 10 percre, és várjon, amíg lehűl. Majd vigye a gépkocsit szervizbe.                             <ul style="list-style-type: none"> <li>➤ <b>Ha a meghibásodás-visszajelző világítani vagy villogni kezd</b> 561. o.</li> </ul> </li> <li>• A károsanyag-kibocsátást szabályozó rendszer önellenőrzését jelzi.</li> </ul>	

\*1: A kulcs nélküli ajtónyitó rendszerrel felszerelt típusokon **ENGINE START/STOP** gomb van gyújtáskapcsoló helyett.

Visszajelző	Név	Világít/Villog	Magyarázat	Jelzés
	Töltőrendszer visszajelzője	<ul style="list-style-type: none"> <li>Bekapcsol, amikor a gyújtáskapcsolót BE II*<sup>1</sup> állásba fordítja, és kikapcsol a motor elindításakor.</li> <li>Akkor világít, ha az akkumulátor töltése megszűnik.</li> </ul>	<ul style="list-style-type: none"> <li><b>Vezetés közben kezd világítani</b> - A fogyasztás csökkentése érdekében kapcsolja ki a fűtési és hűtőrendszert*/ légkondicionáló rendszert* és a hátsó páratlanítót. <ul style="list-style-type: none"> <li>➤ <b>Ha a töltőrendszer-visszajelző világítani kezd</b> 560. o.</li> </ul> </li> </ul>	
	Sebességváltó kar helyzetvisszajelzője*	<ul style="list-style-type: none"> <li>A sebességváltó kar aktuális helyzetét jelzi.</li> </ul>	<ul style="list-style-type: none"> <li>➤ <b>Sebességváltás</b> 396. o.</li> </ul>	
	Sebességváltó-visszajelző*	<ul style="list-style-type: none"> <li>Villog, ha a sebességváltó rendszerénél probléma lép fel.</li> </ul>	<ul style="list-style-type: none"> <li><b>Vezetés közben villog</b> - Kerülje a hirtelen elindulást és gyorsulást, keresse fel a márkaszervizt, és haladéktalanul vizsgálta át a gépkocsit.</li> </ul>	

\*1: A kulcs nélküli ajtónyitó rendszerrel felszerelt típusokon **ENGINE START/STOP** gomb van gyújtáskapcsoló helyett.



Műszerfal

\* Nem áll rendelkezésre minden modellen

Visszajelző	Név	Világít/Villog	Magyarázat	Jelzés
	<b>M</b> (7 fokozatú kézi sebességváltás mód) visszajelzője/fokozat visszajelzője*	<ul style="list-style-type: none"> <li>Akkor kapcsol be, ha átvált a 7 sebességes kézi sebességváltás módra.</li> </ul>	<p>➤ <b>7 sebességes kézi sebességváltás mód</b> 398. o.</p>	—
	Biztonsági öv emlékeztetőjének visszajelzője	<ul style="list-style-type: none"> <li>Világít, ha a gyújtáskapcsoló BE <b>II</b>*1 állásba fordításakor nincs becsatolva a biztonsági öve.</li> <li>Ha az első utas nem csatolta be a biztonsági övet, a visszajelző néhány másodperccel később kezd világítani.</li> <li>Vezetés közben villog, ha a vezető vagy az első utas nem csatolta be a biztonsági övet. Megszólal a hangjelző, és a visszajelző rendszeres időközönként villog.</li> </ul>	<ul style="list-style-type: none"> <li>Elhallgat a hangjelző, és a visszajelző kialszik, ha a vezető és az első utas becsatolja a biztonsági övet.</li> <li><b>Tovább világít, ha a vezető vagy az első utas becsatolta a biztonsági övet</b> - Meghibásodás történt az érzékelőnél. Keresse fel a márkaszervizt, és vizsgálta át a gépkocsit.</li> <li>➤ <b>Biztonságiöv-emlékeztető</b> 39. o.</li> </ul>	

\*1: A kulcs nélküli ajtónyitó rendszerrel felszerelt típusokon **ENGINE START/STOP** gomb van gyújtáskapcsoló helyett.



Visszajelző	Név	Világít/Villog	Magyarázat	Jelzés
	Alacsony üzemanyagszint visszajelzője	<ul style="list-style-type: none"> <li>Akkor kezd világítani, ha az üzemanyag a tartalék szintjére csökkent (kb 6,9 liter maradt).</li> <li>Villog, ha probléma van az üzemanyagszint-mérővel.</li> </ul>	<ul style="list-style-type: none"> <li><b>A visszajelző világít</b> - A lehető leghamarabb tankoljon.</li> <li><b>Villog</b> - Keresse fel a márkaszervizt, és vizsgálta át a gépkocsit.</li> </ul>	
	Blokkolásgátló fékrendszer (ABS) visszajelzője	<ul style="list-style-type: none"> <li>Néhány másodpercre bekapcsol, amikor a gyújtáskapcsolót BE *1 állásba fordítja, majd kikapcsol.</li> <li>Ha bármilyen másik esetben világítani kezd, akkor az ABS rendszer meghibásodott.</li> </ul>	<ul style="list-style-type: none"> <li><b>Folyamatosan világít</b> - Keresse fel a márkaszervizt, és vizsgálta át a gépkocsit. Ha világít az ABS visszajelző lámpája, az ABS rendszer ugyan nem működik, de a gépkocsi üzemi fékrendszere igen.   <b>Blokkolásgátló fékrendszer (ABS)</b> 448. o.</li> </ul>	
	SRS rendszer visszajelző lámpa	<ul style="list-style-type: none"> <li>Néhány másodpercre bekapcsol, amikor a gyújtáskapcsolót BE *1 állásba fordítja, majd kikapcsol.</li> <li>Akkor kapcsol be, ha a következők valamelyikénél hiba lép fel: <ul style="list-style-type: none"> <li>- Kiegészítő utasvédelmi rendszer</li> <li>- Oldallégzsákok</li> <li>- Oldalsó függőnylégzsákok</li> <li>- Biztonságiöv-feszítő</li> </ul> </li> </ul>	<ul style="list-style-type: none"> <li><b>Folyamatosan világít vagy egyáltalán nem világít</b> - Keresse fel a márkaszervizt, és vizsgálta át a gépkocsit.</li> </ul>	

\*1 : A kulcs nélküli ajtónyitó rendszerrel felszerelt típusokon **ENGINE START/STOP** gomb van gyújtáskapcsoló helyett.

Visszajelző	Név	Világít/Villog	Magyarázat	Jelzés
	<p>Utasoldali első légzsák be-/kikapcsolásának visszajelzője</p>	<ul style="list-style-type: none"> <li>Mindkét visszajelző néhány másodpercre bekapcsol, amikor a gyújtáskapcsolót BE II<sup>*1</sup> állásba fordítja, majd a rendszerellenőrzést követően kikapcsol.</li> <li>Ha az utasoldali első légzsák aktív: A bekapcsolás visszajelző újra világítani kezd, és folyamatosan világít mintegy 60 másodpercig.</li> <li>Ha az utasoldali első légzsák inaktív: A kikapcsolás-visszajelző újra világítani kezd, és folyamatosan világít. Ez emlékeztet arra, hogy az utasoldali első légzsákot kikapcsolták.</li> </ul>	<p>➔ <b>Utasoldali első légzsákot kikapcsoló rendszer</b> 54. o.</p>	

\*1: A kulcs nélküli ajtónyitó rendszerrel felszerelt típusokon **ENGINE START/STOP** gomb van gyújtáskapcsoló helyett.





Visszajelző	Név	Világít/Villog	Magyarázat	Jelzés
	Menetstabilizátor (VSA) rendszervisszajelzője	<ul style="list-style-type: none"> <li>Néhány másodpercre bekapcsol, amikor a gyújtáskapcsolót BE II<sup>*1</sup> állásba fordítja, majd kikapcsol.</li> <li>Villog, ha a VSA-rendszer aktív.</li> <li>Bekapcsol, ha probléma merül fel a VSA-rendszerrel vagy a hegymeneti elindulást segítő rendszerrel.</li> </ul>	<ul style="list-style-type: none"> <li><b>Folyamatosan világít</b> - Keresse fel a márkaszervizt, és vizsgáltsa át a gépkocsit. <ul style="list-style-type: none"> <li>➤ <b>Menetstabilizáló (VSA) rendszer</b> 440. o.</li> <li>➤ <b>Hegymeneti elindulást segítő rendszer</b> 388, 392. o.</li> </ul> </li> </ul>	
	Menetstabilizátor (VSA) rendszer <b>OFF</b> visszajelzője	<ul style="list-style-type: none"> <li>Néhány másodpercre bekapcsol, amikor a gyújtáskapcsolót BE II<sup>*1</sup> állásba fordítja, majd kikapcsol.</li> <li>Bekapcsol, amikor kikapcsolja a VSA-rendszert.</li> </ul>	<ul style="list-style-type: none"> <li>➤ <b>VSA kikapcsológomb</b> 441. o.</li> </ul>	—

Műszerfal

\*1: A kulcs nélküli ajtónyitó rendszerrel felszerelt típusokon **ENGINE START/STOP** gomb van gyújtáskapcsoló helyett.

Visszajelző	Név	Világít/Villog	Magyarázat	Jelzés
	Magas hőmérséklet visszajelzője (piros)	<ul style="list-style-type: none"> <li>Néhány másodpercre bekapcsol, amikor a gyújtáskapcsolót BE II<sup>*1</sup> állásba fordítja, majd kikapcsol.</li> <li>Villog, ha a hűtőfolyadék hőmérséklete megemelkedik, és folyamatosan világít, ha a hőmérséklet tovább emelkedik.</li> </ul>	<ul style="list-style-type: none"> <li>Kikapcsol, majd kék színűre vált, amikor a motorhűtő folyadék hőmérséklete alacsony.</li> </ul>	—
			<ul style="list-style-type: none"> <li><b>Vezetés közben villog</b> - A túlmelegedés megelőzése érdekében lassan vezessen.</li> </ul>	 <p>(fehér)</p>
			<ul style="list-style-type: none"> <li><b>Vezetés közben világít</b> - Azonnal álljon meg egy biztonságos helyen, és hagyja lehűlni a motort.   <b>Túlmelegedés</b> 558. o.</li> </ul>	 <p>(borostyánsárga)</p>
	Alacsony hőmérséklet visszajelzője (kék)	<ul style="list-style-type: none"> <li>Világít, ha alacsony a hűtőfolyadék szintje.</li> </ul>	<ul style="list-style-type: none"> <li>Ha visszajelző nem alszik ki, miután a motor elérte a normál üzemi hőmérsékletet, probléma lehet a hőmérséklet-érzékelőkkel. Keresse fel a márkaszervizt, és vizsgáltsa át a gépkocsit.</li> </ul>	—

\*1: A kulcs nélküli ajtónyitó rendszerrel felszerelt típusokon **ENGINE START/STOP** gomb van gyújtáskapcsoló helyett.







Visszajelző	Név	Világít/Villog	Magyarázat	Jelzés
	Ajtó és csomagteréajtó nyitásának visszajelzője	<ul style="list-style-type: none"> <li>Néhány másodpercre bekapcsol, amikor a gyújtáskapcsolót BE II<sup>*1</sup> állásba fordítja, majd kikapcsol.</li> <li>Bekapcsol, ha valamelyik ajtó vagy a csomagteréajtó nincs megfelelően becsukva.</li> <li>A hangjelző megszólal, és a visszajelző bekapcsol, ha valamelyik ajtót vagy a csomagteréajtót kinyitják menet közben.</li> </ul>	<ul style="list-style-type: none"> <li>Kialszik, ha az összes ajtót és a csomagteréajtót becsukják.</li> </ul>	

Műszerfal

\*1 : A kulcs nélküli ajtónyitó rendszerrel felszerelt típusokon **ENGINE START/STOP** gomb van gyújtáskapcsoló helyett.

Visszajelző	Név	Világít/Villog	Magyarázat	Jelzés
	Alacsony abroncsnyomás/defektre figyelmeztető rendszer visszajelzője	<ul style="list-style-type: none"> <li>Néhány másodpercre bekapcsol, amikor a gyújtáskapcsolót BE *1 állásba fordítja, majd kikapcsol.</li> <li>Előfordulhat, hogy rövid időre bekapcsol, ha a gyújtáskapcsoló BE *1 állásba van kapcsolva, és a gépkocsi 45 másodpercig nem mozdul. Ez azt jelzi, hogy a kalibrációs folyamat még nem fejeződött be.</li> <li>Bekapcsol és bekapcsolva marad, ha:                             <ul style="list-style-type: none"> <li>- Az egyik vagy több abroncs nyomása jelentősen lecsökken.</li> <li>- A rendszert nem kalibrálták.</li> </ul> </li> </ul>	<ul style="list-style-type: none"> <li><b>Vezetés közben kezd világítani</b> - Álljon meg biztonságos helyen, ellenőrizze a gumiabroncsok nyomását, és szükség esetén fújja fel az abroncs(ka)t.</li> <li><b>Azután is világít, miután a gumiabroncsokat felfújták az előírt nyomásra</b> - A rendszert kalibrálni kell.                             <ul style="list-style-type: none"> <li>➤ <b>Defektre figyelmeztető rendszer kalibrálása</b> 443. o.</li> </ul> </li> </ul>	
		<ul style="list-style-type: none"> <li>Kb. egy percig villog, majd világítani kezd, ha probléma merül fel a defektre figyelmeztető rendszerrel, vagy ha ideiglenesen egy mankókereket* szereltek fel.</li> </ul>	<ul style="list-style-type: none"> <li><b>Villog, majd világít</b> - Keresse fel a márkaszervizt, és vizsgáltsa át a gépkocsit. Ha a gépkocsi mankókerékkel van felszerelve, minél előbb javíttassa meg vagy cserélje ki a normál gumiabroncsot, és helyezze vissza a gépkocsira.</li> </ul>	



\*1: A kulcs nélküli ajtónyitó rendszerrel felszerelt típusokon **ENGINE START/STOP** gomb van gyújtáskapcsoló helyett.

Visszajelző	Név	Világít/Villog	Magyarázat	Jelzés
	Elektromos szervokormány (EPS) rendszer – visszajelző	<ul style="list-style-type: none"> <li>• Bekapcsol, amikor a gyújtáskapcsolót BE *1 állásba fordítja, és kikapcsol a motor elindításakor.</li> <li>• Akkor kapcsol be, ha probléma van az EPS rendszerrel.</li> </ul>	<ul style="list-style-type: none"> <li>• <b>Folyamatosan világít vagy egyáltalán nem világít</b> - Keresse fel a márkaszervízt, és vizsgáltsa át a gépkocsit.</li> <li>▶ <b>Ha az elektromos szervokormány (EPS) visszajelzője bekapcsol</b> 562. o.</li> </ul>	
	Rendszerüzenet visszajelzője	<ul style="list-style-type: none"> <li>• Néhány másodpercre bekapcsol, amikor a gyújtáskapcsolót BE *1 állásba fordítja, majd kikapcsol.</li> <li>• Bekapcsol, és sípoló hang hallható, ha a rendszer valamilyen problémát észlel. Ezzel egy időben az intelligens többfunkciós kijelzőn rendszerüzenet jelenik meg.</li> </ul>	<ul style="list-style-type: none"> <li>• Amikor a visszajelző világít, az üzenet újbóli megtekintéséhez nyomja meg a /▼ (Információ) gombot.</li> <li>• Az intelligens többfunkciós kijelzőn megjelenő rendszerüzenetekre vonatkozóan lásd a fejezet Visszajelzőkkel kapcsolatos információkat tartalmazó részét. Tegye meg az üzenetnek megfelelően a szükséges intézkedéseket.</li> <li>• Az intelligens többfunkciós kijelző akkor tér vissza a normál képernyőhöz, ha törli a figyelmeztetést, vagy megnyomja a gombot.</li> </ul>	

\*1 : A kulcs nélküli ajtónyitó rendszerrel felszerelt típusokon **ENGINE START/STOP** gomb van gyújtáskapcsoló helyett.



Műszerfal

Visszajelző	Név	Világít/Villog	Magyarázat	Jelzés
	Irányjelző és elakadásjelző-visszajelző	<ul style="list-style-type: none"> <li>Az irányjelző bajuszkapcsolójának működtetésekor villog.</li> <li>Az elakadásjelző gomb megnyomásakor valamennyi irányjelzővel együtt villog.</li> <li>Nagy sebességgel való haladás közben a fékpedál megnyomására valamennyi irányjelzővel együtt villog.</li> </ul>	<ul style="list-style-type: none"> <li><b>Nem villog vagy gyorsan villog</b> - Valamelyik irányjelző lámpa izzója kiégett. Haladéktalanul cserélje ki az izzót.   <b>Izzócsere</b> 496, 498. o.   <b>Vészfékezésjelző</b> 455. o.</li> </ul>	—
	Távolsági fényszóró visszajelzője	<ul style="list-style-type: none"> <li>Akkor kapcsol be, amikor felkapcsolja a távolsági fényszórót.</li> </ul>	—	—
	Bekapcsolt lámpákra figyelmeztető fény	<ul style="list-style-type: none"> <li>Bekapcsol, ha a világításkapcsolót bekapcsolja, vagy <b>AUTO</b> módban, ha a külső világítás be van kapcsolva.</li> </ul>	<ul style="list-style-type: none"> <li>Ha az indítókulcsot úgy veszi ki a gyújtáskapcsolóból*, hogy a külső lámpák égnek, miközben a teljesítmény üzemmód* a GÉPKOCSI KI (ZÁR) lehetőségre van állítva, a vezetőoldali ajtó kinyitásakor figyelmeztető hangjelzés hallható.</li> </ul>	—
	Első ködfényszóróhoz tartozó visszajelző*	<ul style="list-style-type: none"> <li>Az első ködfényszórók bekapcsolt állapotában világít.</li> </ul>	—	—
	Hátsó ködfényszóró visszajelzője	<ul style="list-style-type: none"> <li>A hátsó ködfényszóró bekapcsolt állapotában világít.</li> </ul>	—	—

Visszajelző	Név	Világít/Villog	Magyarázat	Jelzés
	Indításgátló rendszer visszajelzője	<ul style="list-style-type: none"> <li>Rövid időre bekapcsol, amikor a gyújtáskapcsolót BE <b>II</b> <sup>*1</sup> állásba fordítja, majd kikapcsol.</li> <li>Bekapcsol, ha az indításgátló rendszer nem ismeri fel a kulcsot.</li> </ul>	<ul style="list-style-type: none"> <li><b>Villog -</b>  <b>Kulcs nélküli ajtónyitó rendszerrel nem rendelkező típusok</b>                      A motort nem lehet elindítani. Fordítsa a gyújtáskapcsolót KORMÁNYZÁR <b>0</b> állásba, vegye ki a kulcsot, majd helyezze vissza és fordítsa ismét BE <b>II</b> állásba.  <b>Kulcs nélküli ajtónyitó rendszerrel ellátott típusok</b>                      A motort nem lehet elindítani. Állítsa a teljesítmény üzemmódot a GÉPKOCSI KI (KORMÁNYZÁR) módra, majd ismételten válassza ki a BE módot.</li> <li><b>Folyamatosan villog -</b> A rendszer meghibásodhatott. Keresse fel a márkaszervizt, és vizsgáltsassa át a gépkocsit.</li> <li>Ne kísérletezzen a rendszer megváltoztatásával, illetve ne szereljen kiegészítő funkciókat mellé. Elektromos problémák is előfordulhatnak.</li> </ul>	—

\*1 : A kulcs nélküli ajtónyitó rendszerrel felszerelt típusokon **ENGINE START/STOP** gomb van gyújtáskapcsoló helyett.

Visszajelző	Név	Világít/Villog	Magyarázat	Jelzés
	Biztonsági riasztórendszerhez tartozó visszajelző*	<ul style="list-style-type: none"> <li>Villog, miután a biztonsági riasztórendszert beállították.</li> </ul>	<p><b>☒ Biztonsági rendszer riasztása *</b> 156. o.</p>	—
	Kulcs nélküli ajtónyitó rendszer visszajelző*	<ul style="list-style-type: none"> <li>Néhány másodpercig világít, ha a teljesítmény üzemmódot BE állásba kapcsolja, majd kialszik.</li> <li>Bekapcsol, ha probléma merül fel a kulcs nélküli ajtónyitó rendszerben vagy a kulcs nélküli indítási rendszerben.</li> </ul>	<ul style="list-style-type: none"> <li><b>Folyamatosan világít vagy egyáltalán nem világít</b> - Keresse fel a márkaszervizt, és vizsgáltsa át a gépkocsit.</li> </ul>	

\*1: Balkormányos típus

\*2: Jobbkormányos típus









Visszajelző	Név	Világít/Villog	Magyarázat	Jelzés
	Felfelé váltás visszajelző	<ul style="list-style-type: none"> <li>Rövid időre bekapcsol, amikor a gyújtáskapcsolót BE *1 állásba fordítja, majd kikapcsol.</li> <li>Bekapcsol, ha felfelé váltás javasolt.</li> </ul>	<ul style="list-style-type: none"> <li>➤ <b>Felfelé váltás visszajelző</b> 400. o.</li> <li>➤ <b>Fel- és lefelé váltás jelzői</b> 402. o.</li> </ul>	—
	Lefelé váltás visszajelző	<ul style="list-style-type: none"> <li>Rövid időre bekapcsol, amikor a gyújtáskapcsolót BE *1 állásba fordítja, majd kikapcsol.</li> <li>Bekapcsol, ha lefelé váltás javasolt.</li> </ul>	<ul style="list-style-type: none"> <li>➤ <b>Fel- és lefelé váltás jelzői</b> 402. o.</li> </ul>	—
	Sebességtartó fő visszajelzője	<ul style="list-style-type: none"> <li>Akkor világít, ha a sebességtartó készen áll a használatra.</li> </ul>	<ul style="list-style-type: none"> <li>➤ <b>Sebességtartó</b> 414. o.</li> </ul>	—
	Állítható sebességkorlátozóhoz tartozó visszajelző	<ul style="list-style-type: none"> <li>Akkor világít, ha az állítható sebességkorlátozó készen áll a használatra.</li> </ul>	<ul style="list-style-type: none"> <li>➤ <b>Állítható sebességkorlátozó</b> 417. o.</li> </ul>	—
	A sebességtartó és az állítható sebességkorlátozó beállított sebességvisszajelző	<ul style="list-style-type: none"> <li>Akkor világít, ha sebességet állított be a sebességtartónak vagy az állítható sebességkorlátozónak.</li> </ul>	<ul style="list-style-type: none"> <li>➤ <b>Sebességtartó</b> 414. o.</li> <li>➤ <b>Állítható sebességkorlátozó</b> 417. o.</li> </ul>	—

\*1 : A kulcs nélküli ajtónyitó rendszerrel felszerelt típusokon **ENGINE START/STOP** gomb van gyújtáskapcsoló helyett.

\*2 : Fokozatmentes sebességváltóval rendelkező típusok







\*3 : Kézi kapcsolású sebességváltós típusok

Visszajelző	Név	Világít/Villog	Magyarázat	Jelzés
	Távolsági fényszóró támogató rendszer visszajelző*	<ul style="list-style-type: none"> <li>Néhány másodpercre bekapcsol, amikor a gyújtáskapcsolót BE *1 állásba fordítja, majd kikapcsol.</li> <li>Bekapcsol, ha a távolsági fényszóró rendszer összes működési feltétele teljesül.</li> </ul>	<p>➤ <b>Távolsági fényszóró támogató rendszer*</b> 172. o.</p>	—
	Automatikus alapjárat-leállítás visszajelzője (zöld)	<ul style="list-style-type: none"> <li>Világít, ha az automatikus alapjárat-leállítás be van kapcsolva. A motor automatikusan leáll.</li> </ul>	<p>➤ <b>Automatikus alapjárat-leállítás</b> 404, 409. o.</p>	
		<p><b>Légkondicionáló rendszerrel rendelkező típusok</b></p> <ul style="list-style-type: none"> <li>Villog olyan környezeti feltételek esetén, melyek hatására az ablakok bepárásodhatnak.</li> <li>Villog, ha a környezeti feltételek eltérhetnek a légkondicionáló rendszer kiválasztott beállításaitól.</li> <li>Megérintik a  (szélvédő-páramentesítő) ikont.</li> </ul> <p><b>Fűtő és hűtő rendszerrel rendelkező típusok</b></p> <ul style="list-style-type: none"> <li>Villog, ha a ventilátor be van kapcsolva, és az üzemmódvezérlő gomb állása .</li> </ul>	<p><b>Kézi kapcsolású sebességváltós típusok</b></p> <ul style="list-style-type: none"> <li>Nyomja le a tengelykapcsoló pedált. A motor automatikusan újraindul.</li> </ul> <p>➤ <b>Automatikus alapjárat-leállítás</b> 409. o.</p>	 (Fehér)

\*1: A kulcs nélküli ajtónyitó rendszerrel felszerelt típusokon **ENGINE START/STOP** gomb van gyújtáskapcsoló helyett.

Visszajelző	Név	Világít/Villog	Magyarázat	Jelzés
	Automatikus alapjárat-leállítás rendszer visszajelzője (borostyánsárga)	<ul style="list-style-type: none"> <li>Néhány másodpercre bekapcsol, amikor a gyújtáskapcsolót BE *1 állásba fordítja, majd kikapcsol.</li> <li>Villog, ha probléma merül fel az automatikus alapjárat-leállítás rendszerrel kapcsolatban.</li> </ul>	<ul style="list-style-type: none"> <li><b>Villog</b> - Keresse fel a márkaszervizt, és vizsgáltsassa át a gépkocsit.</li> </ul>	
		<ul style="list-style-type: none"> <li>Akkor világít, ha az automatikus alapjárat-leállítás rendszert az automatikus alapjárat-leállítás rendszer <b>OFF</b> gombjával kapcsolták ki.</li> </ul>	 <b>Automatikus alapjárat-leállító rendszer BE/KI</b> 405, 410. o.	

\*1 : A kulcs nélküli ajtónyitó rendszerrel felszerelt típusokon **ENGINE START/STOP** gomb van gyújtáskapcsoló helyett.

Visszajelző	Név	Világít/Villog	Magyarázat	Jelzés
	Ráfutásos ütközésre figyelmeztető rendszer visszajelzője*	<ul style="list-style-type: none"> <li>Néhány másodpercre bekapcsol, amikor a gyújtáskapcsolót BE *1 állásba fordítja, majd kikapcsol.</li> <li>Akkor világít, ha a ráfutásos ütközésre figyelmeztető rendszert úgy állította be, hogy ki legyen kapcsolva.</li> <li>Akkor kapcsol be, ha probléma van a rendszernél.</li> </ul>	<ul style="list-style-type: none"> <li><b>Folyamatosan világít, pedig nem kapcsolták ki a rendszert</b> - Keresse fel a márkaszervizt, és vizsgáltsa át a gépkocsit.</li> </ul>	 OFF (fehér)
		<ul style="list-style-type: none"> <li>Akkor világít, ha a rendszer magától kikapcsol.</li> </ul>	<ul style="list-style-type: none"> <li><b>Bekapcsolva marad</b> - A kamera belső hőmérséklete túl magas. A rendszer akkor kapcsol be, ha a belső hőmérséklete csökken.   <b>Automatikus kikapcsolás</b> 430. o.</li> </ul>	 (borostyánsárga)
			<ul style="list-style-type: none"> <li><b>Bekapcsolva marad</b> - A kamera körüli területet szennyeződés, sár stb. blokkolja. Állítsa meg a gépkocsit biztonságos helyen, és törölje le puha ronggyal.</li> <li>Ellenőriztesse gépkocsiját márkaszervizben, ha a visszajelző nem alszik el, és az üzenet nem tűnik el, miután megtisztította a kamera környékét.   <b>Automatikus kikapcsolás</b> 430. o.</li> </ul>	

\*1: A kulcs nélküli ajtónyitó rendszerrel felszerelt típusokon **ENGINE START/STOP** gomb van gyújtáskapcsoló helyett.



Visszajelző	Név	Világít/Villog	Magyarázat	Jelzés
	Sávelhagyásra figyelmeztető rendszer visszajelzője*	<ul style="list-style-type: none"> <li>Néhány másodpercre bekapcsol, amikor a gyújtáskapcsolót BE II<sup>*1</sup> állásba fordítja, majd kikapcsol.</li> <li>Akkor világít, ha probléma van a Sávelhagyásra figyelmeztető rendszerrel.</li> </ul>	<ul style="list-style-type: none"> <li><b>Folyamatosan világít</b> - Keresse fel a márkaszervizt, és vizsgáltsa át a gépkocsit.</li> </ul>	
		<ul style="list-style-type: none"> <li>Akkor világít, ha a rendszer magától kikapcsol.</li> </ul>	<ul style="list-style-type: none"> <li><b>Bekapcsolva marad</b> - A kamera belső hőmérséklete túl magas. A fűtési és hűtőrendszer*/légkondicionáló rendszer* segítségével hűtse le a kamerát. A rendszer akkor kapcsol be, ha a kamera belső hőmérséklete csökken.                      ➤ <b>Sávelhagyásra figyelmeztető rendszer kamerája</b> 433. o.</li> </ul>	
			<ul style="list-style-type: none"> <li><b>Bekapcsolva marad</b> - A kamera körüli területet szennyeződés, sár stb. blokkolja. Állítsa meg a gépkocsit biztonságos helyen, és törölje le puha ronggyal.</li> <li>Ellenőriztesse gépkocsiját márkaszervizben, ha a visszajelző nem alszik el, és az üzenet nem tűnik el, miután megtisztította a kamera környékét.                      ➤ <b>Sávelhagyásra figyelmeztető rendszer kamerája</b> 433. o.</li> </ul>	

\*1 : A kulcs nélküli ajtónyitó rendszerrel felszerelt típusokon **ENGINE START/STOP** gomb van gyújtáskapcsoló helyett.

\* Nem áll rendelkezésre minden modellen

Visszajelző	Név	Világít/Villog	Magyarázat	Jelzés
<b>CTBA</b>	Városi vészfékező rendszer (CTBA) visszajelzője	<ul style="list-style-type: none"> <li>Néhány másodpercre bekapcsol, amikor a gyújtáskapcsolót BE <b>II</b>*1 állásba fordítja, majd kikapcsol.</li> </ul>	—	—
		<ul style="list-style-type: none"> <li>Kikapcsol, ha a városi vészfékező rendszert úgy állította be, hogy bekapcsoljon.</li> <li>Bekapcsol, ha a városi vészfékező rendszert úgy állította be, hogy kikapcsoljon.</li> </ul>	<ul style="list-style-type: none"> <li>➤ <b>Városi vészfékező rendszer</b> 450. o.</li> <li>➤ <b>Testre szabható funkciók</b> 129. o.</li> </ul>	—
		<ul style="list-style-type: none"> <li>Akkor világít, ha a szélvédő felső részén található lézerezékelő körüli terület akadályozva van, például szennyezett, illetve jég vagy dér borítja.</li> <li>Rossz időben (eső, köd, hóesés) való vezetéskor is világíthat.</li> </ul>	<ul style="list-style-type: none"> <li>Távolítsa el a szennyeződést vagy akadályt az ablakmosó és -törlők segítségével.</li> <li>Állítsa le a gépkocsit egy biztonságos helyen, és törölje le a szennyeződést, illetve szüntesse meg az akadályt, amely eltakarja a szélvédőn található lézerezékelő körüli területet.</li> <li>➤ <b>Városi vészfékező rendszer</b> 450. o.</li> <li>Az akadály eltávolítása után a rendszer folytatja működését.</li> </ul>	
		<ul style="list-style-type: none"> <li>Akkor világít, ha hó rakódik le a motorháztetőre.</li> </ul>	<ul style="list-style-type: none"> <li>Állítsa le a gépkocsit egy biztonságos helyen, és távolítsa el a havat a motorháztetőről.</li> </ul>	

\*1: A kulcs nélküli ajtónyitó rendszerrel felszerelt típusokon **ENGINE START/STOP** gomb van gyújtáskapcsoló helyett.





Visszajelző	Név	Világít/Villog	Magyarázat	Jelzés
CTBA	Városi vészfékező rendszer (CTBA) visszajelzője	<ul style="list-style-type: none"> <li>Akkor is világíthat, ha a lézérérzékelő körüli terület hőmérséklete magas.</li> </ul>	<ul style="list-style-type: none"> <li>A fűtési és hűtőrendszer*/ légkondicionáló rendszer* segítségével hűtse le a lézérérzékelő körüli területet.</li> <li>Ha a lézérérzékelő körüli terület hőmérséklete lecsökken, a rendszer folytatja működését.</li> </ul>	
		<ul style="list-style-type: none"> <li>A fékrendszer visszajelzőjével (sárga) együtt kezd világítani, ha probléma van a rendszerrel.</li> </ul>	<ul style="list-style-type: none"> <li>A rendszer nem aktiválódik. Keresse fel a márkaszervizt, és vizsgálta át a gépkocsit.</li> </ul>	

Műszerfal

\* Nem áll rendelkezésre minden modellen

## Az intelligens többfunkciós kijelző figyelmeztető és tájékoztató üzenetei



Az alábbi üzenetek csak az intelligens többfunkciós kijelzőn jelennek meg. Amikor a rendszerüzenet-visszajelző világít, az üzenet újbóli megtekintéséhez nyomja meg a /▼ (információ) gombot.



Jelzés	Feltétel	Magyarázat
	<ul style="list-style-type: none"> <li>Akkor jelenik meg, amikor a beállításokat végzi, a sebességváltó kar pedig nem <b>P</b> fokozatban van.</li> </ul>	<p>➤ <b>Testre szabható funkciók</b> 129. o.</p>
	<ul style="list-style-type: none"> <li>Egyszer jelenik meg, ha a gyújtáskapcsoló BE <b>II</b>*1 állásban van, és a külső hőmérséklet 3 °C alá csökken.</li> </ul>	<ul style="list-style-type: none"> <li>Fennáll annak a lehetősége, hogy az útfelület jeges és csúszós.</li> </ul>
	<ul style="list-style-type: none"> <li>Akkor jelenik meg, ha valamelyik hátsó biztonsági övet be- vagy kicsatolják, vagy ha valamelyik hátsó ajtót kinyitják és becsukják.</li> </ul>	<p>➤ <b>Biztonságiöv-emlékeztető</b> 40. o.</p>
	<ul style="list-style-type: none"> <li>Akkor jelenik meg, ha a gépkocsisebesség eléri a beállított sebességet. Sebességhatárnak két különböző sebességet állíthat be.</li> </ul>	<p>➤ <b>Testreszabható opciók listája</b> 132. o.</p>

\*1: A kulcs nélküli ajtónyitó rendszerrel felszerelt típusokon **ENGINE START/STOP** gomb van gyújtáskapcsoló helyett.





Jelzés	Feltétel	Magyarázat
	<ul style="list-style-type: none"> <li>Akkor jelenik meg, ha járó motornál a motorolajszint alacsony.</li> </ul>	<ul style="list-style-type: none"> <li><b>Vezetés közben jelenik meg</b> - Azonnal álljon meg egy biztonságos helyen.                             <ul style="list-style-type: none"> <li>► <b>Ha megjelenik az alacsony olajszintre figyelmeztető szimbólum</b> 564. o.</li> </ul> </li> </ul>
	<ul style="list-style-type: none"> <li>Ha járó motornál jelenik meg, rendszerhiba van a motorolajszint-érzékelőnél.</li> </ul>	<ul style="list-style-type: none"> <li>Keresse fel a márkaszervizt, és vizsgálta át a gépkocsit.</li> </ul>
	<ul style="list-style-type: none"> <li>Akkor jelenik meg, ha probléma merül fel az automatikus világításvezérlő rendszerben.</li> </ul>	<ul style="list-style-type: none"> <li><b>Vezetés közben jelenik meg</b> - Kapcsolja fel manuálisan a világítást, és vizsgálta át a gépkocsit márkaszervizben.</li> </ul>

Jelzés	Feltétel	Magyarázat
	<ul style="list-style-type: none"> <li>Villog, ha a városi vészfékező rendszer szerint várható az ütközés az Ön előtt levő gépkocsival. Hangjelzés hallatszik.</li> </ul>	<ul style="list-style-type: none"> <li>Nyomja le a fékpedált, és tartson megfelelő követési távolságot az elől haladó gépkocsitól. A riasztás megszűnik.</li> <li>A rendszer automatikusan fékez, ha a lehetséges ütközés alighanem elkerülhetetlenné válik.   <b>Városi vészfékező rendszer</b> 450. o.</li> </ul>
	<ul style="list-style-type: none"> <li>Akkor módosítja a kijelzőt, ha a gépkocsit a városi vészfékező rendszer állította meg. A hangjelzés megszűnik.</li> </ul>	

Jelzés	Feltétel	Magyarázat
	<ul style="list-style-type: none"> <li>Akkor jelenik meg, ha az automatikus alapjárat-leállítás valamiért nem kapcsol be.</li> <li>Akkor jelenik meg, ha a motor automatikusan újraindul.</li> </ul>	<p>➤ <b>Az automatikus alapjárat-leállító rendszer bekapcsol, ha:</b> 406, 411. o.</p>
	<ul style="list-style-type: none"> <li>Akkor jelenik meg, ha az automatikus alapjárat-leállítás nem kapcsol be, mert a hűtőfolyadék hőmérséklete alacsony vagy magas.</li> </ul>	<p>➤ <b>Az automatikus alapjárat-leállítás nem kapcsol be, ha:</b> 406, 411. o.</p>
	<ul style="list-style-type: none"> <li>Akkor jelenik meg, ha az automatikus alapjárat-leállítás nem kapcsol be, mert a légkondicionáló rendszer használatban van, továbbá a beállított hőmérséklet és a pillanatnyi belső hőmérséklet közötti különbség jelentősen megnő.</li> </ul> <p><b>Fokozatmentes sebességváltóval rendelkező típusok</b></p> <p><b>Légkondicionáló rendszerrel rendelkező típusok</b></p> <ul style="list-style-type: none"> <li>Akkor jelenik meg, ha az automatikus alapjárat-leállítás nem kapcsol be, mert a légkondicionáló rendszer használatban van, továbbá a beállított hőmérséklet és a pillanatnyi belső hőmérséklet közötti különbség jelentősen megnő.</li> </ul>	<p>➤ <b>Automatikus alapjárat-leállítás</b> 404, 409. o.</p> <ul style="list-style-type: none"> <li>A motor pár másodpercen belül automatikusan újraindul.</li> </ul>





Jelzés	Feltétel	Magyarázat
	<ul style="list-style-type: none"> <li>Akkor jelenik meg, ha az automatikus alapjárat-leállítás nem kapcsol be, mivel az akkumulátor töltöttsége alacsony.</li> <li>Akkor jelenik meg, ha az akkumulátor töltöttsége alacsony.</li> </ul>	<ul style="list-style-type: none"> <li><b>Teljesen feltöltött akkumulátor esetén is bekapcsol</b>- Előfordulhat, hogy a rendszer nem megfelelően olvassa be az akkumulátor töltöttségi szintjét. Vezessen pár percet.</li> <li><b>Az akkumulátor feltöltését vagy segédindítást követően kapcsol be</b> - Kösse le a negatív ⊖ kábelt, majd csatlakoztassa vissza az akkumulátorra. Vezesse a gépkocsit néhány percig.   <b>Automatikus alapjárat-leállítás</b> 404, 409. o.</li> </ul>
	<ul style="list-style-type: none"> <li>Akkor jelenik meg, ha a rendszer az alábbi állapotok valamelyikébe kerül, miközben az automatikus alapjárat-leállítás működésben van:                      - Az akkumulátor töltöttségi szintje alacsony.</li> </ul>	<ul style="list-style-type: none"> <li>A motor pár másodpercen belül automatikusan újraindul.</li> </ul>
	<ul style="list-style-type: none"> <li>Akkor jelenik meg, ha a motorháztető nyitva van.</li> </ul>	<ul style="list-style-type: none"> <li>Csukja le a motorháztetőt.</li> </ul>

Fokozatmentes sebességváltóval rendelkező típusok

Jelzés	Feltétel	Magyarázat
	<ul style="list-style-type: none"> <li>Akkor jelenik meg, ha megnyomja az <b>ENGINE START/STOP</b> gombot a motor leállításához, de a sebességváltó kar nincs <b>P</b> állásban.</li> <li>Akkor jelenik meg, ha anélkül áll le, hogy a sebességváltó kar <b>P</b> fokozatban lenne, és nem indul újra automatikusan.</li> <li>Akkor jelenik meg, ha bekapcsolt automatikus alapjárat-leállítás mellett nyitja fel a motorháztetőt.</li> </ul>	<ul style="list-style-type: none"> <li>Nyomja meg kétszer a <b>ENGINE START/STOP</b> gombot, miközben a lába nincs a fékpedálon, a sebességváltó kart pedig <b>P</b> fokozatra kapcsolta.</li> <li>A gyújtáskapcsoló BE <b>II</b>*<sup>1</sup> állásba fordításához válassza a <b>P</b> sebességfokozatot.</li> <li>Amennyiben el szeretné indítani a motort, normál módon indítsa el azt.   <b>A motor beindítása</b> 386, 389. o.</li> </ul>
	<ul style="list-style-type: none"> <li>Akkor jelenik meg, amikor az Automatikus alapjárat-leállítás nem kapcsol be a fékpedál nem megfelelő mértékű lenyomása miatt.</li> </ul>	<ul style="list-style-type: none"> <li>Nyomja le határozottan a fékpedált.</li> </ul>

\*1 : A kulcs nélküli ajtónyitó rendszerrel felszerelt típusokon **ENGINE START/STOP** gomb van gyújtáskapcsoló helyett.

Kézi kapcsolású sebességváltós típusok

Jelzés	Feltétel	Magyarázat
	<ul style="list-style-type: none"> <li>Akkor jelenik meg, ha a sebességváltó kar nem <b>N</b> állásban van.</li> </ul>	<ul style="list-style-type: none"> <li>Váltson <b>N</b> fokozatba.</li> <li>➤ <b>Az automatikus alapjárat-leállító rendszer bekapcsol, ha:</b> 411. o.</li> </ul>
	<ul style="list-style-type: none"> <li>Fehér színnel jelenik meg, amikor a gyújtáskapcsolót INDÍTÁS *1 helyzetbe fordítja, majd teljesen lenyomja a tengelykapcsoló pedált.</li> </ul>	<ul style="list-style-type: none"> <li>Nyomja le a tengelykapcsoló pedált.</li> </ul>
	<p><b>Légkondicionáló rendszerrel rendelkező típusok</b></p> <ul style="list-style-type: none"> <li>Villog olyan környezeti feltételek esetén, melyek hatására az ablakok bepárásodhatnak.</li> <li>Villog, ha a környezeti feltételek eltérhetnek a légkondicionáló rendszer kiválasztott beállításaitól.</li> <li>Megérintik a  (szélvédő-páramentesítő) ikont.</li> </ul> <p><b>Fűtő és hűtő rendszerrel rendelkező típusok</b></p> <ul style="list-style-type: none"> <li>Villog, ha a ventilátor be van kapcsolva, és az üzemmódvezérlő gomb állása .</li> </ul>	<ul style="list-style-type: none"> <li>Nyomja le a tengelykapcsoló pedált. A motor automatikusan újraindul.</li> <li>➤ <b>Automatikus alapjárat-leállítás</b> 409. o.</li> </ul>
	<ul style="list-style-type: none"> <li>Borostyánsárga színnel jelenik meg, ha az alábbi feltételek teljesülnek, miközben az automatikus alapjárat-leállítás be van kapcsolva:                     <ul style="list-style-type: none"> <li>- A biztonsági öv nincs becsatolva.</li> <li>- A sebességváltó kar nem <b>N</b> állásban van.</li> </ul> </li> </ul>	<ul style="list-style-type: none"> <li>Nyomja le a tengelykapcsoló pedált. Azonnal csatolja be a biztonsági övet, és hagyja a sebességváltó kart <b>N</b> állásban az automatikus alapjárat-leállítás következő bekapcsolásáig.</li> </ul>

\*1: A kulcs nélküli ajtónyitó rendszerrel felszerelt típusokon **ENGINE START/STOP** gomb van gyújtáskapcsoló helyett.

Távolsági fényszórót támogató rendszerrel felszerelt típusok





Jelzés	Feltétel	Magyarázat
	<ul style="list-style-type: none"> <li>• Akkor jelenik meg, ha probléma merül fel a távolsági fényszóró támogató rendszerrel kapcsolatban.</li> <li>• Akkor jelenik meg, ha a távolsági fényszóró támogató rendszer kamerájának lencséje bepiszkolódik.</li> </ul>	<ul style="list-style-type: none"> <li>• Működtesse manuálisan a fényszóró kapcsolóját.</li> <li>• Ha a hiba bekövetkezésekor a távolsági fényszóró világít, automatikusan átkapcsol tompított fényszóróra.</li> <li>• Álljon meg egy biztonságos helyen, és törölje le a kamera lencséjét puha ronggyal.</li> <li>• Ha az üzenet a lencse megtisztítása után sem tűnik el, keresse fel a márkaszervizt, és vizsgáltsassa át a gépkocsit.</li> </ul>

Szervizre emlékeztető rendszerrel felszerelt típusok

Jelzés	Feltétel	Magyarázat
	<ul style="list-style-type: none"> <li>Akkor jelenik meg, ha bármelyik szervizművelet 30 napon belül esedékes. A hátralévő napok számát a rendszer a vezetési körülmények alapján határozza meg.</li> </ul>	<ul style="list-style-type: none"> <li>A hátralévő napokat naponta számolja vissza a rendszer.   <b>Szervizre emlékeztető rendszer*</b> 473. o.</li> </ul>
	<ul style="list-style-type: none"> <li>Akkor jelenik meg, ha bármelyik szervizművelet 10 napon belül esedékes. A hátralévő napok számát a rendszer a vezetési körülmények alapján határozza meg.</li> </ul>	<ul style="list-style-type: none"> <li>Végeztesse el a jelzett szervizműveletet, amint lehet.   <b>Szervizre emlékeztető rendszer*</b> 473. o.</li> </ul>
	<ul style="list-style-type: none"> <li>Akkor jelenik meg, ha a jelzett karbantartást még nem végezték el, pedig a hátralévő napok száma már elérte a 0 értéket.</li> </ul>	<ul style="list-style-type: none"> <li>Elmulasztotta a kötelező szervizidőpontot. Haladéktalanul végeztesse el a szervizt, és ellenőrizze, hogy törölték-e a szervizemlékeztetőt.   <b>Szervizre emlékeztető rendszer*</b> 473. o.</li> </ul>





Kulcs nélküli ajtónyitó rendszerrel nem rendelkező típusok

Jelzés	Feltétel	Magyarázat
	<ul style="list-style-type: none"> <li>Akkor jelenik meg, ha a gyújtáskulcsot BE [II] állásból TARTOZÉK [I] állásba fordítja. (A vezetőoldali ajtó be van csukva.)</li> </ul>	—
	<ul style="list-style-type: none"> <li>Akkor jelenik meg, ha a vezetőoldali ajtót kinyitja, miközben a gyújtáskulcs TARTOZÉK [I] állásban van.</li> </ul>	<ul style="list-style-type: none"> <li>Fordítsa a gyújtáskapcsolót KORMÁNYZÁR [0] állásba, majd vegye ki a kulcsot.</li> </ul>
	<ul style="list-style-type: none"> <li>Akkor jelenik meg, ha kinyitja a vezetőoldali ajtót, miközben a gyújtáskulcs KORMÁNYZÁR [0] állásban van.</li> </ul>	<ul style="list-style-type: none"> <li>Kiveszi a kulcsot a gyújtáskapcsolóból.</li> </ul>
<div style="display: flex; flex-direction: column; align-items: center;"> <div style="display: flex; align-items: center;">  <span style="margin-left: 5px;">*1</span> </div> <div style="display: flex; align-items: center; margin-top: 10px;">  <span style="margin-left: 5px;">*2</span> </div> </div>	<ul style="list-style-type: none"> <li>Fehér színnel jelenik meg, amikor a gyújtáskapcsolót INDÍTÁS [III] helyzetbe fordítja, majd teljesen lenyomja a tengelykapcsoló pedált.</li> <li>Sárga színnel jelenik meg, amikor a motor a következő okok miatt nem indul újra automatikusan:                     <ul style="list-style-type: none"> <li>- A motorháztető nyitva van.</li> <li>- Olyan hiba van a rendszerben, ami leiltja az Automatikus alapjárat-leállítási rendszert.</li> </ul> </li> </ul>	<ul style="list-style-type: none"> <li>A gyújtáskapcsolót a tengelykapcsoló pedál teljes lenyomása után fordítsa el.</li> <li>Normál módon indítsa be a motort.                     <ul style="list-style-type: none"> <li>➡ <b>A motor beindítása</b> 386. o.</li> </ul> </li> </ul>

\*1 : Kézi kapcsolású sebességváltós típusok

\*2 : Fokozatmentes sebességváltóval rendelkező típusok

Kulcs nélküli ajtónyitó rendszerrel ellátott típusok

Jeles	Feltétel	Magyarázat
 <p>*1</p>	<ul style="list-style-type: none"> <li>Fehér színnel jelenik meg, ha kireteszeli és kinyitja a vezetőoldali ajtót.</li> <li>Fehér színnel jelenik meg, ha a teljesítmény üzemmódot TARTOZÉK vagy BE értékre állítja.</li> </ul>	<p>➤ <b>A motor beindítása</b> 389. o.</p>
 <p>*2</p>	<ul style="list-style-type: none"> <li>Sárga színnel jelenik meg, amikor a motor a következő okok miatt nem indul újra automatikusan:                             <ul style="list-style-type: none"> <li>- A motorháztető nyitva van.</li> <li>- Olyan hiba van a rendszerben, ami letiltja az Automatikus alapjárat-leállítás rendszert.</li> </ul> </li> </ul>	<ul style="list-style-type: none"> <li>Normál módon indítsa be a motort.</li> <li>➤ <b>A motor beindítása</b> 389. o.</li> </ul>
 <p>(Fehér)</p>	<ul style="list-style-type: none"> <li>Akkor jelenik meg, ha a teljesítmény üzemmód TARTOZÉK állásban van.</li> </ul>	<p>—</p>
 <p>(borostyánsárga)</p>	<ul style="list-style-type: none"> <li>Akkor jelenik meg, ha a teljesítmény üzemmód TARTOZÉK állásban kinyitja a vezetőoldali ajtót.</li> </ul>	<ul style="list-style-type: none"> <li>A teljesítmény üzemmód GÉPKOCSI KI (ZÁR) állásba kapcsolásához kétszer nyomja meg a <b>ENGINE START/STOP</b> gombot, miközben a lába nincs a fékpedálon.</li> </ul>

\*1: Fokozatmentes sebességváltóval rendelkező típusok

\*2: Kézi kapcsolású sebességváltós típusok

Jelzés	Feltétel	Magyarázat
	<ul style="list-style-type: none"> <li>Akkor jelenik meg, ha a teljesítmény üzemmód bekapcsolt állapotában becsukja az ajtót, és a kulcs nélküli távirányító nincs a gépkocsiban.</li> </ul>	<ul style="list-style-type: none"> <li>Eltűnik, ha visszateszi a kulcs nélküli távirányítót a gépkocsiba, és becsukja az ajtót.                     <ul style="list-style-type: none"> <li>➤ <b>Kulcs nélküli távirányító emlékeztetője</b> 164. o.</li> </ul> </li> </ul>
	<ul style="list-style-type: none"> <li>Akkor jelenik meg, ha a kulcs nélküli távirányító eleme lemerül.</li> </ul>	<ul style="list-style-type: none"> <li>Cserélje ki az elemet, amint lehet.                     <ul style="list-style-type: none"> <li>➤ <b>Gombelem cseréje</b> 520. o.</li> </ul> </li> </ul>
	<ul style="list-style-type: none"> <li>Akkor jelenik meg, ha a kulcs nélküli távirányítóban lévő elem feszültsége túl kevés a motorindításhoz, vagy hatótávolságon kívül van a kulcs a motor indításakor. Hatszor megszólal a hangjelző.</li> </ul>	<ul style="list-style-type: none"> <li>➤ <b>Ha a kulcs nélküli távirányító eleme gyenge</b> 552. o.</li> </ul>

Jelzés	Feltétel	Magyarázat
	<ul style="list-style-type: none"> <li>Akkor jelenik meg, ha probléma merül fel az indítórendszerrel kapcsolatban.</li> </ul>	<ul style="list-style-type: none"> <li>Ideiglenes megoldásként tartsa lenyomva az <b>ENGINE START/STOP</b> gombot 15 másodpercig, közben tartsa lenyomva a fékpedált, és manuálisan indítsa be a motort. Keresse fel a márkaszervizt, és vizsgáltsa át a gépkocsit.</li> </ul>
	<p><b>Fokozatmentes sebességváltóval rendelkező típusok</b></p> <ul style="list-style-type: none"> <li>Akkor jelenik meg, ha megnyomja az <b>ENGINE START/STOP</b> gombot a motor leállításához, de a sebességváltó kar nincs <b>P</b> állásban.</li> </ul>	<ul style="list-style-type: none"> <li>Kapcsolja a sebességváltó kart <b>P</b> állásba, majd nyomja meg kétszer az <b>ENGINE START/STOP</b> gombot.</li> </ul>
	<ul style="list-style-type: none"> <li>Akkor jelenik meg, ha a kormányzár be van kapcsolva.</li> </ul>	<ul style="list-style-type: none"> <li>Az <b>ENGINE START/STOP</b> gombot nyomva tartva mozgassa jobbra-balra a kormánykereket.</li> </ul>

Ráfutásos ütközésre figyelmeztető rendszerrel szerelt típusok



Jelzés	Feltétel	Magyarázat
	<ul style="list-style-type: none"> <li>Villog, ha a rendszer szerint várható az ütközés az Ön előtt levő gépkocsival. Hangjelzés hallatszik.</li> </ul>	<ul style="list-style-type: none"> <li>Tegye meg a szükséges lépéseket az ütközés elkerülése érdekében (fékezzon, váltson sávot stb.)                     <ul style="list-style-type: none"> <li>➤ <b>Ráfutásos ütközésre figyelmeztető rendszer</b>* 428. o.</li> </ul> </li> </ul>

Sávelhagyásra figyelmeztető rendszerrel (LDW) rendelkező típusok

Jelzés	Feltétel	Magyarázat
	<ul style="list-style-type: none"> <li>Akkor látható, ha a gépjárműve túl közel került a forgalmi sávot határoló vonalakhoz. Hangjelzés hallatszik.</li> </ul>	<ul style="list-style-type: none"> <li>Végezze el a szükséges műveletet a gépjárműnek a sávban tartására.                     <ul style="list-style-type: none"> <li>➤ <b>Sávelhagyásra figyelmeztető rendszer</b>* 432. o.</li> </ul> </li> </ul>

\* Nem áll rendelkezésre minden modellen

Parkolásérzékelő rendszerrel szerelt típusok

Jelzés	Feltétel	Magyarázat
	<ul style="list-style-type: none"> <li>Akkor jelenik meg, ha probléma merül fel a parkolásérzékelő rendszerrel kapcsolatban.</li> </ul>	<ul style="list-style-type: none"> <li>Ellenőrizze, hogy nem borítja-e sár, jég, hó stb. az érzékelő(k) körüli területet. Ha a visszajelző(k) a terület megtisztítását követően is tovább világítanak, ellenőriztesse a rendszert márkaszervizben.</li> </ul>
	<ul style="list-style-type: none"> <li>Ha probléma merül fel valamelyik érzékelőnél, a megfelelő érzékelő(k) visszajelző(i) világítani kezd(enek).</li> </ul>	

Műszerfal

# Műszerek és többfunkciós információs kijelző

## Műszerek

A mérőműszerek közé tartozik a sebességmérő, a fordulatszámérő és a kapcsolódó visszajelzők. Akkor jelennek meg, amikor a gyújtáskapcsoló BE \*1 állásban van.

### Sebességmérő

#### Jobbkormányos típus

A haladási sebességet jeleníti meg km/h vagy mph mértékegységben.

#### Balkormányos típus

Megjeleníti a haladási sebességet km/h egységben.

### Fordulatszámérő

A motor percenkénti fordulatszámát mutatja.

### Környezettudatosság-jelző

Színváltozással jelzi a vezetési stílusát.

**Zöld:** Üzemanyag-takarékos vezetés

**Kékeszöld:** Közepes gyorsítás/lassítás

**Kék:** agresszív gyorsítás/lassítás

A környezettudatos vezetés visszajelzőjének színe a fék- és gázpedál használatától függően megváltozik.

\*1 : A kulcs nélküli ajtónyitó rendszerrel felszerelt típusokon **ENGINE START/STOP** gomb van gyújtáskapcsoló helyett.

## Intelligens többfunkciós kijelző

A többfunkciós információs kijelzőn a kilométer-számláló, a napi kilométer-számláló, a külső hőmérő, az üzemanyagszint mérő és egyéb mérőműszerek értékei láthatók. Emellett fontos információkat is megjelenít, mint a figyelmeztetések és egyéb hasznos tudnivalók.

### A kijelző bekapcsolása

#### ■ Fő kijelzők

A képernyőváltáshoz használja a ▲ⓘ/▼ (információ) gombot.

### ▲ A kijelző bekapcsolása

#### Jobbkormányos típus

A multiinformációs kijelző testreszabott funkciói segítségével átkapcsolhat km/h és mph között.

► Testre szabható funkciók 129. o.

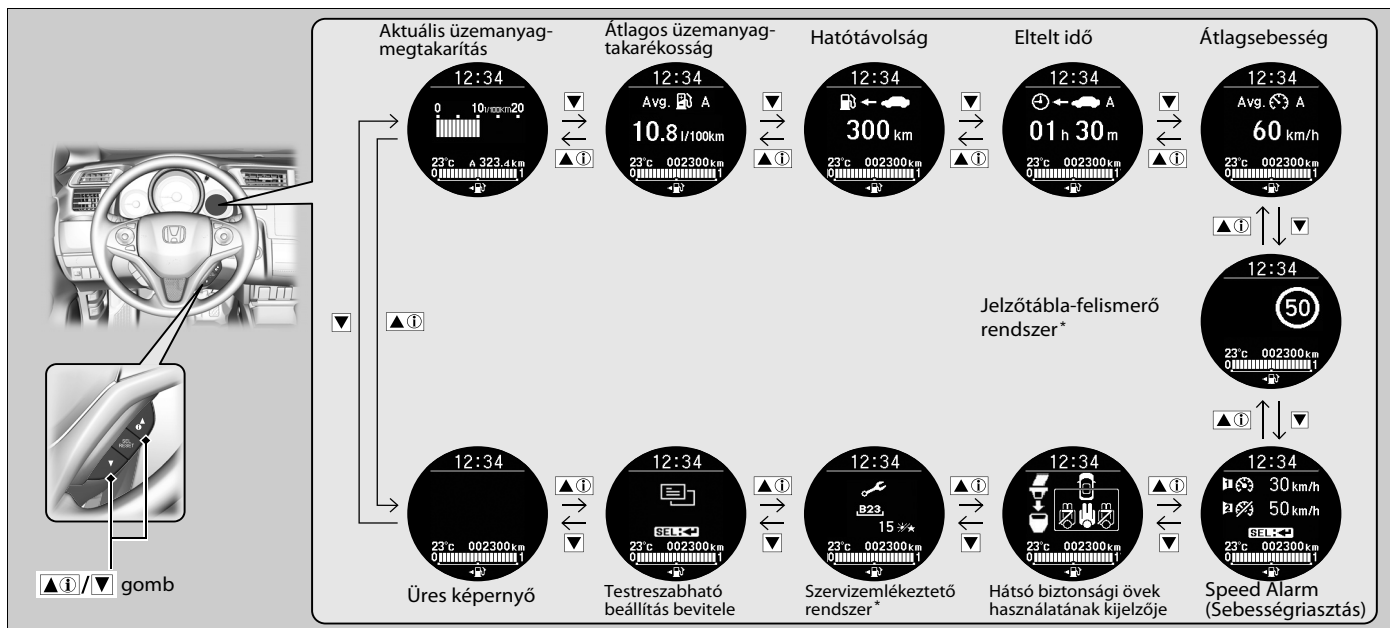



### ■ Alsó kijelzők

Képernyőváltáshoz használja a **SEL/RESET** gombot.

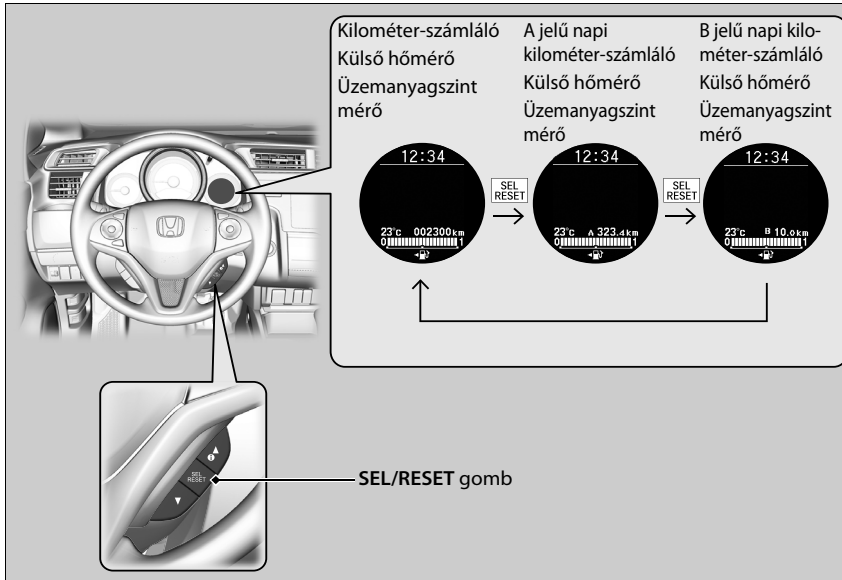

### ►► A kijelző bekapcsolása

► **Az óra beállítása** 138. o.

#### Kijelzős audiorendszerrel rendelkező típusok

Az információs kijelző egyes értékei megjelennek az audió/információs képernyőn is. Ezek az értékek az információs kijelző változásával együtt változnak, ha az üzemanyag-fogyasztás jelenik meg a kijelzőn.

## Kilométer-számláló

A gépkocsival megtett teljes távolságot mutatja kilométerben vagy mérföldben \*.

## Napi kilométer számlálója

A gépkocsival az utolsó nullázás óta megtett teljes távolságot mutatja kilométerben vagy mérföldben \*. Az A és a B út két különböző útszakasz mérésére használható.

### ■ A napi kilométer-számláló nullázása

A napi kilométer-számláló nullázásához jelenítse meg a számlálót, majd tartsa lenyomva a **SEL/RESET** gombot. A napi kilométer-számláló visszaáll **0.0** értékre.

## Átlagos üzemanyag-takarékosság

Az egyes napi kilométer-számlálókhoz tartozó becsült átlagos üzemanyag-takarékosságot mutatja l/100 km vagy mpg \* mértékegységben. A kijelző adott időközönként frissül. A napi kilométer-számláló nullázásakor az átlagos üzemanyag-takarékosság is nullázódik.

## Hatótávolság

Azt a becsült távolságot mutatja, amely az üzemanyagtartályban lévő üzemanyaggal még megtehető. Ezt a távolságot a rendszer az előző útszakaszok során mért üzemanyag-fogyasztási értékek alapján számolja ki.

## Eltelt idő

Az A útszakasz vagy a B útszakasz utolsó nullázása óta eltelt időt mutatja.

### ☒ Napi kilométer számlálója

A **SEL/RESET** gomb megnyomásával válthat az A és B út között.

### ☒ Átlagos üzemanyag-takarékosság

Az átlagos üzemanyag-takarékosság nullázásával módosíthatja.

☒ **Testre szabható funkciók** 129. o.

### ☒ Eltelt idő

Az eltelt idő nullázásával módosíthatja.

☒ **Testre szabható funkciók** 129. o.

## ■ Átlagsebesség

Az A útszakasz vagy a B útszakasz utolsó nullázása óta megtett távolságra vonatkozó átlagsebességet mutatja km/h vagy mph\* mértékegységben.

## ■ Aktuális üzemanyag-megtakarítás

Oszlopdiaagramon jeleníti meg az aktuális üzemanyag-takarékosságot (l/100 vagy mpg mértékegységben)\*.

## ■ Környezeti hőmérséklet

Celsius-fokban mutatja a külső hőmérsékletet.

Ha a külső hőmérséklet 3 °C alatt van, amikor a gyújtáskapcsolót BE \*1 állásba fordítja, akkor a külső hőmérséklet visszajelző tíz másodpercig villog.

## ■ A külső hőmérséklet kijelzőjének beállítása

Ha a mért hőmérséklet hibásnak tűnik, a hőmérőt legfeljebb ±3 °C-kal elállíthatja.

## ■ Hátsó biztonsági övek használatának kijelzője

A hátsó biztonsági öv használatát mutatja.

► **Biztonságiöv-emlékeztető** 40. o.

## ►► Átlagsebesség

Az átlagsebesség nullázásával módosíthatja.

► **Testre szabható funkciók** 129. o.

## ►► Környezeti hőmérséklet

A hőmérséklet-érzékelő az első lökhárító alá van szerelve. Az út felmelegedése és a többi gépkocsi kipufogógázai befolyásolhatják a mérést, ha a gépkocsi kevesebb, mint 30 km/h sebességgel halad.

A hőmérséklet-mérés stabilizálódása után az értékek frissítése a kijelzőn néhány percet is igénybe vehet.

A hőmérséklet értékének javításához használja az intelligens többfunkciós kijelző személyre szabott funkcióit.

► **Testre szabható funkciók** 129. o.

\*1: A kulcs nélküli ajtónyitó rendszerrel felszerelt típusokon **ENGINE START/STOP** gomb van gyújtáskapcsoló helyett.

\* Nem áll rendelkezésre minden modellen

## Üzemanyagszint-mérő

Kijelzi az üzemanyagtartályban lévő üzemanyag mennyiségét.

## Üzemanyagszint-mérő

### Megjegyzés

Tankoljon, ha az érték  felé közelít.  
A kevés üzemanyag a motor hibás gyújtását okozhatja, és károsíthatja a katalizátort.

A meglévő üzemanyag mennyisége eltérhet az üzemanyagszint mérő által kijelzett mennyiségtől.

## Jelzőtábla-felismerő rendszer\*

A jelzőtábla-felismerő rendszer megjelenítése.

➤ **Jelzőtábla-felismerő rendszer\*** 436. o.

## Szervizre emlékeztető rendszer\*

A szervizre emlékeztető rendszer megjelenítése.

➤ **Szervizre emlékeztető rendszer\*** 473. o.

## Sebességfigyelmeztetés beállítása

Bekapcsolhatja a sebességfigyelmeztetést, és módosítja a sebességfigyelmeztetési beállítást.

### ■ A sebességfigyelmeztetés beállítása



1. Tartsa lenyomva a / gombot, míg a sebességfigyelmeztetés képernyő meg nem jelenik a kijelzőn, majd nyomja meg a **SEL/RESET** gombot.
2. Nyomja meg a / gombot, és válassza a (1. sebességfigyelmeztetés) vagy (2. sebességfigyelmeztetés) ikont, majd nyomja meg a **SEL/RESET** gombot.
  - a (ki) (be) módba kapcsol, majd a kijelző a normál képernyőhöz tér vissza.
  - Ha a sebességfigyelmeztetés (bekapcsolva) módba van kapcsolva, az (kikapcsolva) módba kapcsol.

### ►► Sebességfigyelmeztetés beállítása

Az (1. sebességfigyelmeztetés) és (2. sebességfigyelmeztetés) alapértelmezett beállítása (kikapcsolva).

A normál képernyőhöz a (kilépés) ikont választva is visszatérhet.

### ■ A sebességbeállítás módosításához



1. Tartsa lenyomva a / gombot, míg a sebességfigyelmeztetés beállítása menü meg nem jelenik a kijelzőn, majd nyomja meg a **SEL/RESET** gombot.
2. Nyomja meg a / gombot, és válassza az
  1. sebességfigyelmeztetés beállítása vagy a
  2. sebességfigyelmeztetés beállítása elemet,majd nyomja meg a **SEL/RESET** gombot.
3. Nyomja meg a / gombot, és válassza ki a sebességet, majd nyomja meg a **SEL/RESET** gombot.
  - Megtörténik a sebesség beállítása, majd a kijelző visszatér a normál képernyőhöz.
  - Az 5 km/h feletti sebességbeállítást növelheti 1 km/h lépésekkel.



### ▣ Sebességfigyelmeztetés beállítása

Vezetés közben nem módosíthatja a sebességbeállítást.

## ■ Testre szabható funkciók

Bizonyos funkciók testreszabásához használja az intelligens többfunkciós kijelzőt.

### ■ A funkciók testreszabása

A  (Beállítások testreszabása) képernyő kiválasztásához nyomja meg a /▼ gombot bekapcsolt gyújtás \*1, egy helyben álló gépkocsi és **P** (fokozatmentes sebességváltó) helyzetben álló sebességváltó kar, illetve behúzott kézifék (kézi kapcsolású sebességváltó) mellett. A **SEL/RESET** gombot megnyomva lépjen be a funkciók testreszabását lehetővé tevő üzemmódba.



\*1 : A kulcs nélküli ajtónyitó rendszerrel felszerelt típusokon **ENGINE START/STOP** gomb van gyújtáskapcsoló helyett.

### ►► Testre szabható funkciók

Más funkciók testreszabásához nyomja meg a /▼ gombot.

- **Testreszabható opciók listája** 132. o.
- **Példa a beállítások testreszabására** 135. o.

A beállítások személyre szabása:

**Fokozatmentes sebességváltóval rendelkező típusok**

Váltson **P** fokozatba.

**Kézi kapcsolású sebességváltós típusok**

Húzza be a rögzítőféket.

■ A testreszabás folyamata

Nyomja meg a ▲(i)/▼ gombot.

Műszerfal

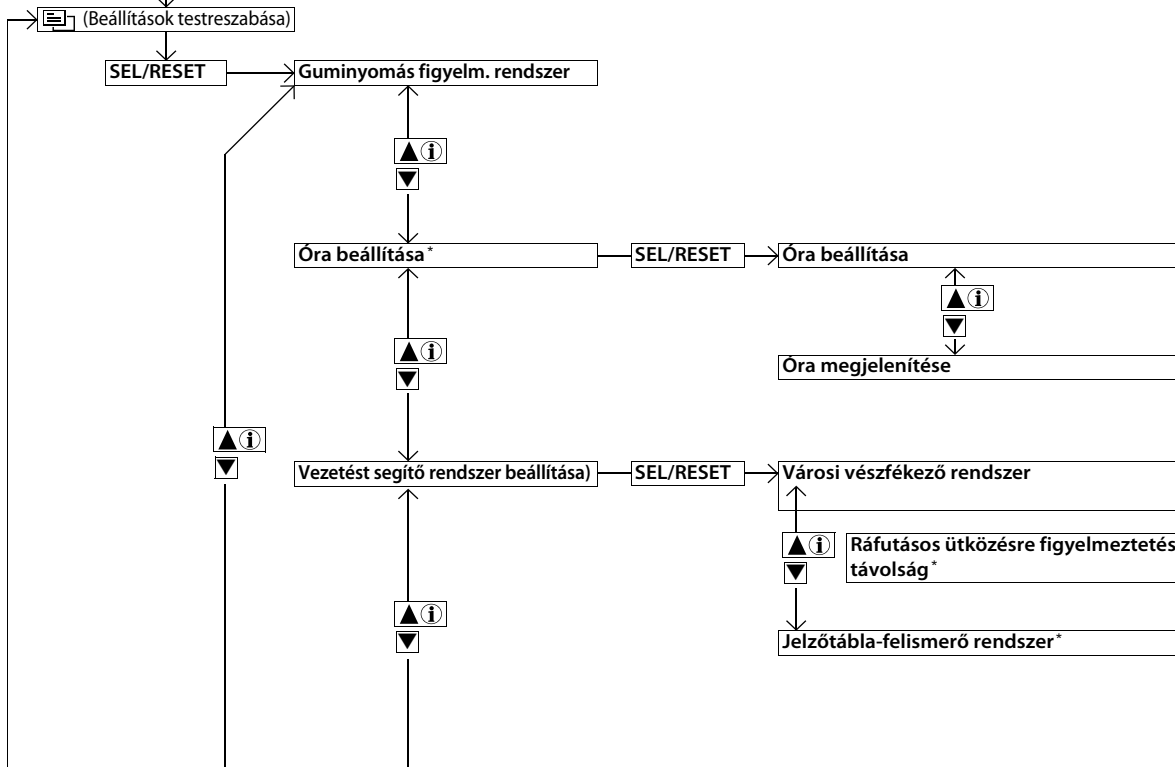



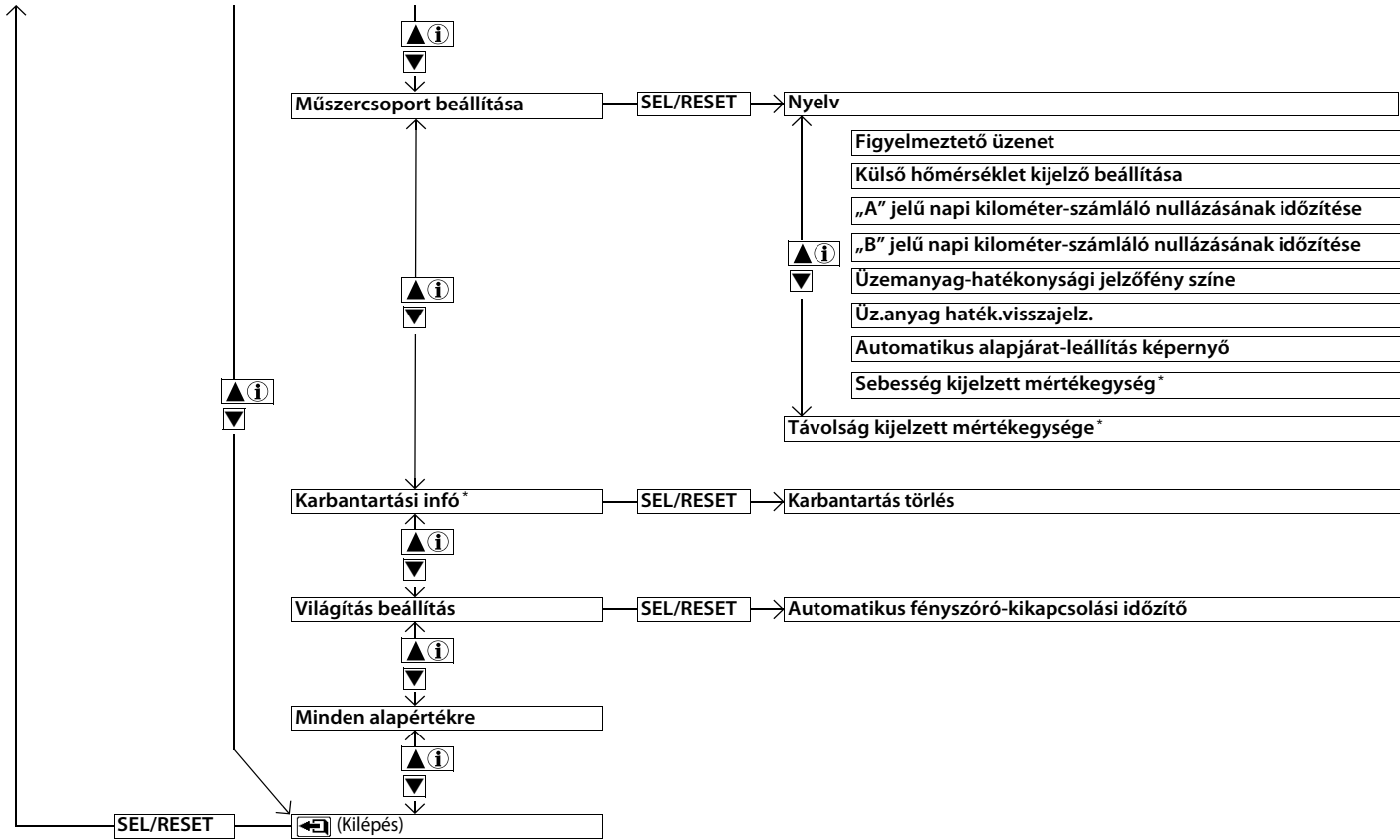

\* Nem áll rendelkezésre minden modellen

■ Testreszabható opciók listája

Beállítási csoport	Testre szabható funkciók	Leírás	Választható beállítások
<b>Abroncsnyomás-figyelő rendszer</b>		Inicializálja az abroncsnyomás-figyelő rendszert	<b>Visszavonás/Inicializálás</b>
	<b>Óra beállítása *</b>	Óra beállítása Az idő beállítása.	
<b>Vezetést segítő rendszer beállítása</b>	<b>Óra megjelenítése</b>	Választhat 12 órás, 24 órás és kikapcsolt időkijelzést.	<b>12h<sup>*1</sup>/24h/OFF</b> (12 órás/24 órás, ki)
	<b>Városi vészfékező rendszer</b>	A városi vészfékező rendszer be- és kikapcsolása.	<b>Be<sup>*1</sup>/Ki</b>
	<b>Ráfutásos ütközés figyelmeztetés távolsága *</b>	A ráfutásos ütközésre figyelmeztető rendszer riasztási távolságának módosítása, a rendszer be- és kikapcsolása.	<b>Nagy/normál<sup>*1</sup>/kis távolság/kikapcsolás</b>
	<b>Jelzőtábla-felismerő rendszer *</b>	Kiválasztható, hogy megjelenjenek-e a közlekedési táblák kis ikonjai.	<b>Kis ikonok BE<sup>*1</sup>/Kis ikonok KI</b>

\*1: Alapbeállítás

Beállítási csoport	Testre szabható funkciók	Leírás	Választható beállítások
Műszercsoport beállítása	<b>Nyelv</b>	Kijelző nyelvének módosítása.	<b>Angol<sup>*1</sup>/Német/Olasz/ Francia/ Spanyol/Lengyel/ Portugál/ Holland/Dán/Svéd/ Norvég/Finn/ Orosz</b>
	<b>Figyelmeztető üzenet</b>	Kiválaszthatja, hogy megjelenjen-e a figyelmeztető üzenet.	<b>Be/Ki<sup>*1</sup></b>
	<b>Külső hőmérséklet beállítása</b>	Néhány fokkal elállíthatja a mért hőmérsékletet.	<b>-3°C ~ ±0°C<sup>*1</sup> ~ +3°C</b>
	<b>„A” jelű napi kilométer-számláló nullázásának időzítése</b>	Módosíthatja, hogy hogyan nullázódjon az A jelű napi kilométer-számláló, az A átlagos üzemanyag-takarékosság, az A átlagsebesség és az A eltelt idő.	<b>Tankoláskor/A gyújtás kikapcsolásakor/Manuálisan<sup>*1</sup></b>
	<b>„B” jelű napi kilométer-számláló nullázásának időzítése</b>	Módosíthatja, hogy hogyan nullázódjon a B jelű napi kilométer-számláló, a B átlagos üzemanyag-takarékosság, a B átlagsebesség és a B eltelt idő.	<b>Tankoláskor/A gyújtás kikapcsolásakor/Manuálisan<sup>*1</sup></b>
	<b>Üzemanyag-takarékos háttérvilágítás színe</b>	A környezettudatosság-jelző színének módosítása.	<b>Véletlenszerű/Kék/Ibolya/ Rózsaszín/Piros/Sárga/Sárga/ Fehér<sup>*1</sup></b>
	<b>Üzemanyag-takarékos háttérvilágítás</b>	Be- és kikapcsolhatja a környezettudatos vezetés visszajelzőjét.	<b>Be<sup>*1</sup>/Ki</b>

\*1: Alapbeállítás

Beállítási csoport	Testre szabható funkciók	Leírás	Választható beállítások
<b>Műszercsoport beállítása</b>	<b>Automatikus alapjárat-leállítás képernyő</b>	Kiválaszthatja, hogy megjelenjen-e az Automatikus alapjárat-leállítás képernyő.	<b>Be<sup>*1</sup>/Ki</b>
	<b>Sebesség kijelzett mértékegysége<sup>*</sup></b>	Módosíthatja a beállított járműsebesség kijelzett mértékegységét a többfunkciós információs kijelzőn.	<b>km/h/mp<sup>h</sup>*1</b>
	<b>Távolság kijelzett mértékegysége<sup>*</sup></b>	Módosíthatja a multiinformációs kijelzőn megjelenített mértékegységet.	<b>km/miles<sup>*1</sup></b>
<b>Karbantartási infó.<sup>*</sup></b>	<b>Karbantartás törlése</b>	Szervizemlékeztető tétel(ek) törlése.	<b>Mégse/Összes esedékes tétel/ Csak A tétel/Csak B tétel/ Csak 0 tétel/Csak 1 tétel/ Csak 2 tétel/Csak 3 tétel/ Csak 4 tétel/Csak 5 tétel/ Csak 6 tétel/Csak 7 tétel/ Csak 8 tétel/Csak 9 tétel</b>
<b>Világítás beállítása</b>	<b>Automatikus fényszóró-kikapcsolási időzítő</b>	Módosíthatja, mennyi ideig maradjon égve a külső világítás a vezetőoldali ajtó bezárása után.	<b>60 mp/30 mp/15 mp<sup>*1</sup>/0 mp</b>
<b>Minden alapértékre</b>	—	Az összes testreszabott beállítást visszavonhatja/visszaállíthatja alapértékre.	<b>Mégse/Ok</b>

\*1: Alapbeállítás

### ■ Példa a beállítások testreszabására

A következőkben bemutatjuk az „A” jelű napi kilométer-számláló nullázásának időzítéség beállítás Tankoláskor értékre állításának lépéseit. Az „A” jelű napi kilométer-számláló nullázásának időzítésége beállítás alapértéke **Manuális nullázás**.

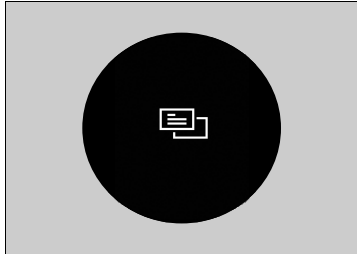

1. Tartsa lenyomva a gombot, míg a (Beállítások testreszabása) elem meg nem jelenik a kijelzőn, majd nyomja meg a **SEL/RESET** gombot.

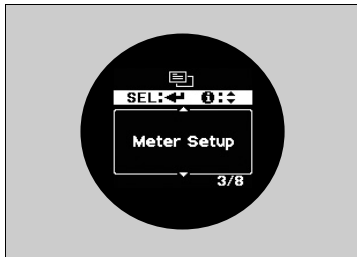

2. Tartsa lenyomva a gombot, amíg a kijelzőn meg nem jelenik a **Műszercsoport beállítása** felirat.
3. Nyomja meg a **SEL/RESET** gombot.



4. Tartsa lenyomva az / gombot, míg a „A út” nullázása üzenet meg nem jelenik a kijelzőn, majd nyomja meg a **SEL/RESET** gombot.

► A kijelző átvált a beállítások testreszabása képernyőre, ahol a **Tankoláskor, A gyújtás kikapcsolásakor, a Manuális nullázás** és a (Kilépés) lehetőségek közül választhat.

5. Nyomja meg a / gombot, és válassza a **Tankoláskor** lehetőséget, majd nyomja meg a **SEL/RESET** gombot.

► A **Tankoláskor** beállítási képernyőjének megjelenésekor a kijelző visszavált a testreszabás menüképernyőre.

6. Tartsa lenyomva a / gombot, míg a (Kilépés) elem meg nem jelenik a képernyőn, majd nyomja meg a **SEL/RESET** gombot.

7. Ismétlje a 6. lépést addig, míg vissza nem tér a normál képernyőre.

# Kezelőszervek

A fejezet a gépkocsivezetéshez használt kezelőszervek működését ismerteti.

<b>Óra</b> .....	138
<b>Ajtók zárása és nyitása</b>	
Kulcstípusok és azok funkciói.....	140
A kulcs nélküli távirányító gyenge jelerőssége*.....	143
Ajtók zárása/nyitása kintről.....	144
Ajtók zárása/nyitása bentről.....	150
Gyerekszárak.....	152
<b>A csomagterajtó nyitása és zárása</b> .....	153
<b>Biztonsági rendszer</b>	
Indításgátló rendszer.....	156
Biztonsági rendszer riasztása*.....	156
Biztonsági zár funkció*.....	158
<b>Az ablakok lehúzása és felhúzása</b> .....	159

## A kormánykerék körül lévő kapcsolók működése

<b>Kulcs nélküli ajtónyitó rendszerrel nem rendelkező típusok</b>	
Gyújtáskapcsoló.....	161
<b>Kulcs nélküli ajtónyitó rendszerrel ellátott típusok</b>	
ENGINE START/STOP gomb.....	162
Gyújtáskapcsoló és teljesítmény üzemmód összehasonlítása.....	165
Irányjelzők.....	166
Világításkapcsolók.....	167
Ködfényszóró.....	169
Távolsági fényszóró támogató rendszer*.....	172
Nappali világítás.....	174
Fényszórómagasság-állító.....	171
Ablaktörő és ablakmosó.....	175
Fényerő-szabályozás.....	178

Hátsó ablak páratlantítója/Fűtött külső visszapillantó tükör*.....	179
A kormánykerék beállítása.....	180
<b>Tükrök beállítása</b>	
Belső visszapillantó tükör.....	181
Elektromos külső visszapillantó tükrök.....	182
<b>Ülések beállítása</b>	
Üléspozíciók beállítása.....	183
Hátsó ülések.....	190
Belső világítás/Kényelmi utastér-világítás.....	194
<b>Fűtési és hűtőrendszer*</b>	
A szellőzés, fűtés és légkondicionáló/ használata.....	204
<b>Légkondicionáló rendszer (klímarendszer)*</b>	
Az automata légkondicionáló használata.....	208
Az automatikus légkondicionáló rendszer érzékelői.....	212

\* Nem áll rendelkezésre minden modellen

## Az óra beállítása



Az órakijelzőn látható időt akkor tudja beállítani, ha a gyújtáskapcsoló BE [III]\*1 helyzetben van.

### A pontos idő beállítása

Kijelzős audiorendszerrel rendelkező típusok

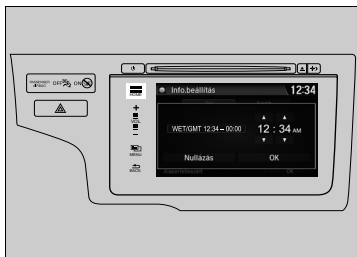
#### Az audió/információs képernyőn lévő Beállítások menü használata



1. Válassza ki a  (HOME) ikont, majd válassza a **Beállítások** lehetőséget.
2. Válassza ki az **Info, Óra**, majd az **Óra beállítása** lehetőséget.
3. A  /  gombok segítségével állítsa be az órát és a percet.
4. Az idő beállításához válassza az **OK** lehetőséget.

#### Az óra beállítása

##### Kijelzős audiorendszerrel rendelkező típusok

A többfunkciós információs kijelzőn található óra automatikusan módosul az audiorendszer órájával együtt.

Beállíthatja, hogy az órakijelzés 12 órás vagy 24 órás legyen.

 **Testre szabható funkciók** 316. o.

Be- és kikapcsolhatja az órakijelzést.

 **Testre szabható funkciók** 316. o.

Az óra automatikusan frissül, ha okostelefon csatlakozik az audiorendszerhez.

\*1: A kulcs nélküli ajtónyitó rendszerrel felszerelt típusokon **ENGINE START/STOP** gomb van gyújtáskapcsoló helyett.



## Színes audiorendszerrel rendelkező típusok

## ■ A MENU/CLOCK gomb használata

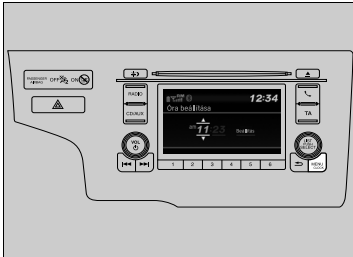

1. Tartsa lenyomva a **MENU/CLOCK** gombot.  
▶ Kiválasztásra kerül az **Óra beállítása** funkció.
2. A elforgatásával állítsa be az órát, majd nyomja meg a gombot.
3. A elforgatásával állítsa be a percet, majd nyomja meg a gombot.
4. A kiválasztás megadásához forgassa el a gombot, majd válassza a **Beállítás** elemet, és nyomja meg a gombot.

## ■ Az időzóna kiválasztása

## Kijelzős audiorendszerrel rendelkező típusok

## ■ Az audió/információs képernyőn lévő Beállítások menü használata

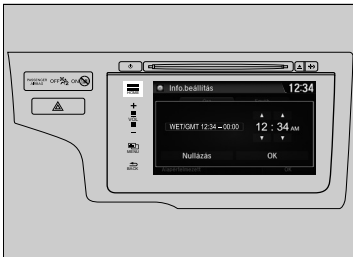

1. Válassza ki a (HOME) ikont, majd válassza a **Beállítások** lehetőséget.
2. Válassza ki az **Info, Óra**, majd az **Időzóna** lehetőséget.
3. Válassza ki az időzónát.

## ▶▶ A pontos idő beállítása

## Színes audiorendszerrel rendelkező típusok

Az alábbi utasítások a **LIST/SELECT** (választógomb) használatát mutatják be.

Forgassa el a gombot a kiválasztáshoz. Nyomja meg a gombot a belépéshez.

Beállíthatja, hogy az órajelzés 12 órás vagy 24 órás legyen.

▶ **Testre szabható funkciók** 307. o.

Be- és kikapcsolhatja az órajelzést.

▶ **Testre szabható funkciók** 307. o.

Kiválaszthatja az **Óra beállítása** lehetőséget a **MENU/CLOCK** gomb megnyomásával is.

Forgassa el a gombot az **Óra beállítása** opció kiválasztásához, majd nyomja meg a gombot.

A többfunkciós információs kijelzőn található óra automatikusan módosul az audiorendszer órájával együtt.

## Ajtók zárása és nyitása

### Kulcstípusok és azok funkciói

A gépkocsihoz a következő gyári kulcsok tartoznak:

#### Kulcsok

Kulcs nélküli távirányító\*



Behúzzható kulcs\*



A kulccsal indíthatja és leállíthatja a motort, valamint ezzel nyithatók és zárhatók\* az ajtók és a csomagterajtó. Az ajtókat és a csomagterajtót távirányítóval vagy kulcs nélküli ajtónyitó rendszerrel\* is ki lehet nyitni és be lehet zárni.

#### ☒ Kulcstípusok és azok funkciói

Az összes kulcs indításgátló funkcióval rendelkezik. Az indításgátló rendszer a lopás ellen nyújt védelmet.

☒ **Indításgátló rendszer** 156. o.

A kulcsokban precíziós elektronikai alkatrészek találhatók. Az elektronika károsodásának megelőzése érdekében tartsa be a következő javaslatokat:

- Ne hagyja a kulcsot közvetlen napfényben, sem olyan helyen, ahol magas a hőmérséklet vagy a levegő páratartalma.
- Ne dobálja a kulcsot, és ne ejtsen rá nehéz tárgyakat.
- Tartsa távol a kulcsot mindenféle folyadéktól.
- Ne szedje szét a kulcsot, kivéve, amikor elemet cserél.

Ha a kulcsban lévő áramkörök sérülnek, előfordulhat, hogy a motor nem indul el, vagy a távirányító/kulcs nélküli ajtónyitó rendszer\* nem működik.

Ha a kulcs nem működik megfelelően, forduljon a márkakereskedőhöz.

### ■ Kulcs nélküli távirányító\*

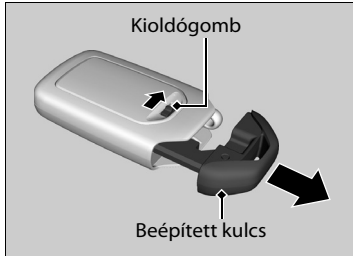

A beépített kulcs az ajtók zárására/nyitására használható abban az esetben, ha a kulcs nélküli távirányító eleme lemerülne, és nem működne az ajtók elektromos zárása/nyitása.

A beépített kulcs kivételéhez a kioldógomb csúsztatása közben húzza ki a kulcsot. A beépített kulcs visszahelyezésekor tolja be a kulcsot a kulcs nélküli távirányítóba kattanásig.

### ■ Behúzható kulcsok\*

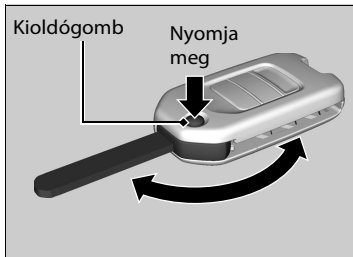

A kulcs visszacsukódik a távirányítóba.

1. A kulcs távirányítóból való kiengedéséhez nyomja meg a kioldógombot.
  - ▶ A kulcsot teljesen ki kell engedni.
2. A kulcs lezárásához nyomja meg a kioldógombot, majd nyomja be a kulcsot a távirányítóba kattanásig.

### »»Behúzható kulcsok\*

Ha a kulcsot nem húzza ki teljesen, előfordulhat, hogy a rendszer nem működik megfelelően, vagy a motor nem indul be. Kerülje a kulccsal való érintkezést, miközben az ki- vagy visszahúzódik.

\* Nem áll rendelkezésre minden modellen

### ■ Kulcsazonosító-címke

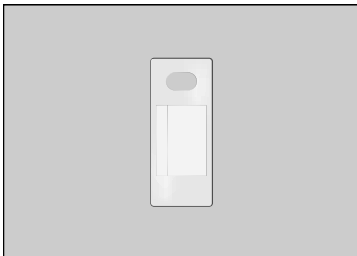

A címkén egy szám van, amelyre szükség lesz, ha tartalék kulcsot igényel.

### ☒ Kulcsazonosító-címke

A kulcs azonosítócímkejét őrizze biztonságos helyen – nem a gépkocsiban!

További kulcsok beszerzéséhez forduljon a márkakereskedőhöz.

Ha elveszti a kulcsot és nem tudja elindítani a motort, forduljon a márkakereskedéshez.

## A kulcs nélküli távirányító gyenge jelerőssége \*

A gépkocsi rádióhullámokat bocsát ki, hogy megtalálja a kulcs nélküli távirányítót az ajtók és a csomagterajtó zárása/nyitása, illetve motorindítás esetén.

Az ajtók és a csomagterajtó zárása/nyitása, illetve a motorindítás a következő esetekben tiltva lehet, illetve a működés bizonytalan lehet:

- Egy közeli berendezés erős rádióhullámokat bocsát ki.
- A kulcs nélküli távirányítót telekommunikációs berendezésekkel, laptopokkal, mobiltelefonnal vagy vezeték nélküli eszközökkel egy helyen tartja.
- Fém tárgy ér hozzá a kulcs nélküli távirányítóhoz, vagy le is fedi azt.

### ▶▶ A kulcs nélküli távirányító gyenge jelerőssége \*

A kulcs nélküli távirányító és a gépkocsi közti kommunikáció fogyasztja a kulcs nélküli távirányító elemét.

Az elemélettartam két év, de ez a használat gyakoriságától is függ.

Akkor is fogy az elem, ha a kulcs nélküli távirányító erős rádióhullámokat érzékel. Ne tegye elektromos készülékek (TV, személyi számítógép) közelébe.

\* Nem áll rendelkezésre minden modellen

## Ajtók zárása/nyitása kintről

### A kulcs nélküli ajtónyitó rendszer használata \*

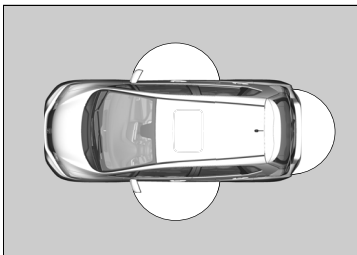

Ha Önél van a kulcs nélküli távirányító, ezzel zárhatja/nyithatja az ajtókat és a csomagteréajtót. Az ajtókat a külső ajtókilincstől számított 80 cm-es távolságon belülről lehet zárn/nyitni. A csomagteréajtót a nyitógombjától számított 80 cm-es távolságból lehet kinyitni.

### ■ Az ajtók és a csomagteréajtó zárása

Nyomja meg az első ajtó vagy a csomagteréajtó zárógombját.

- ▶ Néhány külső lámpa háromszor felvillan, minden ajtó és a csomagteréajtó is bezárul, a biztonsági riasztórendszer pedig aktiválódik.

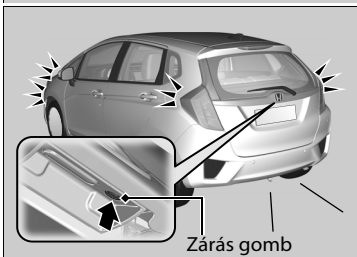

### ⊠ A kulcs nélküli ajtónyitó rendszer használata \*

- Ne hagyja a kulcs nélküli távirányítót a gépkocsiban, ha kiszáll. Vigye magával.
- Még ha nem viszi is magával a kulcs nélküli távirányítót, akkor is bezárhatja/kinyithatja az ajtókat és a csomagteréajtót, ha valaki hatótávolságon belül van a távirányítóval.
- Ha az ajtókilincset esőzés vagy autósósa miatt víz borítja be, és a kulcs nélküli távirányító hatótávolságon belül van, az ajtó kinyíthat.
- Ha kesztyűben fogja meg az első ajtókilincset, az ajtóérzékelő esetleg lassabban reagál, vagy nem reagál az ajtózárási kísérletre.
- Az ajtózárást után két másodperc elteltével az ajtó nem nyitható a kilincsel.
- Ha közvetlenül az ajtókilincs megragadását követően húzza meg az ajtót, az esetleg nem nyílik ki. Fogja meg újra a kilincset, de mielőtt meghúzná, győződjön meg arról, hogy az ajtó nyitva van.
- Előfordulhat, hogy a 80 cm-es távolságon belülről sem lehet zárn/nyitni az ajtókat a kulcs nélküli távirányítóval, ha a távirányító a külső kilincs felett vagy alatt van.
- Ha a kulcs nélküli távirányító túl közel van az ajtóhoz és az ajtóüveghez, működése bizonytalan.

A távirányító működési távolságának változása az akkumulátor merülését jelezheti. Cserélje ki a gombelemet, amint lehet.

Ha egy gomb megnyomására a LED nem kezd világítani, az elem teljesen lemerült.

⊠ **Gombelem cseréje** 521. o.

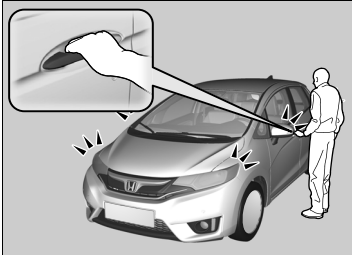

### ■ Ajtók és a csomagterajtó nyitása

Fogja meg az első ajtókilincset:

- ▶ Minden ajtó és a csomagterajtó kinyílik.
- ▶ Néhány külső lámpa egyszer felvillan.

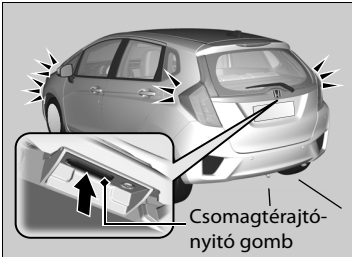

Nyomja meg a csomagterajtó nyitó gombját.

- ▶ Minden ajtó és a csomagterajtó kinyílik.
- ▶ Néhány külső lámpa egyszer felvillan.
- ☒ **Csomagterajtó külső fogantyú/kioldógomb használata** 154. o.

### ☒ A kulcs nélküli ajtónyitó rendszer használata \*

Ha a gépkocsi nyitását követő 30 másodpercen belül nem nyitja ki valamelyik ajtót vagy a csomagterajtót, az ajtók és a csomagterajtó automatikusan visszazáródnak.

\* Nem áll rendelkezésre minden modellen

## A távirányító használata

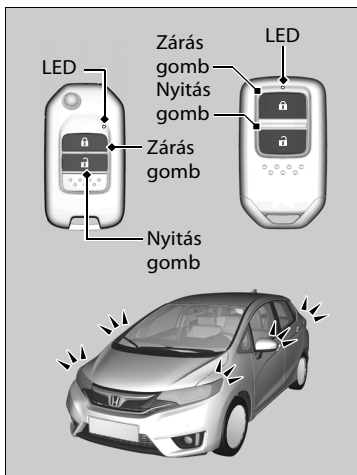

### ■ Az ajtók zárása

Nyomja meg a zárás gombot.

- ▶ Néhány külső lámpa háromszor felvillan, minden ajtó és a csomagterajtó is bezárul, a biztonsági riasztórendszer\* pedig aktiválódik.

### ☒ A távirányító használata

Ha a gépkocsi távirányítóval történő nyitását követő 30 másodpercen belül nem nyitja ki valamelyik ajtót vagy a csomagterajtót, az ajtók és a csomagterajtó automatikusan visszazáródnak.

Ha az utastér-világítás kapcsolója aktivált ajtó pozícióban áll, az utastér-világítás bekapcsol a nyitás gomb megnyomásakor.

Ha nem nyitja az ajtókat: a világítás 30 másodperc után fokozatosan kialszik.

A távirányító visszazárja az ajtókat: a világítás azonnal kialszik.

☒ **Belső világítás** 194. o.



## ■ Ajtó nyitása

Nyomja meg a nyitás gombot.

- ▶ Egyes külső lámpák egyszer villannak fel, és minden ajtózár, illetve a csomagtérajtó kinyílik.

### »A távirányító használata

A távirányító kis teljesítményű jeleket használ, ezért annak hatósugara a környezettől függően eltérő lehet.

#### **Kulcs nélküli ajtónyitó rendszerrel nem rendelkező típusok**

A távirányító nem működik, ha a kulcs a gyújtáskapcsolóban van.

#### **Kulcs nélküli ajtónyitó rendszerrel ellátott típusok**

Csak akkor tudja bezárni vagy kinyitni az ajtókat a távirányítóval vagy a kulcs nélküli ajtónyitó rendszerrel, ha a teljesítmény üzemmód GÉPKOCSI KI állásban van.

#### **Összes típus**

Ha egyik ajtó vagy a csomagtérajtó nyitva van, a távirányító nem zárja az ajtókat.

A távirányító működési távolságának változása az akkumulátor merülését jelezheti. Cserélje ki a gombelemet, amint lehet.

Ha egy gomb megnyomására a LED nem kezd világítani, az elem teljesen lemerült.

- ▶ **Gombelem cseréje** 520. o.

## Ajtók zárása/nyitása kulccsal

Kulcs nélküli ajtónyitó rendszerrel ellátott típusok

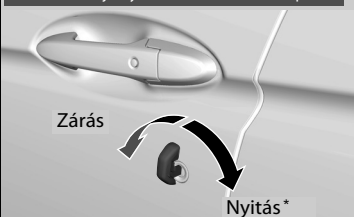

Kulcs nélküli ajtónyitó rendszerrel nem rendelkező típusok



Dugja be teljesen a kulcsot és forgassa el.

## ▶ Ajtók zárása/nyitása kulccsal

Amikor a vezetőoldali ajtót kulccsal bezárja/kinyitja\*, ezzel egy időben az összes többi ajtó és a csomagterajtó is bezáródik/kinyílik\*.

Az ajtók kulccsal történő nyitása riasztást okoz a biztonsági rendszerben\*. Az ajtókat mindig a távirányító vagy a kulcs nélküli ajtónyitó rendszer segítségével nyissa\*.

### Behúzható kulccsal rendelkező típusok

A behúzható kulcsot mindig teljesen kinyújtott állapotban használja.

## Ajtó zárása kulcs nélkül

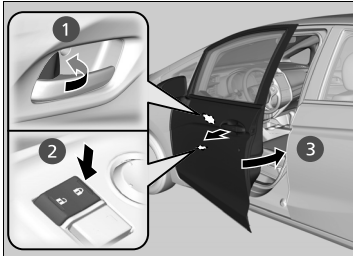

### A vezetőoldali ajtó zárása

Tolja előre a biztosítófület **1** vagy tolja a fő ajtóreteszelő-kapcsolót zárás irányba **2**, majd húzza meg a külső ajtókilincset, és tartsa meg **3**. Csukja be az ajtót, és csak ezután engedje el a kilincset.

### Az utasoldali ajtók zárása

Tolja előre a biztosítófület és csukja be az ajtót.

### Kizárásvédelmi rendszer

**Kulcs nélküli ajtónyitó rendszerrel nem rendelkező típusok**

Az ajtók és a csomagterajtó nem zárható be, amíg a kulcs a gyújtáskapcsolóban van.

**Kulcs nélküli ajtónyitó rendszerrel ellátott típusok**

Az ajtók és a csomagterajtó nem zárható be, amíg a kulcs nélküli távirányító a gépkocsiban van.

### »Ajtó zárása kulcs nélkül

Amikor a vezetőoldali ajtót bezárja, ezzel egy időben az összes többi ajtó és a csomagterajtó is bezáródik. Mielőtt az ajtót bezárja, ellenőrizze, hogy a kulcs Önnél van – nehogy bent maradjon a gépkocsiban.

## Ajtók zárása/nyitása bentől

### A biztosítófül használata

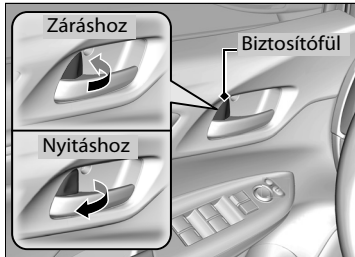

#### ■ Ajtó bezárása

Tolja előre a biztosítófület.

#### ■ Ajtó nyitása

Húzza hátra a biztosítófület.

### ⊗ A biztosítófül használata

Amikor az ajtót a vezetőoldali ajtón lévő biztosítófüllel zárja le/nyitja ki, az összes többi ajtó és a csomagterajtó is lezáródik/kinyílik.

### ■ Nyitás az első ajtó belső kilincisével

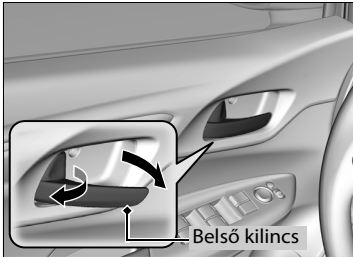

Húzza meg az első ajtó belső kilincseit.

► Az ajtó egy mozdulatra kinyílik.

A vezetőoldali ajtó belső kilincssel történő kinyitása az összes többi ajtót is kinyitja.

### ■ A fő ajtóreteszelő kapcsoló használata

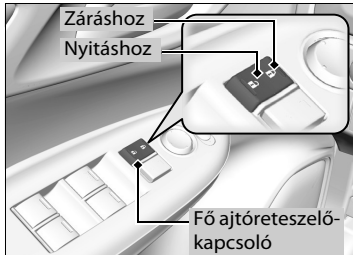

Nyomja be a fő ajtóreteszelő-kapcsolót az ábrán látható módon az összes ajtó és a csomagterajtó zárásához vagy nyitásához.

### ►► Nyitás az első ajtó belső kilincisével

Az első ajtók belső kilincseivel az első ülésen utazók egy mozdulattal ki tudják nyitni az ajtót.

Azonban, amíg a gépkocsi mozgásban van, az első ülésen utazók ne húzzák meg az első ajtók belső kilincseit.

A gyerekek mindig a hátsó ülésen utazzanak – a hátsó ajtókon gyerekzárral.

► **Gyerekzárak** 152. o.

### ►► A fő ajtóreteszelő kapcsoló használata

Amikor a fő ajtóreteszelő-kapcsolóval zárja/nyitja vezetőoldali ajtót, ezzel egy időben az összes többi ajtó és a csomagterajtó is bezáródik/kinyílik.

## Gyerekzárak

A biztonsági gyerekzár megakadályozza a hátsó ajtók belülről történő kinyitását, függetlenül a biztosítófül állásától.

### A biztonsági gyerekzár beállítása

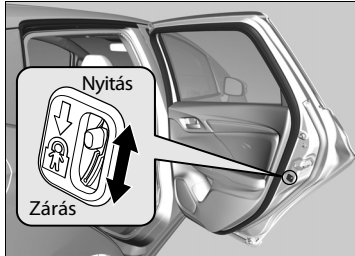

Csúsztassa a hátsó ajtóban lévő kart zárt pozícióba, majd csukja be az ajtót.

### ■ Ajtó nyitása

Az ajtó ilyenkor csak a külső ajtókilinccsel nyitható.

### ☒Gyerekzárak

Ha a biztonsági gyerekzár aktívva van és az ajtót belülről szeretné nyitni, kapcsolja a biztosítófület a nyitás pozícióba, majd engedje le a hátsó ablakot, nyúljon ki az ablakon, és a külső ajtókilinccsel nyissa ki az ajtót.

## A csomagterajtó nyitása és zárása

### Óvintézkedések a csomagterajtó nyitása/zárása esetére

A csomagterajtó zárása vagy nyitása előtt győződjön meg arról, hogy senki és semmi nem áll az útjában.

#### ■ A csomagterajtó kinyitása

- Nyissa fel teljesen a csomagterajtót.
  - ▶ Ellenkező esetben a csomagterajtó a saját súlya miatt lecsukódhat.
- Szeles időben is különösen ügyeljen, a szél ugyanis becsaphatja a csomagterajtót.

#### ■ A csomagterajtó zárása

Vezetés közben tartsa zárva a csomagterajtót a következő okokból:

- ▶ Elkerüli az esetleges károkat.
- ▶ Megelőzi a kipufogógáz bejutását a gépkocsiba.
  - ☒ **Szén-monoxid-gáz** 81. o.

#### » Óvintézkedések a csomagterajtó nyitása/zárása esetére

Vigyázzon, nehogy beüsse a fejét a csomagterajtóba; a csomagterajtó zárásakor pedig ne nyúljon be az ajtó és csomagter között.

Ha a motor üresjáraton jár, miközben Ön csomagokat pakol a csomagterben, ne álljon a kipufogócső elé. Ez égési sérülést okozhat.

Ne szállítson utast a csomagterben. Erős fékezésnél, hirtelen gyorsítás vagy ütközés esetén megsérülhetnek.

## Csomagterájtó külső fogantyú/kioldógomb használata

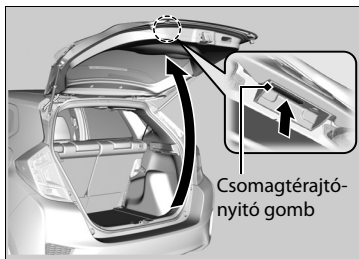

### Kulcs nélküli ajtónyitó rendszerrel ellátott típusok

Miután minden ajtó kinyílik, a csomagterájtó is kinyílik. Nyomja meg a csomagterájtó kioldógombját, és nyissa ki a csomagterájtót.

Ha van Önnél kulcs nélküli távirányító, a zárt csomagterájtót is ki tudja nyitni.

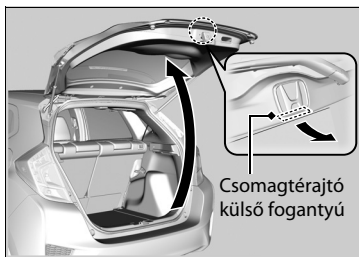

### Kulcs nélküli ajtónyitó rendszerrel nem rendelkező típusok

Miután minden ajtó kinyílik, a csomagterájtó is kinyílik.

Húzza meg a csomagterájtó külső fogantyúját, és emelje fel a csomagterájtót.

### ► Csomagterájtó külső fogantyú/kioldógomb használata

#### Kulcs nélküli ajtónyitó rendszerrel ellátott típusok

- Ne hagyja a kulcs nélküli távirányítót a gépkocsiban, ha kiszáll. Vigye magával.
- Ha a kulcs nélküli távirányítóval rendelkező személy hatótávolságon belül van, akkor a kulcs nélküli távirányítóval nem rendelkező személy is ki tudja nyitni a csomagterájtót.



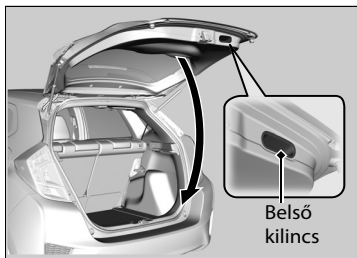

**Összes típus**

A csomagteréajtó zárásához fogja meg a belső kilincset, csukja le a csomagteréajtót, és kívülről csukja be.

# Biztonsági rendszer

## Indításgátló rendszer

Az indításgátló rendszer megakadályozza, hogy a motort előzőleg nem regisztrált kulccsal beindítsák. Minden kulcsban elektronikus adót helyeztek el, amely elektronikus jeleken keresztül ellenőrzi a kulcs hitelességét.

Ügyeljen a következőkre, amikor a kulcsot behelyezi a gyújtáskapcsolóba, illetve megnyomja az **ENGINE START/STOP** gombot:

- Ne helyezzen erős rádióhullámokat kibocsátó tárgyakat a gyújtáskapcsoló és az **ENGINE START/STOP** gomb mellé.
- Vigyázzon, hogy a kulcs ne érintkezzen fém tárgyakkal, és ne kerüljön ilyenek alá.
- Ne helyezzen másik gépkocsi indításgátló rendszeréhez tartozó kulcsot a gyújtáskapcsoló közelébe.

## Biztonsági rendszer riasztása \*

A biztonsági riasztórendszer bekapcsol, ha az ajtókat, a csomagterajtót vagy a motorháztetőt távirányító vagy kulcs nélküli távirányító nélkül nyitják ki.

### ■ A biztonsági riasztórendszer aktiválásakor

A kürt szakaszos hangjelzést ad, az irányjelző lámpák villognak.

### ■ A biztonsági riasztás kikapcsolásához

Nyissa ki a gépkocsit a távirányítóval, a kulcs nélküli ajtónyitó rendszerrel vagy a gyújtáskapcsoló BE helyzetbe fordításával **III**\*<sup>1</sup>. A rendszer kikapcsol, a kürtölés és a lámpák villogása megszűnik.

\*1: A kulcs nélküli ajtónyitó rendszerrel felszerelt típusokon **ENGINE START/STOP** gomb van gyújtáskapcsoló helyett.

\* Nem áll rendelkezésre minden modellen

### ☒ Indításgátló rendszer

#### Megjegyzés

Ne hagyja a gyújtáskulcsot a gépkocsiban, mert ez a gépkocsi véletlenszerű elindításához vagy annak eltulajdonításához vezethet.

Mindig vigye magával a gyújtáskulcsot, valahányszor a gépkocsit őrizetlenül hagyja.

Ha a rendszer többszöri próbálkozás után sem ismeri fel a kulcsot, akkor lépjen kapcsolatba Honda-márkaszervizével. Ha elveszíti valamelyik gyújtáskulcsát, és nem tudja beindítani a gépkocsit, lépjen kapcsolatba Honda-márkakereskedőjével.

Ne módosítsa a rendszert és ne egészítse ki további berendezésekkel. Ellenkező esetben a rendszer károsodhat, és a gépkocsi működésképtelenné válhat.

### ☒ Biztonsági rendszer riasztása \*

A biztonsági riasztás 30 másodpercig tart, ezután a rendszer visszaáll. Ha a riasztási körülmény továbbra is fennáll, a riasztás kb. 5 másodperces időközönként ismétlődik.

### ■ A biztonsági riasztórendszer élesítése

A biztonsági riasztó automatikusan élesítődik a következő körülmények együttes fennállása esetén:

- Gyújtáskapcsoló KORMÁNYZÁR [0]<sup>\*1</sup> helyzetben van.
- A motorháztető és a csomagterajtó be van csukva.
- Minden ajtót és a csomagterajtót kívülről lezártak a kulccsal, távirányítóval vagy a kulcs nélküli ajtónyitó rendszerrel.

#### Kulcs nélküli ajtónyitó rendszerrel nem rendelkező típusok

- A kulcsot kivették a gyújtáskapcsolóból.

### ■ A biztonsági riasztórendszer élesítésekor

A biztonsági riasztórendszer műszerfalán lévő visszajelző villogni kezd. Amikor a visszajelző villogási időköze körülbelül 15 másodperc után megváltozik, a biztonsági riasztórendszer élesítve van.

### ■ A biztonsági riasztás visszavonásához

A biztonsági riasztást akkor vonja vissza, amikor a gépkocsit távirányítóval vagy kulcs nélküli ajtónyitó rendszerrel kinyitja, illetve amikor a gyújtáskapcsolót BE [II]<sup>\*1</sup> állásba fordítja. Ekkor a biztonsági riasztórendszer jelzőfénye is kialszik.

#### ►► Biztonsági rendszer riasztása \*

Ne élesítse a biztonsági rendszert, ha van valaki a gépkocsiban, illetve ha az ablak nyitva van. A rendszer az ajtózárra reteszelőfüllel történő kinyitásakor véletlenül bekapcsolhat.

Ha a biztonsági riasztás élesítése után merül le az elem vagy akkumulátor, előfordulhat, hogy az elemcserét vagy az akkumulátor feltöltését követően a biztonsági riasztó kikapcsol.

Ilyenkor kapcsolja ki a biztonsági riasztórendszert: nyissa ki az egyik ajtót a távirányítóval vagy a kulcs nélküli ajtónyitó rendszerrel.

Ne módosítsa a rendszert és ne egészítse ki további berendezésekkel.

Ne nyissa kulccsal az ajtót. A biztonsági rendszer beriaszt.

\*1 : A kulcs nélküli ajtónyitó rendszerrel felszerelt típusokon **ENGINE START/STOP** gomb van gyújtáskapcsoló helyett.

\* Nem áll rendelkezésre minden modellen

## Biztonsági zár funkció\*

A biztonsági zárás letiltja az ajtók biztosítófüleinek működését.

### ■ A biztonsági zárás aktiválása

- Öt másodpercen belül kétszer fordítsa a vezetőoldali ajtó kulcsát a gépkocsi eleje felé.
- Öt másodpercen belül kétszer nyomja meg a távirányító zárógombját.

### Kulcs nélküli ajtónyitó rendszerrel ellátott típusok

- Nyomja meg az ajtókilincs vagy a csomagterájtó zárógombját öt másodpercen belül kétszer.

### ■ A biztonsági zárás visszavonása

Nyissa ki a vezetőoldali ajtót a távirányítóval vagy a kulcs nélküli ajtónyitó rendszerrel.

### ► Biztonsági zár funkció\*

## ⚠ FIGYELMEZTETÉS

Bekapcsolt biztonsági zárás mellett senki nem tartózkodhat a gépkocsiban. A gépkocsiba zárt személyeket a napon álló gépkocsiban képződő hőhatás miatt súlyos roszullét vagy halál érheti.

A biztonsági zárás alkalmazása előtt győződjön meg arról, hogy senki nincs a gépkocsiban.

Ne nyissa kulccsal az ajtót. A biztonsági rendszer beriaszt.

## Az ablakok lehúzása és felhúzása

### Elektromos ablakemelő lehúzása/felhúzása

A gyújtáskapcsoló BE **II**\*1 állásban az elektromos vezérlésű ablakok az ajtókon lévő kapcsolókkal irányíthatók. A vezetőoldali kapcsolókkal az összes ablakot ki lehet nyitni és be lehet zárni.

Az elektromos ablakemelő vezetőoldali zárógombját ki kell kapcsolni (nincs benyomva a kapcsoló, a visszajelző nem világít) ahhoz, hogy az ablakokat a többi ajtón lévő kapcsolókról is irányítani lehessen.

Amikor az elektromos ablakemelő zárógombja be van nyomva, a visszajelző világítani kezd, és csak a vezetőoldali ablakot lehet működtetni. Ha a gépkocsiban gyerekek is vannak, kapcsolja be a elektromos ablakemelő zárógombját.

#### Ablakok nyitása/zárása az automatikus nyitás/zárás funkcióval

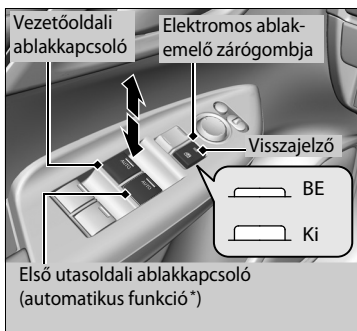

#### ■ Automatikus működés

**Kinyitáshoz:** nyomja le teljesen a kapcsolót.

**Bezáráshoz:** húzza fel teljesen a kapcsolót.

Az ablak teljesen le- vagy felhúzódik. Ha időközben meg szeretné állítani az ablakot, nyomja vagy húzza meg a kapcsolót röviden.

#### ■ Kézi működtetés

**Kinyitáshoz:** Finoman nyomja le a kapcsolót, majd tartsa ott a kívánt pozíció eléréséig.

**Bezáráshoz:** Finoman húzza fel a kapcsolót, majd tartsa ott a kívánt pozíció eléréséig.

\*1 : A kulcs nélküli ajtónyitó rendszerrel felszerelt típusokon **ENGINE START/STOP** gomb van gyújtáskapcsoló helyett.

\* Nem áll rendelkezésre minden modellen

#### »Elektromos ablakemelő lehúzása/felhúzása

### ⚠ FIGYELMEZTETÉS

Az ablakok elektromos ablakemelővel történő csukásakor ügyeljen, nehogy az ablak becsípje valakinek a kezét vagy ujját, mert ez súlyos sérülést okozhat.

Mielőtt az ablakokat bezárná, győződjön meg arról, hogy senki sem tartózkodik az ablakok közelében.

**FIGYELMEZTETÉS:** Mindig vigye magával a gyújtáskulcsot, valahányszor a gépkocsit őrizetlenül hagyja (és van más utas is).

Az elektromos ablakemelő még 10 percig működik a gyújtáskapcsoló KORMÁNYZÁR **0**\*1 állásba kapcsolása után.

Az első ajtó nyitásának hatására ez a funkció kikapcsol.

#### ■ Akadályérzékelő

Ha az elektromos ablakemelő az ablak automatikus felhúzása közben akadályt érzékel, az ablak leáll és ellentétes irányban indul el.

Ha a kapcsolót folyamatosan felfele húzza, a vezetőoldali ablak akadályérzékelője nem működik.

Amikor az ablak már majdnem teljesen fel van húzva, az ablakemelő akadályérzékelője az ablak megfelelő záródásának biztosítása érdekében kikapcsol.

### Ablakok nyitása/zárása az automatikus nyitás/zárás funkció nélkül

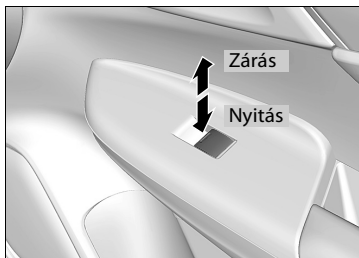

**Kinyitáshoz:** Finoman nyomja le a kapcsolót, majd tartsa ott a kívánt pozíció eléréséig.

**Bezáráshoz:** Finoman húzza fel a kapcsolót, majd tartsa ott a kívánt pozíció eléréséig.

## A kormánykerék körül lévő kapcsolók működése

Kulcs nélküli ajtónyitó rendszerrel nem rendelkező típusok

### Gyújtáskapcsoló

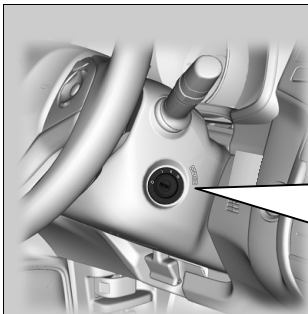

- 0** KORMÁNYZÁR: A kulcsot ebben a pozícióban helyezze be és távolítsa el.
- I** TARTOZÉK Ebben a helyzetben működtesse az audiorendszert és a többi tartozékot.
- II** BE Ez a vezetés közbeni pozíció.
- III** INDÍTÁS Ez a pozíció indítja be a motort. Amikor a kulcsot elengedi, a kapcsoló visszatér BE **II** helyzetbe.

#### » Gyújtáskapcsoló

Kézi kapcsolású sebességváltós típusok

### ⚠ FIGYELMEZTETÉS

Ha vezetés közben kiveszi a kulcsot a gyújtáskapcsolóból, a kormányzár aktiválódik. Ennek következtében elveszítheti uralmát a gépkocsi felett.



Csak ha megállt, akkor vegye ki a kulcsot a gyújtáskapcsolóból.

Fokozatmentes sebességváltóval rendelkező típusok

A kulcsot csak akkor veheti ki, ha a sebességváltó kar **P** helyzetben van.

Összes típus

Ha a kulcs KORMÁNYZÁR **0** vagy TARTOZÉK **I** állásában nyitja ki a vezetőoldali ajtót, a következő jelzés jelenik meg a többfunkciós információs kijelzőn:

- KORMÁNYZÁR **0** állásban: szimbólum 
- TARTOZÉK **I** állásban: szimbólum 

Ha a kulcsot nem tudja KORMÁNYZÁR **0** helyzetből TARTOZÉK **I** helyzetbe fordítani, mozgassa jobbra-balra a kormánykereket, miközben forgatja a kulcsot. A kormányzár kioldódik, lehetővé téve a kulcs elfordítását.

Kulcs nélküli ajtónyitó rendszerrel ellátott típusok

## ENGINE START/STOP gomb

### A teljesítmény üzemmód változtatása

#### fokozatmentes sebességváltó

Visszajelző



#### GÉPKOCSI KI (KORMÁNYZÁR)

A gomb jelzőfénye nem világít.  
A kormányzár bekapcsol. Az összes elektromos alkatrész tápellátása kikapcsol.



#### TARTOZÉK

A gomb jelzőfénye villog. (BE és TARTOZÉK helyzet között). Ebben a helyzetben működtesse az audiorendszert és a többi tartozékot.



#### BE

A gomb jelzőfénye világít.  
Minden elektromos alkatrész használható.

A fékpédál lenyomása nélkül



Nyomja meg a gombot.



Nyomja meg a gombot úgy, hogy a sebességváltó kar ne legyen P állásban.



Váltson P fokozatba, majd nyomja meg a gombot.

#### MT

Visszajelző



A fékpédál lenyomása nélkül

### ENGINE START/STOP gomb

#### ENGINE START/STOP gomb működési tartománya

Működési tartomány

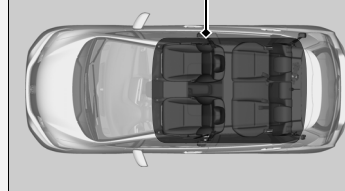

A motor beindításához a kulcs nélküli távirányítónak a gépkocsiban kell lennie.

A motor akkor is járhat, ha a kulcs nélküli távirányító a gépkocsin kívül, de az ajtóhoz vagy ablakhoz közel található.

BE módban:

ha a motor jár, a gomb jelzőfénye nem világít.

Ha a kulcs nélküli távirányító eleme lemerülőben van, hangjelzés hallható, és  jelzés látható a többfunkciós információs kijelzőn.

► Ha a kulcs nélküli távirányító eleme gyenge  
552. o.



## Tápellátás automatikus kikapcsolása

Ha a gépkocsi sebességváltó karja 30-60 percig **P**\*1 fokozatba van kapcsolva, miközben a teljesítmény üzemmód TARTOZÉK, akkor a gépkocsi automatikusan a GÉPKOCSI KI (ZÁR) üzemmódhoz hasonló üzemmódba vált, hogy elkerülje az akkumulátor lemerülését.

Ebben az üzemmódban:

A kormányzár nem kapcsol be.

Az ajtók nem zárhatók és nyithatók a távirányítóval és a kulcs nélküli ajtónyitó rendszerrel.

Nyomja meg az **ENGINE START/STOP** gombot a GÉPKOCSI KI (KORMÁNYZÁR) módba váltáshoz.

► **A teljesítmény üzemmód változtatása** 162. o.

## ►ENGINE START/STOP gomb

Ne hagyja a teljesítmény üzemmódot TARTOZÉK vagy BE állásban, ha kiszáll a gépkocsiból.

Ha a teljesítmény üzemmód nem kapcsol át a GÉPKOCSI KI lehetőségéről a TARTOZÉK lehetőségre, nyomja meg a **ENGINE START/STOP** gombot, közben mozgassa jobbra-balra a kormánykereket. A kormányzár kioldódik, lehetővé téve az üzemmódváltást.

\*1 : Fokozatmentes sebességváltóval rendelkező típusok

## ■ Teljesítmény üzemmód emlékeztetője

Ha a teljesítmény üzemmód TARTOZÉK állásban kinyitja a vezetőoldali ajtót, megszólal egy figyelmeztető hangjelzés.

## ■ Kulcs nélküli távirányító emlékeztetője

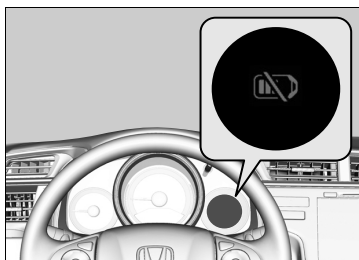

A figyelmeztető hangjelzések megszólalhatnak a gépkocsin belül és/vagy kívül is, emlékeztetve arra, hogy a kulcs nélküli távirányító nincs a gépkocsiban. Ha a hangjelzés továbbra is hallható, pedig a távirányítót visszatette a gépkocsiba, helyezze azt a működési tartományon belülre.

### ■ Ha a tápellátás BE állásban van

Ha a kulcs nélküli távirányítót kivette a gépkocsiból, és a vezetőoldali ajtó csukva van, akkor figyelmeztető hangjelzések hallhatók a gépkocsin belülről és kívülről is. A többfunkciós információs kijelzőn megjelenő figyelmeztető szimbólum jelzi a gépkocsiban ülő vezetőnek, hogy a távirányító nincs a gépkocsiban.

### ■ Ha a tápellátás TARTOZÉK állásban van

Ha a kulcs nélküli távirányítót kivette a gépkocsiból, és az összes ajtó zárva van, akkor figyelmeztető hangjelzés hallható a gépkocsin kívülről.

## ☒ Kulcs nélküli távirányító emlékeztetője







Ha a kulcs nélküli távirányító a rendszer működési tartományán belül van, és a vezetőoldali ajtó be van csukva, a figyelmeztetés törölődik.

Ha a motor beindítását követően kiveszi a kulcs nélküli távirányítót a gépkocsiból, már nem módosíthatja az **ENGINE START/STOP** módot, és nem indíthatja újra a motort. Az **ENGINE START/STOP** gomb megnyomásakor minden esetben ellenőrizze, hogy a kulcs nélküli távirányító a gépkocsiban van-e.

Ha valamelyik ablakon keresztül veszi ki a kulcs nélküli távirányítót a gépkocsiból, a figyelmeztető hangjelzés nem szólal meg.

Ne tegye a kulcs nélküli távirányítót a műszerfalra vagy a kesztyűtartóba. Emiatt megszűnhet a figyelmeztető hangjelzés. Más körülmények között, melyek megakadályozhatják, hogy a gépkocsi megtalálja a távirányítót, a figyelmeztető hangjelzés szintén megszűnhet, még akkor is, ha a távirányító a rendszer működési tartományán belül van.

## Gyújtáskapcsoló és teljesítmény üzemmód összehasonlítása

Gyújtáskapcsoló helyzete	ZÁR <b>0</b> (kulccsal/kulcs nélkül) 	TARTOZÉK <b>I</b> 	BE <b>II</b> 	INDÍTÁS <b>III</b> 
Kulcs nélküli ajtónyitó rendszer nélkül	<ul style="list-style-type: none"> <li>A motor és az elektromos rendszer leáll.</li> <li>A kormányzár bekapcsol.</li> <li>Az elektromos alkatrészek nem használhatók.</li> </ul>	<ul style="list-style-type: none"> <li>A motor leáll.</li> <li>Néhány elektromos alkatrész (pl. az audiorendszer és a tartozékcsatlakozók) használható.</li> </ul>	<ul style="list-style-type: none"> <li>Normál kulcspozíció vezetés közben.</li> <li>Minden elektromos alkatrész használható.</li> </ul>	<ul style="list-style-type: none"> <li>Motorindításra használja ezt a pozíciót.</li> <li>Amikor a kulcsot elengedi, a gyújtáskapcsoló visszatér BE <b>II</b> helyzetbe.</li> </ul>
Teljesítmény üzemmód	GÉPKOCSI KI (KORMÁNYZÁR) 	TARTOZÉK 	BE   Visszajelző állapota: Be Ki	INDÍTÁS 
Kulcs nélküli ajtónyitó rendszerrel és <b>ENGINE START/STOP</b> gombbal	Visszajelző ki <ul style="list-style-type: none"> <li>A motor és az elektromos rendszer leáll.</li> <li>A kormányzár bekapcsol.</li> <li>Az elektromos alkatrészek nem használhatók.</li> </ul>	Visszajelző világít vagy villog <ul style="list-style-type: none"> <li>A motor leáll.</li> <li>Néhány elektromos alkatrész (pl. az audiorendszer és a tartozékcsatlakozók) használható.</li> </ul>	Visszajelző Be (motor nem jár) Ki (motor jár) <ul style="list-style-type: none"> <li>Minden elektromos alkatrész használható.</li> </ul>	Visszajelző ki <ul style="list-style-type: none"> <li>A motor beindítását követően az üzemmód automatikusan visszatér BE helyzetbe.</li> </ul>

## Irányjelzők

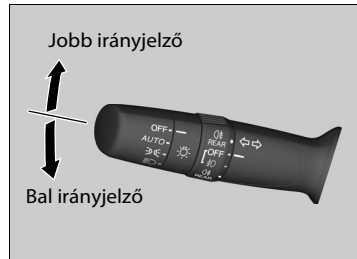

Az irányjelzők csak a gyújtáskapcsoló BE \*1 állapotában használhatók.

### ■ Egnyomásos irányjelző

Amikor könnyedén fel- vagy lefelé tolja az irányjelző-kart, majd elengedi azt, a külső irányjelző fények és az irányjelző visszajelző fénye háromszor felvillan.

Ez a funkció sáv váltás jelzéséhez használható.

\*1: A kulcs nélküli ajtónyitó rendszerrel felszerelt típusokon **ENGINE START/STOP** gomb van gyújtáskapcsoló helyett.

## Világításkapcsolók

### ■ Kézi működtetés



Ha elfordítja a lámpakapcsolót, a világítást a gyújtáskapcsoló\*<sup>1</sup> helyzetétől függetlenül is be- vagy kikapcsolhatja.

#### ■ Távolsági fényszóró

Nyomja előre a kart, amíg kattanó hangot hall.

#### ■ Tompított fényszóró

Távolsági fényszóró használata közben húzza vissza a kart, hogy visszakapcsoljon tompított fényszóróra.

#### ■ A távolsági fényszóró villogtatása

Húzza hátra, majd engedje el a kart.

### ►► Világításkapcsolók

#### Kulcs nélküli ajtónyitó rendszerrel nem rendelkező típusok

Ha az indítókulcsot úgy veszi ki a gyújtáskapcsolóból, hogy a lámpák égnek, a vezetőoldali ajtó kinyitásakor figyelmeztető hangjelzés hallható.

#### Kulcs nélküli ajtónyitó rendszerrel ellátott típusok

Ha a teljesítmény üzemmódot úgy hagyja GÉPKOCSI KI (ZÁR) módban, hogy a lámpák égnek, a vezetőoldali ajtó kinyitásakor figyelmeztető hangjelzés hallható.

Ha a fényszórók magassága egy idő elteltével megváltozik, forduljon márkakereskedőjéhez a fényszórók beállításáért.

Ne hagyja égve az izzókat, ha nem jár a motor, mert az akkumulátor lemerülhet.

\*1: A kulcs nélküli ajtónyitó rendszerrel felszerelt típusokon **ENGINE START/STOP** gomb van gyújtáskapcsoló helyett.

## Automata világításszabályzás

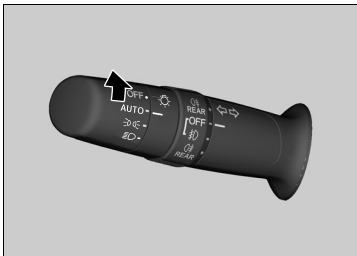

Az automatikus világításvezérlés a gyújtáskapcsoló BE **II**\*<sup>1</sup> pozíciójában használható.

Ha a lámpakapcsolót **AUTO** pozícióba kapcsolja, a fényszórók és a többi külső lámpa automatikusan be- és kikapcsol, a környezetből érkező fény függvényében.

## Automatikus lámpa-kikapcsolási funkció

Miután a kulcsot eltávolította, illetve a teljesítmény üzemmódot GÉPKOCSI KI (KORMÁNYZÁR) módba állította, a távirányítót magával vitte, és becsukta a vezetőoldali ajtót, a fényszórók, az összes többi külső lámpa és a műszerfal világítása 15 másodperc múlva kikapcsol.

Ha azonban a kapcsoló **☰☰☰** helyzetben van, a helyzetjelző lámpa bekapcsolva marad.

Ha be van kapcsolva a fényszóró, és KORMÁNYZÁR **0**\*<sup>1</sup> helyzetbe állítja a gyújtáskapcsolót, de nem nyitja ki az ajtót, a világítás 10 perc után kikapcsol (ha a kapcsoló **AUTO** állásban van, 3 perc után).

Ha kireteszeli vagy kinyitja a vezetőoldali ajtót, a világítás újra bekapcsol. Ha kireteszeli az ajtót, de nem nyitja ki 15 másodpercen belül, a világítás kialszik. Ha kinyitja a vezetőoldali ajtót, hangjelzést hall, amely figyelmezteti a lámpák lekapcsolására.

\*1: A kulcs nélküli ajtónyitó rendszerrel felszerelt típusokon **ENGINE START/STOP** gomb van gyújtáskapcsoló helyett.

## Automata világításszabályzás

Javasoljuk, hogy éjszakai vezetéskor vagy ha sűrű ködben, alagútban vagy rosszul megvilágított parkolóban vezet, manuálisan kapcsolja be a lámpákat.

Az alábbi ábra a fényérzékelő helyét ábrázolja. Ne takarja le a fényérzékelőt, mert ez akadályozza az automatikus világítás megfelelő működését.

### Automata szakaszos ablaktörlővel felszerelt típusok

#### Fényérzékelő

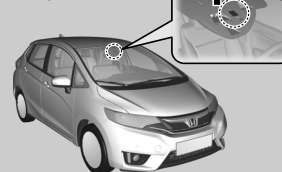

### Automata szakaszos ablaktörlő nélküli típusok

#### Érzékelő

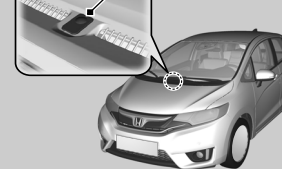

## Automatikus lámpa-kikapcsolási funkció

Az automatikus fényszóró-kikapcsolási időzítő beállítása módosítható.

► **Testre szabható funkciók** 129. o.

## Ködfényszóró

### ■ Első ködfényszórók\*

Bekapcsolt helyzetjelzővel vagy fényszóróval használható.

### ■ Hátsó ködfényszóró

Bekapcsolt fényszóróval vagy első ködfényszóróval használható.

### ■ Első és hátsó ködlámpák kapcsolója \*

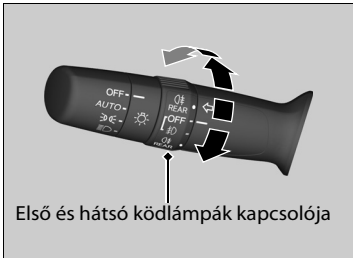

#### ■ Az első ködfényszóró bekapcsolása

Forgassa a kapcsolót **OFF** helyzetből  $\text{☞}$  helyzetbe. Világítani kezd a  $\text{☞}$  visszajelző.

#### ■ Az első és hátsó ködfényszóró bekapcsolása

Forgassa a kapcsolót a  $\text{☞}$  helyzetből eggyel feljebbi helyzetbe. Világítani kezd a  $\text{☞}$  és a  $\text{☞}$  visszajelző.

#### ■ A hátsó ködfényszóró bekapcsolása



Forgassa a kapcsolót az **OFF** helyzetből lejjebbi helyzetbe. Világítani kezd a  $\text{☞}$  visszajelző.

\* Nem áll rendelkezésre minden modellen

## Hátsó ködfényszórók \*



### ■ A hátsó ködfényszóró bekapcsolása

Forgassa a kapcsolót  állásba. Világítani kezd a  visszajelző.



## Fényszórómagasság-állító

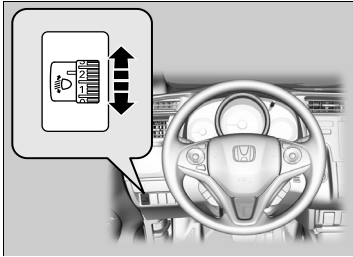

A tompított fényszóró függőleges működési szögét a gyújtáskapcsoló BE **II**\*1 állása mellett állíthatja be.

A tárcsán lévő nagyobb szám kisebb szögre utal.

### ■ Az állítótárcsa helyzetének kiválasztása

Az alábbi táblázatban láthatók a gépkocsi menet- és terhelési körülményeihez alkalmazható tárcsahelyzetek.

Feltétel	Tárcsahelyzet
Járművezető	0
Járművezető és egy elől ülő utas	0
Öt személy az első és hátsó ülésen	1
Öt személy az első és hátsó ülésen, csomag a csomagterében, a maximális megengedett tengelyterhelésen és maximális megengedett járműtömeg-értéken belül	2
Járművezető, csomag a csomagterében, a maximális megengedett tengelyterhelésen és maximális megengedett járműtömeg-értéken belül	3

\*1 : A kulcs nélküli ajtónyitó rendszerrel felszerelt típusokon **ENGINE START/STOP** gomb van gyújtáskapcsoló helyett.

### ► Fényszórómagasság-állító

A fényszóró iránybeállításán nem kell változtatnia.

► **Fényszóróeloszlás állítása** 445. o.

## Távolsági fényszóró támogató rendszer\*

A tartozék kamera segítségével figyeli a gépkocsi előtti területet, és szükség esetén automatikusan vált tompított fényszóróról távolsági fényszóróra.

A rendszer működőképességének feltételei:

- A fényszórókapcsoló **AUTO** helyzetben.
- A kar tompított fényszóró állásban van.
- A rendszer érzékeli, hogy éjjel közlekedik, és bekapcsolja a tompított fényszórót.
- A gépkocsi sebessége 40 km/h feletti.

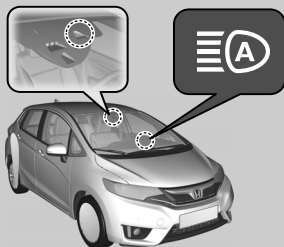

A rendszer a távolsági fényszóró és a tompított fényszóró között vált, ha:

A kamera nem érzékeli elöl haladó vagy szembejövő gépkocsi fényét: A fényszóró távolságira vált.

A kamera érzékeli az elöl haladó vagy szembejövő gépkocsik fényeit: A fényszóró visszatér tompítottra.

A kamera 38 fokos látószögön belül érzékel. A kamera által érzékelt távolság változó (pl. a világítás fényerejétől és az időjárási viszonyoktól függően).

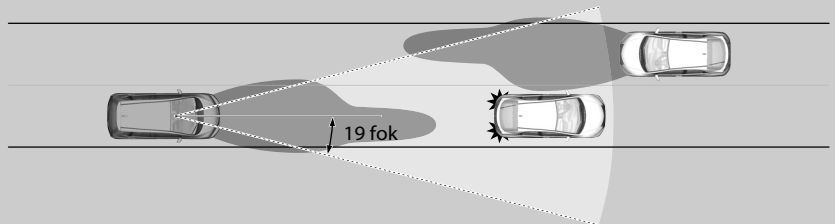

### ✗ Távolsági fényszóró támogató rendszer\*

A távolsági fényszóró rendszer meghatározza a fényszóróváltás idejét, érzékelve az Ön előtt haladó gépkocsikat. A rendszer a következő esetekben nem reagál adekvát módon:

- Az elöl haladó vagy szembejövő gépkocsi világítása nagyon erőteljes vagy alig látható.
- Az időjárási körülmények (eső, hó, köd, fagyott szélvédő stb.) gátolják a láthatóságot.
- Az utat más fényforrások is megvilágítják (pl. utcai lámpa, reklámtábla).
- Az út fényviszonyai állandóan változnak.
- Az út hepehupás vagy kanyargós.
- Egy gépkocsi bevág Ön elé, vagy az Ön előtt lévő gépkocsi nem irányban áll.
- A gépkocsit lehúzza a hátul elhelyezett súlyos rakomány.

Ha a fényszóróváltás időzítését nem találja megfelelőnek, manuálisan váltson fényszóró-beállítást.

Ha nem szeretné, hogy a rendszer aktiválódjon, amikor a fényszóró kapcsoló **AUTO** állásban van, lépjen kapcsolatba márkakereskedőjével.

## A rendszer aktiválása



Forgassa a fényszórókapcsolót **AUTO** helyzetbe, és a kart tegye tompított fényszóró állásba.

► **Világításkapcsolók** 167. o.

Világítani kezd a távolsági fényszóró támogató rendszervisszajelző.

### ■ Ideiglenes leállítás

A távolsági fényszóró rendszer működése ideiglenesen leáll a következő esetekben:

- Folyamatosan 24 km/h-nál lassabban hajt.
- A gépkocsi sebessége 10 km/h alatti.
- Az ablaktörlő több mint néhány másodpercig gyors fokozaton működik.

A rendszer működése visszaáll, amint megszűnt az ezt akadályozó körülmény.

## ►► A rendszer aktiválása

A távolsági fényszóró támogató rendszer megfelelő működésének feltételei:

- Ne helyezzen fényvisszaverő tárgyat a műszerfalra.
- Tartsa tisztán a kamera környékét a szélvédőn. A szélvédő tisztításakor ügyeljen, hogy ne vigyen fel szélvédőmosó anyagot a kamera lencséjére.
- Ne ragasszon semmilyen tárgyat, matricát, filmréteget a kamera közelébe.
- Ne érjen a kameralencséhez.

Ha a kamerát erős ütés éri, vagy a környékén javítást végeznek, kérje márkakereskedő tanácsát.

Annak elkerülésére, hogy a magas belső hőmérséklettől esetleg a kamerarendszer kikapcsoljon, parkoláshoz válasszon árnyékos területet, vagy álljon meg úgy, hogy ne érje a Nap a gépkocsi elejét.

Ha fényvisszaverő árnyékolót használ, ne takarja le vele a kamera házát. Ha letakarja, koncentráltan érheti hó a kamerát.

A  üzenet megjelenésekor:

- A fűtési és hűtőrendszer\*/légtudicionáló rendszer\* segítségével hűtse le a belső teret, és szükség esetén használja a páratlanítót, ha az ablakok párásak.
- Induljon el a gépkocsival, hogy csökkenjen a szélvédő hőmérséklete, így a kamera körüli terület is le fog hűlni.

\* Nem áll rendelkezésre minden modellen

### ■ A rendszer ideiglenes manuális leállítása

Ha kézzel vált távolsági fényszóróműködésre, ezzel leállítja a funkció működését. Tolja előre a kart kattanásig, vagy könnyedén húzza maga felé a kart a távolsági fényszóró villogtatásához. Kialszik a távolsági fényszóró támogató rendszervisszajelző.

Ha újra szeretné aktiválni a távolsági fényszóró támogató rendszert, húzza maga felé a kart, és tartsa meg néhány másodpercig.

## Nappali világítás

A nappali menetfény bekapcsol a következő körülmények együttes fennállása esetén:

- Gyújtáskapcsoló BE \*1 helyzetben.
- A fényszóró-kapcsoló ki van kapcsolva.

\*1: A kulcs nélküli ajtónyitó rendszerrel felszerelt típusokon **ENGINE START/STOP** gomb van gyújtáskapcsoló helyett.

### ☒ A rendszer aktiválása

A  üzenet megjelenésekor:

Állítsa le a gépkocsit egy biztonságos helyen. Törölje le a szélvédőt elfedő akadályt, majd induljon tovább. Ha az üzenet tiszta szélvédő mellett is megjelenik a vezetés során, ellenőriztesse gépkocsiját márkaszervizben.

## Ablaktörlő és ablakmosó

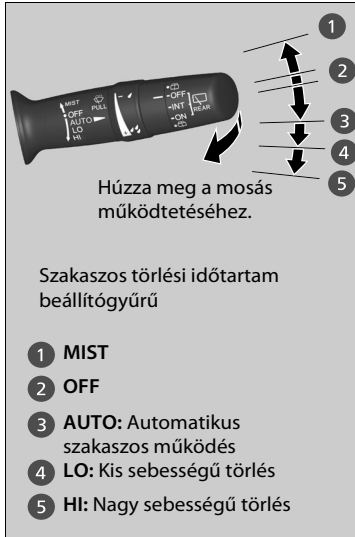

Az ablaktörlők és a szélvédőmosó kizárólag a gyújtáskapcsoló BE [II]<sup>\*1</sup> állásában működnek.

### ■ MIST

Az ablaktörlők nagy sebességgel törölnek, amíg elengedi a kart.

### ■ Ablaktörlő-kapcsoló (OFF, AUTO, LO, HI)

A csapadék mennyiségének megfelelően állítja az ablaktörlők sebességét.

☞ **Automata szakaszos ablaktörlő** 176. o.

### ■ Mosóberendezés

Húzza maga felé a kart a spriceléshez.

Ha több mint egy másodpercre elengedi a kart, a spricelés leáll, a szélvédő megtisztítása érdekében az ablaktörlők még kétszer vagy háromszor törölnek, majd leállnak.

### »»Ablaktörlő és ablakmosó

#### Megjegyzés

Ne működtesse az ablaktörlőket, ha a szélvédő száraz. Ellenkező esetben a szélvédő megkarcolódhat, vagy az ablaktörlő-gumi sérülhet.

#### Megjegyzés

Hideg időben az ablaktörlő lapátok ráfagyhatnak a szélvédőre, és beragadhatnak. Ha ilyenkor használja a törlőket, azok állapota romlik. A páratlanítóval melegítse fel a szélvédőt, és utána kapcsolja be a törlőket.

Kapcsolja ki az ablakmosót, ha abból már nem jön folyadék.

A szivattyú meghibásodhat.

A törlőmotorban megszakító található, amely a túlterhelés elkerülése végett ideiglenesen leállíthatja a motor működését. A törlés néhány másodperc után visszaáll normál működésre (amint az áramkör állapota stabilizálódott).

Ha az ablaktörlő valamilyen akadály, pl. felszaporodott hó miatt áll le, álljon ki a gépkocsival biztonságos helyre.

Kapcsolja **OFF** helyzetbe az ablaktörlő kapcsolóját, állítsa a gyújtáskapcsolót TARTOZÉK [I] vagy KORMÁNYZÁR helyzetbe [0]<sup>\*1</sup> majd távolítsa el az akadályt.

\*1 : A kulcs nélküli ajtónyitó rendszerrel felszerelt típusokon **ENGINE START/STOP** gomb van gyújtáskapcsoló helyett.

## Automata szakaszos ablaktörlő

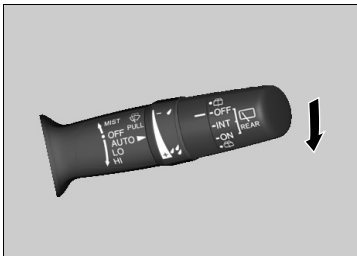

Ha lenyomja a kart **AUTO** állásba, az ablaktörlő egyet töröl, és automata módba áll.

A törlés szakaszos lassú fokozaton vagy nagy sebességgel, az esőérzékelő által érzékelt vízmennyiségnek megfelelően működik.

■ **Esőérzékelés érzékenységének beállítása**  
**AUTO** módban a szakaszos törlés beállítógyűrűjével beállíthatja az esőérzékelő érzékenységét.

### Érzékelő érzékenysége



Alacsony érzékenység:  
Alacsonyabb sebesség,  
kevesebb törlés

Magas érzékenység:  
Magasabb sebesség, több törlés

## Automata szakaszos ablaktörlő

Az alábbi ábra az esőérzékelő helyét ábrázolja.

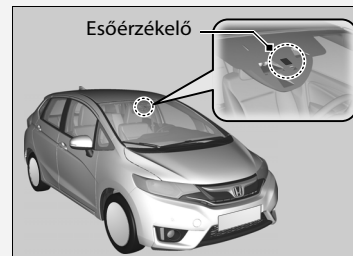

A szélvédő tisztítása, illetve automosás idején ne tegye az ablaktörlő kapcsolókarját **AUTO** állásba. Ha az ablaktörlő kapcsolókarja **AUTO** helyzetben, a gyújtáskapcsoló pedig **BE III**\*1 állásban van, az esőérzékelő a sofőr kezére és az automosó-folyadékokra is reagálhat, a törlés pedig automatikus.

\*1: A kulcs nélküli ajtónyitó rendszerrel felszerelt típusokon **ENGINE START/STOP** gomb van gyújtáskapcsoló helyett.

## Hátsó ablaktörlő/-mosó



A hátsó ablaktörlőt és ablakmosót a gyújtáskapcsoló BE **III**\*1 helyzetében lehet használni.

### ■ Ablaktörlő-kapcsoló (OFF (KI), INT (Szakaszos), ON (BE))

Az ablaktörlő néhány törlés után szakaszosan működik.

### ■ Mosóberendezés (☼)

Ha ebbe az állásba forgatja a kapcsolót, kispriccel a folyadék.

Ha nyomva tartja, bekapcsol az ablaktörlő, és spriccel a mosófolyadék. Ha elengedi, néhány törlés után leáll.

### ■ Visszaható működés

Ha az első ablaktörlő működik, és **R** fokozatba teszi a sebességváltót, a hátsó ablaktörlő automatikusan működésbe lép akkor is, ha a kapcsolója kikapcsolt helyzetben van.

Első ablaktörlőhelyzet	Hátsó ablaktörlőhelyzet
AUTO (Szakaszos)	Szakaszos
LO (Kis sebességű törlés) HI (Nagy sebességű törlés)	Folyamatos

\*1: A kulcs nélküli ajtónyitó rendszerrel felszerelt típusokon **ENGINE START/STOP** gomb van gyújtáskapcsoló helyett.

## Fényerő-szabályozás

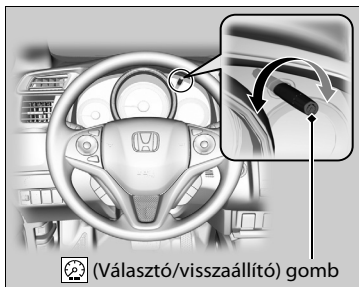

A gyújtáskapcsoló BE **II**\*1 helyzetében a  (választó/visszaállító) gombbal állíthatja be a műszerfal fényerejét.

**Fényerő növelése:** forgassa el jobbra a szabályozógombot.

**Fényerő csökkentése:** forgassa el balra a szabályozógombot.

A többfunkciós információs kijelző fényereje néhány másodperccel a fényerő beállítása után visszatér eredeti állapotába.

### ■ Fényerőszint-visszajelző

A fényerőszint szabályozás közben látható a többfunkciós információs kijelzőn.

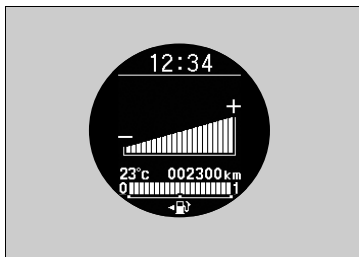

### ☒ Fényerő-szabályozás

A műszerfal fényereje a külső világítás be- és kikapcsolt állapotától függően változik. Amikor világít a helyzetjelző, a műszerfal sötétebb, megelőzendő a becsillanás jelenségét.

A  választógombbal kapcsolhatja át a kijelzőt.

Forgassa jobbra a gombot a max. fényerő eléréséhez. Ha a külső világítás be van kapcsolva, a csökkentett fényerejű műszerfal-világítás ilyenkor kikapcsol.

Külön fényerő-beállítást lehet megadni a külső világítás be- és kikapcsolt állapotához.

\*1: A kulcs nélküli ajtónyitó rendszerrel felszerelt típusokon **ENGINE START/STOP** gomb van gyújtáskapcsoló helyett.



## Hátso ablak páratlanítója/Fűtött külső visszapillantó tükör\*

BE **II** \*1 helyzetben lévő gyújtáskapcsoló mellett nyomja meg a hátsó páratlanító és fűtött külső visszapillantó tükör gombját, vagy érintse meg az ikont a hátsó ablak páratlanításához.

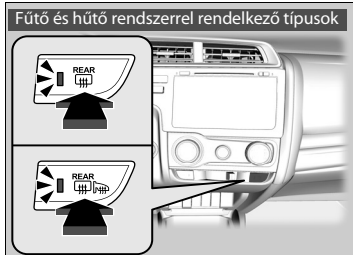

### Légkondicionáló rendszerrel rendelkező típusok

A hátsó páratlanító és a fűtött külső visszapillantó tükör a külső hőmérséklet függvényében 10-30 perc után automatikusan kikapcsol. Ha a külső hőmérséklet 0 °C alatt van, a funkciók automatikus kikapcsolása nem működik.

### ►►Hátso ablak páratlanítója/Fűtött külső visszapillantó tükör\*

#### Megjegyzés

Amikor a hátsó ablakot belülről tisztítja, legyen óvatos, nehogy megsérüljenek a fűtőszálak. Fontos, hogy az ablakot kizárólag a páratlanító fűtőszálai irányába, vízszintesen törölje.

A rendszer sok áramot fogyaszt, ezért ha már páratlanította az ablakokat, kapcsolja ki. Kerülje a páratlanító hosszan tartó használatát, ha a motor üresjáraton jár. Ellenkező esetben lemerülhet az akkumulátor, és nehezen lehet indítani a motort.

\*1 : A kulcs nélküli ajtónyitó rendszerrel felszerelt típusokon **ENGINE START/STOP** gomb van gyújtáskapcsoló helyett.

\* Nem áll rendelkezésre minden modellen

## A kormánykerék beállítása

A kormánykereket vízszintesen és függőlegesen is lehet állítani, hogy azt a vezető a lehető legkényelmesebben tudja tartani vezetés közben.

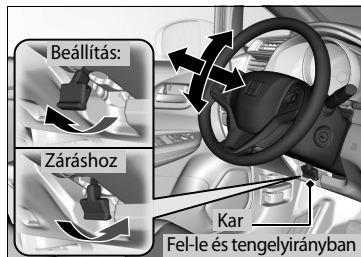

1. Húzza fel a kormánykerék-beállító kart.
  - A kormánykerék-beállító kar a kormányoszlop alatt található.
2. Állítsa be a kormánykereket fel-le és ki-be mozgatással.
  - Ellenőrizze, hogy megfelelően láthatók-e a műszerfal mérőműszerei és kijelzői.
3. Nyomja le a kormánykerék beállítókarját a kormánykerék adott pozícióban való rögzítéséhez.
  - A kormánykerék pozíciójának beállítása után győződjön meg arról, hogy a kormányt nem lehet fel, le, kifelé, illetve befelé mozgatni.

### ►► A kormánykerék beállítása

#### **⚠ FIGYELMEZTETÉS**

A gépkocsi kormányozhatatlanná válhat, és súlyos balesetet okozhat, ha a kormánykerék magasságát menet közben állítja.

A kormány magasságát mindig csak álló gépkocsiban állítsa be.

A kormánykerék beállítását elindulás előtt végezze el.

## Tükrök beállítása

### Belső visszapillantó tükör

A megfelelő vezetési pozícióba ülve állítsa be a visszapillantó tükröt.

#### ■ Visszapillantó tükör nappali és éjjeli beállítással

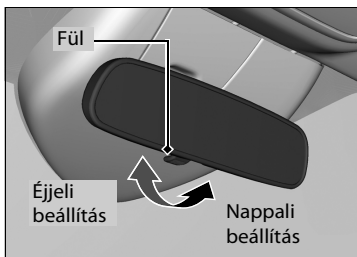

A tükörhelyzet váltásához pöccintse meg a fület. Az éjjeli beállítás mellett vezetés közben nem annyira zavaró a többi gépkocsi fényszórójának bevillanása.

#### » Tükrök beállítása

Tartsa a belső és a külső tükröket tisztán, és úgy állítsa be őket, hogy mindenkor a legjobban lásson hátra.

Elindulás előtt állítsa be a tükröket.

➤ **Üléspozíciók beállítása** 183. o.

## Elektromos külső visszapillantó tükrök

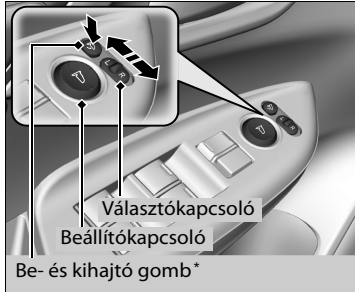

A külső tükröket a gyújtáskapcsoló BE **II**\*<sup>1</sup> állása mellett állíthatja be.

### ■ Tükörhelyzet beállítása

**L/R választókapcsoló:** Válassza ki a jobb vagy bal oldali tükröt. Miután beállította a tükröt, állítsa a kapcsolót középpállásba.

**Tükörpozíció beállítókapcsoló:** A tükör mozgatásához nyomja a kapcsolót balra, jobbra, illetve felfele vagy lefele.

### ■ Behajtható külső visszapillantó tükrök\*

A külső visszapillantó tükrök ki- és behajtásához nyomja meg a behajtogombot.

\*1: A kulcs nélküli ajtónyitó rendszerrel felszerelt típusokon **ENGINE START/STOP** gomb van gyújtáskapcsoló helyett.

## Ülések beállítása

### Üléspozíciók beállítása

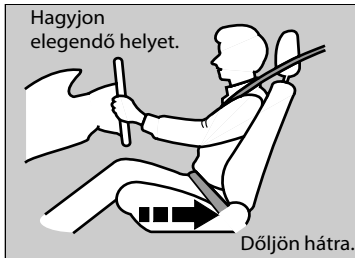

Érdemes az ülést minél hátrébb állítani, ügyelve arra, hogy a gépkocsit biztonságosan lehessen irányítani. Az ülést úgy kell beállítani, hogy a járművezető hátradőlve is egyenes háttal tudjon ülni rajta, miközben a pedálokat előredőlés nélkül is el tudja érni és kényelmesen meg tudja markolni a kormánykereket. Az utasülést hasonló módon kell beállítani, a lehető legtávolabb az első légszáktól és műszerfalról.

#### ■ Az első ülés beállítása

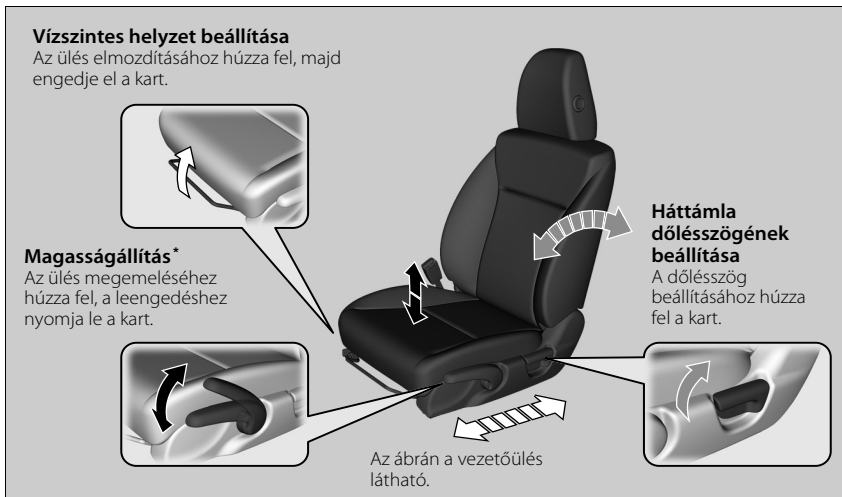

\* Nem áll rendelkezésre minden modellen

FOLYTATÓDIK

#### » Ülések beállítása

### ⚠ FIGYELMEZTETÉS

Ha túl közel ül az első légszákhoz, a légszák felfúvódásakor súlyos, életveszélyes sérülést szenvedhet.

Mindig a lehető legtávolabb üljön az első légszáktól, fenntartva a gépkocsi biztonságos irányítását.

Az ülés mellett a kormánykereket is tudja fel, le, be- és kifelé állítani. Legalább 25 cm helyet hagyjon a kormánykerék közepe és a vezető mellkasa között.

Az ülést mindig vezetés előtt állítsa be.

Ha már az ülése megfelelően be van állítva, az ülést előre-hátra mozgatva győződjön meg a beállított helyzet biztonságos rögzítéséről.

## Háttámla beállítása

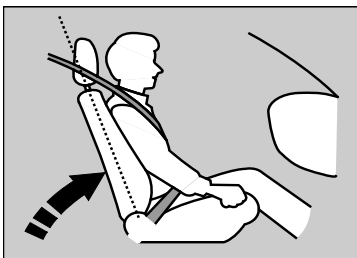

Állítsa be a lehető legkényelmesebbre a vezetőülést függőleges pozícióban, és hagyjon elegendő helyet a mellkasa és a kormánykerék közepén lévő légszákburkolat között.

Az első utasoldali ülést szintén függőlegesen, a lehető legkényelmesebben kell beállítani.

Ha az üléstámlát annyira hátraengedi, hogy a biztonsági öv nem érintkezik az ülésben lévő utas vállával, a biztonsági öv által nyújtott védelem csökken. Ezzel a biztonsági öv alá csúszás veszélye is fennáll baleset esetén, ami súlyos sérüléshez vezethet. Minél hátrébb dönti a háttámlát, annál nagyobb a sérülés veszélye.

## Háttámla beállítása

### **⚠ FIGYELMEZTETÉS**

**Ha a háttámlát túlságosan hátradönti, ez baleset esetén súlyos, akár halálos sérülést is okozhat.**

**A háttámlát lehetőleg függőleges pozícióba állítsa, és kényelmesen üljön az ülésben.**

Ne helyezzen párnát vagy más tárgyat a háta és a háttámla közé.

Ez ugyanis akadályozhatja a légszákok vagy a biztonsági öv szabályos működését.

Ha nem tud olyan ülőpozíciót beállítani, hogy teste a kormánykeréktől elég távol legyen, de a kezelőszerveket is elérje, javasoljuk valamilyen adaptív berendezés beszerelését.

## A fejtámlák beállítása



A gépkocsi minden üléspozíciójában van fejtámla.

A fejtámlák által nyújtott védelem akkor a leghatékonyabb, ha a fej a fejtámla közepénél helyezkedik el. A fejtámla baleset esetén védi az utast az ún. ostorcsapásszerű sérüléstől és az ütközés okozta egyéb sérülésektől. Ideális esetben az ülésben helyet foglaló személy fülének felső széle a fejtámla közepével van egy szintben.

Az első fejtámlarendszer a megfelelő helyzet beállítása érdekében billenthető is.

### ▶▶ A fejtámlák beállítása

## ⚠ FIGYELMEZTETÉS

A fejtámlák nem megfelelő beállítása csökkenti azok hatékonyságát és növeli a súlyos sérülésveszélyt baleset esetén.

Ellenőrizze a fejtámlák megfelelő beállítását vezetés előtt.

A fejtámlarendszer megfelelő működése érdekében:

- Ne lógasson le semmilyen tárgyat a fejtámlákról vagy annak lábairól.
- Ne tegyen semmilyen tárgyat az utas és az ülés háttámlája közé.
- Mindegyik fejtámlát tegye a megfelelő helyére.

■ Az első fejtámlák pozíciójának beállítása

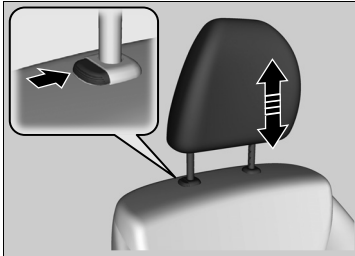

**A fejtámla felemeléséhez:** Húzza felfelé.

**A fejtámla leengedéséhez:** Tartsa benyomva a kioldógombot, és nyomja lefelé a fejtámlát.

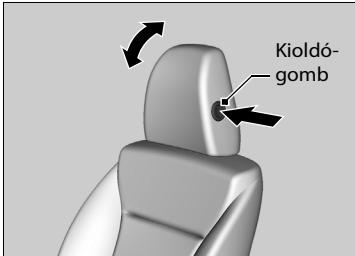

**A fejtámla döntése:** A kioldógomb megnyomása közben hajtsa el.



### A hátsó fejtámlák pozíciójának beállítása

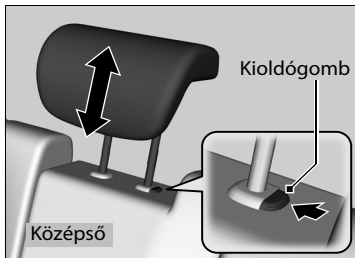
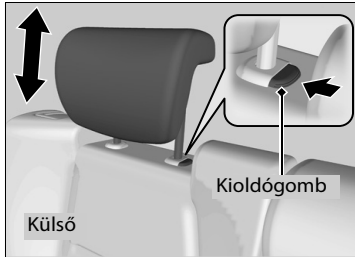

A hátul ülő utasok a gépkocsival való elindulás előtt állítsák be a fejtámlájuk magasságát.

#### A fejtámla felemeléséhez:

Húzza felfelé.

#### A fejtámla leengedéséhez:

Tartsa benyomva a kioldógombot, és nyomja lefelé a fejtámlát.

### A hátsó fejtámlák pozíciójának beállítása

Amikor a hátsó ülésen lévő fejtámaszt használja, húzza a fejtámaszt a legmagasabb állásba. Ne használja azt alacsonyabb állásban.

## Fejtámlák eltávolítása és visszahelyezése

A fejtámlákat el lehet távolítani javítás vagy tisztítás céljából.

### Fejtámla eltávolításához:

Húzza fel teljesen a fejtámlát. Ezután nyomja meg a kioldógombot és húzza ki a fejtámlát (felfelé).

### Fejtámla beszereléséhez:

Dugja be a tartólábakat a helyükre, majd nyomja be a kioldógombot és állítsa be a fejtámlát a kívánt pozícióra. Húzza felfelé a fejtámlát, ezzel ellenőrizve a rögzítését.

## Figyeljen a helyes ülészopozícióra

Miután mindegyik utas beállította az ülést és a fejtámlát, és bekapcsolta biztonsági övét, menet közben nagyon fontos, hogy folyamatosan figyeljenek a helyes ülésre: háttal a háttámlának, lábakkal a padlón, egészen addig, amíg a gépkocsit biztonságosan leparkolták, és a motort kikapcsolták.

A helytelen ülés növeli a súlyos sérülésveszélyt, ha a gépkocsi balesetet szenved. Például, ha az utas görnyedt testtartással ül, lehajol, oldalra fordul, túl előre ül, előre vagy oldalra dől, vagy egyik, vagy mindkét lábát felrakja, a sérülés veszélye baleset esetén fokozottan megnövekszik.

Ugyanakkor, ha az utas nem ül a megfelelő pozícióban az első ülésben, balesetben akár halálos sérülést is szenvedhet, mivel teste nekiütődhet a gépkocsinak, vagy a kinyíló első légszák beszoríthatja.

### Fejtámlák eltávolítása és visszahelyezése

## FIGYELMEZTETÉS

Ha elfelejti visszahelyezni vagy nem megfelelően teszi vissza az eltávolított fejtámlát, az súlyos sérülést okozhat egy esetleges balesetben.

A fejtámlákat vezetés előtt mindig tegye a helyükre.

### Figyeljen a helyes ülészopozícióra

## FIGYELMEZTETÉS

A nem megfelelő ülészopozíció baleset esetén súlyos, akár halálos sérüléshez is vezethet.

Mindig egyenesen üljön, hátát nyomja a háttámlának, és lábai a padlón helyezkedjenek el.

## Az első ülések döntése

Ha az elő ülések háttámláit hátrahajtja annyira, hogy egy szintbe kerüljenek a hátsó ülés ülőpárnáival, nagy párnázott felület keletkezik, amely akkor használható (és csak akkor), ha a gépkocsit biztonságosan leparkolták.

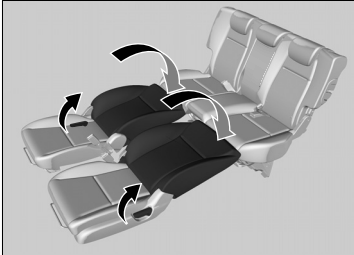

1. Nyomja meg a kioldógombot, és vegye ki az első fejtámlákat.  
▶ Tegye be a fejtámlákat a csomagtartóba.
2. Húzza előre az első üléseket, amennyire csak lehetséges.
3. Húzza meg a háttámla dőlésszögét beállító kart, és döntse hátra a háttámlát addig, míg egy szintbe kerül a hátsó ülés ülőpárnáival.
4. Húzza hátra az első ülést, míg az hozzá nem ér a hátsó üléshez.
5. Oldja ki a lecsatolható rögzítést a rögzítőcsatból, és tegye el a hátsó középső ülés biztonsági övét.  
▶ **Lecsatolható rögzítéssel felszerelt biztonsági öv** 45. o.
6. Állítsa a hátsó háttámlákat a kívánt helyzetbe.

Az eljárást fordított sorrendben megismételve tegye vissza az első ülést és a hátsó középső ülés biztonsági övét az eredeti helyére. Amikor a háttámlát függőleges helyzetbe állítja tartsa meg azt, nehogy túl gyorsan mozogjon.

## ▶▶Az első ülések döntése

Mindkét első ülést vissza kell állítani a normál függőleges helyzetébe, majd az elindulás előtt a fejtámlákat vissza kell szerelni és megfelelően beállítani.

- ▶ **Fejtámlák eltávolítása és visszahelyezése**  
188. o.

## Hátsó ülések

### Hátsó ülés háttámlájának beállítása

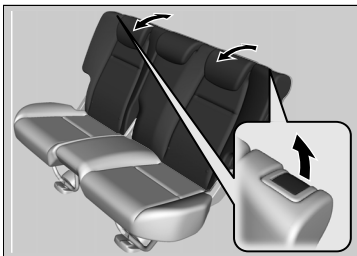

Húzza meg a jobb oldali kart a háttámla jobb oldala, ill. a bal oldali kart a bal oldala szögének változtatásához.

## A hátsó ülések döntése

A hátsó ülések külön lehajthatók, ezáltal a rakodóterület megnövelhető.

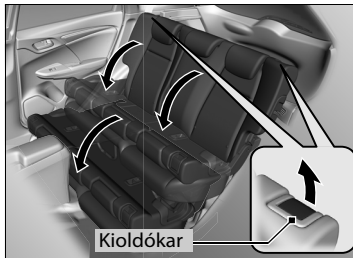
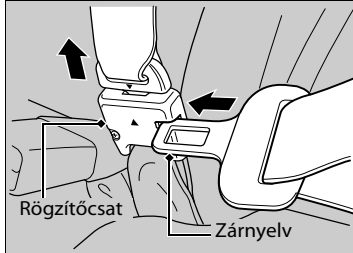

### ■ Az ülés lehajtása

1. Először tegye el a középső biztonsági övet. Helyezze a zárnyelvet a rögzítőcsat oldalán lévő nyílásba.
2. Húzza vissza a biztonsági övet a tetőn lévő tartójába.  
 ☒ **Lecsolható rögzítéssel felszerelt biztonsági öv 45. o.**
3. Állítsa a fejtámlát a legalacsonyabb pozícióba.
4. Húzza meg a kioldókart, és hajtsa le a háttámlát.

Az ülés eredeti helyzetbe történő visszaállításához húzza vissza álló helyzetbe a háttámlát.

### ▶▶ A hátsó ülések döntése

**Ellenőrizze, hogy a csomagtérben található minden tárgy vagy a hátsó ülésre belógó tárgyak megfelelően rögzítve vannak-e. Erős fékezés esetén a nem rögzített tárgyak előrecsúszhatnak vagy repülhetnek.**

A hátsó ülés lehajtása előtt távolítson el minden tárgyat a hátsó ülés párnáról és a padlóról.

A háttámla függőleges pozícióban való rögzítéséhez nyomja hátra a háttámlát, amíg az a helyére kattán.

Elindulás előtt ellenőrizze, hogy a háttámla, a fejtámlák és az ülés párná biztosan a helyére lett-e rögzítve. Ellenőrizze azt is, hogy a hátsó biztonsági övek a háttámla előtt helyezkednek-e el, illetve, hogy a középső övet visszahelyezték-e a tartónyílásokba.

## Hátsó üléspárnák felhajtása

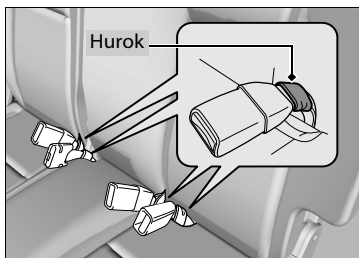

Külön-külön emelje fel a hátsó ülés párnájának bal és jobb oldali felét, majd csináljon helyet a rakománynak.

### ■ Az üléspárna felemelése

1. Ellenőrizze, hogy a biztonsági övek csatjai az üléseken található hurkokban helyezkednek-e el.
2. Emelje fel a hátsó ülés párnáját.
3. A rögzítéshez hajtsa le az ülés lábát, és közben nyomja az üléspárnát egy határozott mozdulattal az üléstámlának.

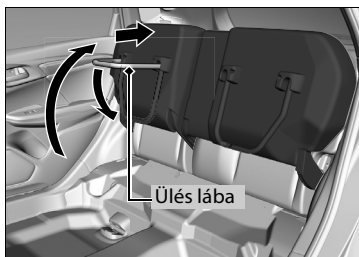

### ■ Az ülés visszaállítása eredeti helyzetbe

1. Tartsa függőleges helyzetben az üléspárnát, és teljesen húzza fel az ülés lábát.
  - Miután felhúzta az ülés lábát, az üléspárna hirtelen leeshet.
2. Lassan tegye le az üléspárnát és állítsa az ülés lábát a padlóvezetősínbe.
  - Ha a láb a megfelelő helyre kerül, reteszeli a padlót.

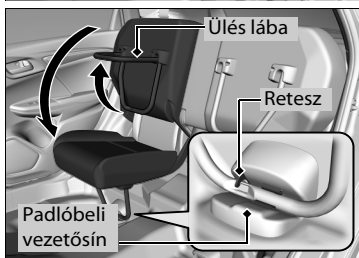

## ► Hátsó üléspárnák felhajtása

Miután lehajtotta az ülést, vagy visszaállította eredeti helyzetébe, ellenőrizze az ülés rögzítését: rángassa előre-hátra.

Mielőtt felemelné az üléspárnát, ellenőrizze, hogy nincs-e valamilyen tárgy az ülésen. Mielőtt eredeti helyzetébe állítaná az üléstámlát, ellenőrizze, hogy nincs-e valamilyen akadály a padlóvezetősínnél.

## Kartámasz\*

### Az első kartámasz használata

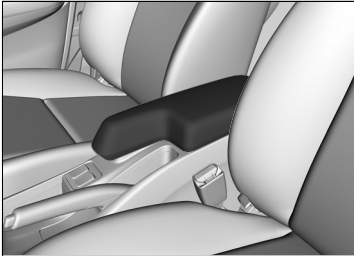

A konzolfedelet használhatja kartámaszként.

\* Nem áll rendelkezésre minden modellen

## Belső világítás

### Belső világítás kapcsoló

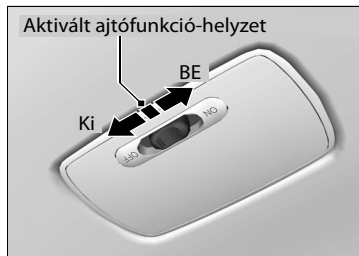

#### ■ ON

A belső világítás az ajtók nyitott vagy zárt állapotától függetlenül világítani kezd.

#### ■ Ajtónyitásra

A belső világítás a következő helyzetekben kapcsol be:

- Ha bármelyik ajtót kinyitják.
- Ha kireteszelik a vezetőoldali ajtót.

**Kulcs nélküli ajtónyitó rendszerrel nem rendelkező típusok**

- Ha kiveszik a kulcsot a gyújtáskapcsolóból.

**Kulcs nélküli ajtónyitó rendszerrel ellátott típusok**

- Ha a teljesítmény üzemmód GÉPKOCSI KI (ZÁR) állásban van.

A csomagterajtó felnyitásakor csak a csomagtér világítása kapcsol be

#### ■ OFF

A belső világítás az ajtók nyitott vagy zárt állapotától függetlenül nem világít.

### ☒ Belső világítás kapcsoló

Ha aktiválva van az ajtófunkció, a belső világítás az ajtó becsukása után 30 másodperccel fokozatosan elalszik.

A világítás a következő helyzetekben alszik el 30 másodperc után:

- Ha kireteszelik a vezetőoldali ajtót, de nem nyitják ki.

**Kulcs nélküli ajtónyitó rendszerrel nem rendelkező típusok**

- Ha kiveszik a kulcsot a gyújtáskapcsolóból, de nem nyitják ki az ajtót.

**Kulcs nélküli ajtónyitó rendszerrel ellátott típusok**

- Ha a teljesítmény üzemmódot GÉPKOCSI KI (KORMÁNYZÁR) helyzetbe állítja, de nem nyitja ki az ajtót.

A belső világítás a következő helyzetekben alszik el azonnal:

- Ha bezárja a vezetőoldali ajtót.
- Ha a gyújtáskapcsolót BE **II**\*1 állásba fordítja.

**Kulcs nélküli ajtónyitó rendszerrel nem rendelkező típusok**

- Ha becsukják a vezetőoldali ajtót, miközben a kulcs a gyújtáskapcsolóban van.

**Kulcs nélküli ajtónyitó rendszerrel ellátott típusok**

- Ha a vezetőoldali ajtót TARTOZÉK módban zárja be.

Ha GÉPKOCSI KI (KORMÁNYZÁR) módban bármelyik ajtót nyitva hagyja, illetve, ha a kulcs nincs a gyújtáskapcsolóban, a belső világítás körülbelül 15 perc után kialszik.

\*1: A kulcs nélküli ajtónyitó rendszerrel felszerelt típusokon **ENGINE START/STOP** gomb van gyújtáskapcsoló helyett.



## Térképlámpa

Kijelzős audiorendszerrel rendelkező típusok

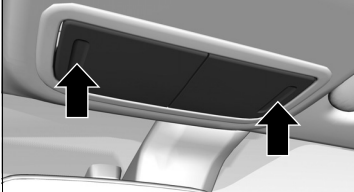

Színes audiorendszerrel rendelkező típusok

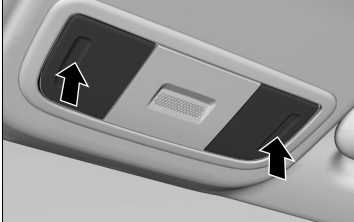

A térképlámpát a lencsék megnyomásával kapcsolhatja be és ki.

### Csomagtér-világítás

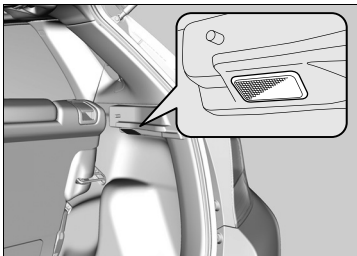

Ha kinyitja a csomagterajtót, a lámpa világítani kezd.

## Belső kényelmi berendezések

### Kesztyűtartó

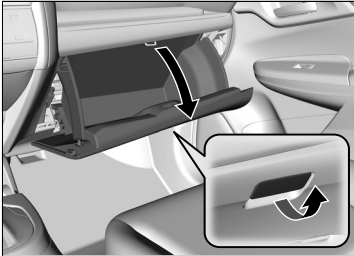

Húzza meg a fogantyút a kesztyűtartó kinyitásához.

### Konzolrekesz\*

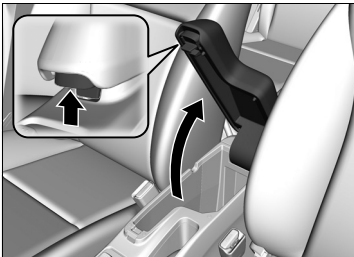

A konzolrekesz nyitásához húzza meg a fogantyút.

### »»Kesztyűtartó

#### **▲ FIGYELMEZTETÉS**

A nyitott kesztyűtartó baleset esetén súlyos sérülést okozhat az utasnak még akkor is, ha az viseli a biztonsági övet.

Vezetés közben mindig tartsa zárva a kesztyűtartót.

\* Nem áll rendelkezésre minden modellen

## Pohártartók

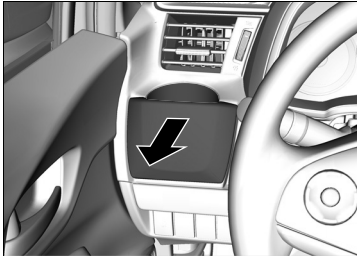

### ■ Első üléshez tartozó italtartók

A műszerfal pohártartójának használatához húzza hátra a fedelet.

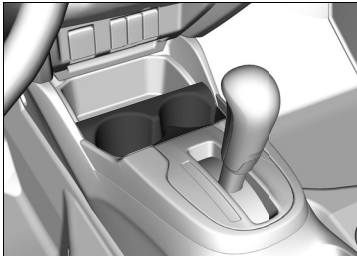

Első ajtó

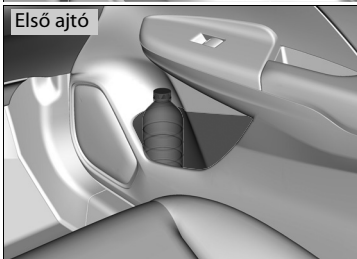

## ☒ Pohártartók

### Megjegyzés

Az üvegből vagy pohárból kifolyt ital tönkretetheti a kárpitot vagy az utastérben lévő elektromos alkatrészeket.

Legyen óvatos a pohártartók használatakor. A forró folyadék leforrázhatja az utast.



### ■ Hátsó üléshez tartozó italtartók

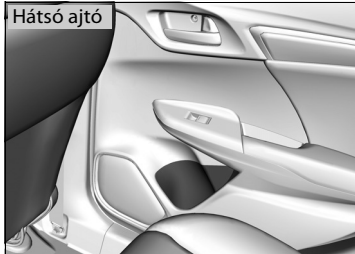

### ■ Csomagtérpadló alatti doboz

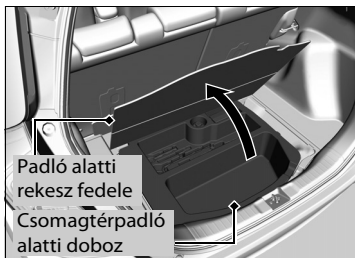

Húzza fel a csomagter padló alatti rekeszének fedelét.

## Kiegészítő tápaljzat(ok)

A kiegészítő tápaljzatot a gyújtáskapcsoló TARTOZÉK, I ill. BE II\*1 helyzetében lehet használni.



### ■ Kiegészítő tápaljzat (konzolpanel)

A használathoz nyissa fel a fedelet.

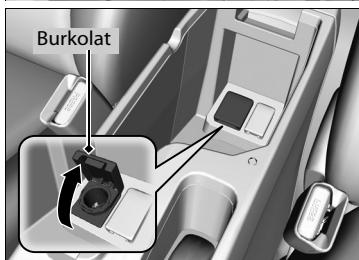

### ■ Kiegészítő tápaljzat (konzolrekesz)\*

A használathoz nyissa fel a konzol fedelét és a burkolatot.

## ⊗ Kiegészítő tápaljzat(ok)

### Megjegyzés

Ne helyezzen be automata típusú szivargyújtót. Ez túlforrósíthatja a tápcsatlakozót.

A kiegészítő tápaljzatra 12 voltos egyenáramú eszközöket lehet csatlakoztatni, melyek névleges teljesítménye maximum 180 watt (15 amper).

Az akkumulátor lemerülésének megelőzése érdekében kizárólag járó motorral használja a tartozékok tápcsatlakozóját.

\*1: A kulcs nélküli ajtónyitó rendszerrel felszerelt típusokon **ENGINE START/STOP** gomb van gyújtáskapcsoló helyett.

### Ruhaakasztó



A vezető felőli hátsó ülés kapaszkodófogantyúján ruhaakasztó is található. Ha használni szeretné, húzza lefelé.

### Rögzítőpontok

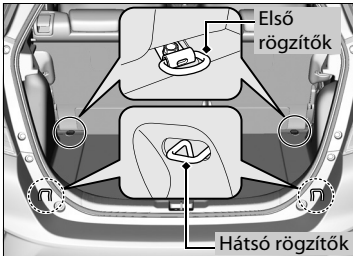

A csomagtér padlólemezén lévő rögzítőpontokhoz háló rögzíthető a csomagok biztosítására.

### ►► Ruhaakasztó

Ne helyezzen a ruhaakasztóra nagy vagy nehéz tárgyakat.

### ■ Csomagtartó fedele \*

A csomagtartó fedele eltávolítható, hogy nagyobb legyen a hely a csomagtérben.

#### ■ Csomagtartó fedelének eltávolítása

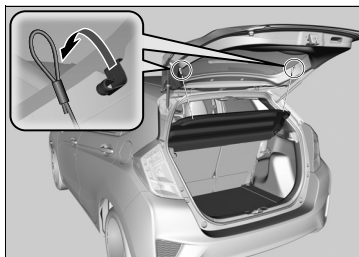

1. Nyissa fel a csomagtérajtót.
2. Távolítsa el a zsinórt a csomagtérajtó mindkét oldalánál.

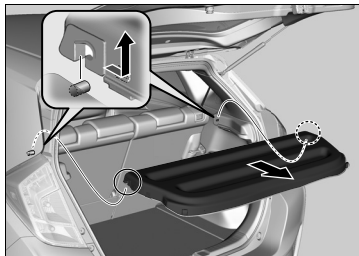

3. Oldja ki a tartórudakat, majd vegye ki a csomagtartó fedelét.

A csomagtartó fedelét az eljárást fordított sorrendben megismételve teheti vissza.

Miután visszahelyezte a csomagtartó fedelét, győződjön meg arról, hogy a rögzítése biztonságos.

### ☒ Csomagtartó fedele \*

Ne tegyen semmilyen tárgyat a csomagtartó fedelére, és ne pakoljon a hátsó ülések háttámlájánál magasabbra. Ezek akadályozhatják a hátrafelé történő kilátást és egy esetleges balesetnél vagy hirtelen fékezéskor előre repülhetnek.

A fedelet ne terhelje meg túlzottan, például ne támaszkodjon rá, hogy egy távolabbi tárgyat elérhessen.



## Ülésfűtés \*

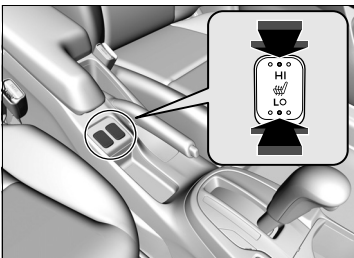

Az ülésfűtés használatához a gyújtáskapcsoló legyen **BE II**\*1 helyzetben. A **HI** beállítás gyorsabban felfűti az ülésfűtést, mint a **LO** beállítás.

**HI** fokozaton a fűtés be- és kikapcsol.

- A megfelelő visszajelző világít, ha az ülésfűtés be van kapcsolva. A fűtés kikapcsolásához nyomja meg röviden a kapcsoló másik oldalát. A visszajelző lámpa kialszik. A kellemes hőmérséklet elérését követően a **LO** beállítással tarthatja melegen az ülést.

## ►► Ülésfűtés \*

### ⚠ FIGYELMEZTETÉS

Figyelem, az ülésfűtés használatakor ügyeljen a hó által okozott égési sérülések elkerülésére.

Azok a személyek, akik nehezen érzékelik a hőmérsékletet (pl. a cukorbetegség, vagy akiknek alsó végtagi idegsérülésük vagy bénulásuk van), valamint a túl érzékeny bőruék ne használják az ülésfűtést.

Kikapcsolt motorral még **LO** fokozatban se használja az ülésfűtést. Ilyen körülmények között az akkumulátor lemerülhet, és a motort nehezen lehet beindítani.

**LO** fokozaton a fűtés folyamatosan jár, és nem kapcsol ki automatikusan.

\*1 : A kulcs nélküli ajtónyitó rendszerrel felszerelt típusokon **ENGINE START/STOP** gomb van gyújtáskapcsoló helyett.

\* Nem áll rendelkezésre minden modellen

## A szellőzés, fűtés és légkondicionáló/ használata



### Ventilátorvezérlő gomb

A ventilátor fordulatszámának szabályozására szolgál. Ha mindent ki szeretne kapcsolni, fordítsa el teljesen **OFF** helyzetbe.

### Hőmérséklet-vezérlő gomb

A belső hőmérséklet szabályozására szolgál.

### A/C gomb

Nyomja meg az utastér hűtéséhez vagy a párátlanításhoz fűtés közben.

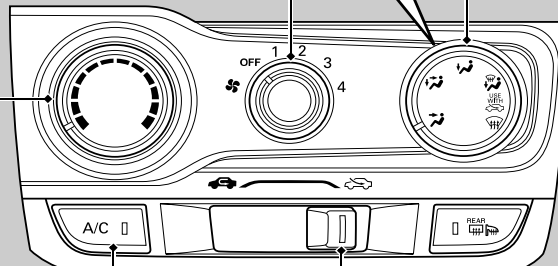

### Üzem módvezérlő gomb

Légáram irányváltása.

### Friss levegő/keringetés karja

Ezzel a karral a rendszerbe lépő levegő forrása szabályozható.

Keringtető üzemmód: a gépkocsi belső levegőjét keringeti át a rendszeren.

Friss levegő üzemmód: külső levegőt juttat a járműbe. Normál esetben friss levegő üzemmódban használja a rendszert.

## Fűtés

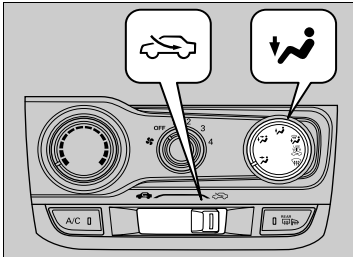

A fűtés a hűtőfolyadék hőjét használja fel a levegő melegítéséhez.

1. Állítsa be a ventilátor fordulatszámát a ventilátorvezérlő gombbal.
2. Válassza a és lehetőséget.
3. Állítsa be a hőmérsékletet a hőmérséklet-vezérlő gombbal.

### ■ Az utastér gyors felmelegítése

1. Állítsa a ventilátort maximális fordulatszámra.
2. Válassza a üzemmódot.
3. Állítsa a hőmérsékletet a legmagasabb értékre.
4. Válassza a üzemmódot.

### ■ Az utastér párátlantása

A fűtéssel együtt használt légkondicionáló rendszer meleg, száraz utasteret biztosít, és megakadályozza az ablakok bepárásodását.

1. Kapcsolja be a ventilátort.
2. Kapcsolja be a légkondicionálást az **A/C** gombbal.
3. Válassza a és lehetőséget. Állítsa be igénye szerint a hőmérsékletet.

### ►► Az utastér gyors felmelegítése

Váltson át azonnal friss levegő üzemmódra, amint az utastérben elég meleg van. Ha keringtető üzemmódban marad, az ablakok bepárásodhatnak.

## Hűtés

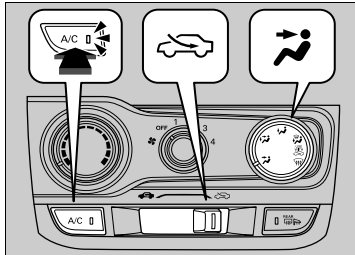

1. Állítsa be a ventilátor fordulatszámát a ventilátorvezérlő gombbal.
2. Válassza a és lehetőséget.
3. Állítsa be a hőmérsékletet a hőmérséklet-vezérlő gombbal.
4. Nyomja meg az **A/C** gombot (a visszajelző világít).

### ■ Az utastér gyors lehűtése

1. Állítsa a ventilátort maximális fordulatszámra.
2. Válassza a üzemmódot.
3. Állítsa a hőmérsékletet a legmagasabb értékre.
4. Nyomja meg az **A/C** gombot (a visszajelző világít).
5. Válassza a üzemmódot.

### ☒ Az utastér gyors lehűtése



Ha nagyon meleg van a gépkocsiban, a gyors lehűtéshez kicsit nyissa ki az ablakokat.

Automatikus alapjárat-leállítás közben a légkondicionáló rendszer kikapcsol. Ha szeretné, hogy a légkondicionálás bekapcsolva maradjon, a gombbal kapcsolja ki az automatikus alapjárat-leállító rendszert.

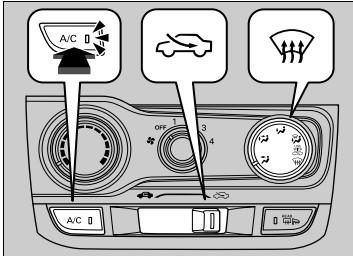

☒ **Automatikus alapjárat-leállító rendszer BE/KI**  
405, 410. o.

## A szélvédő és az ablakok páratlanítása



1. Állítsa a ventilátort magas sebességi fokozatra.
2. Válassza a  üzemmódot.
3. Válassza a  üzemmódot.
4. Nyomja meg az **A/C** gombot (a visszajelző világít).

### Az ablakok gyors páramentesítése

1. Állítsa a ventilátort maximális fordulatszámra.
2. Válassza a  üzemmódot.
3. Nyomja meg az **A/C** gombot (a visszajelző világít).
4. Válassza a  üzemmódot.
5. Állítsa a hőmérsékletet a legmagasabb értékre.

### A szélvédő és az ablakok páratlanítása

**Saját biztonsága érdekében indulás előtt ellenőrizze, hogy minden ablak kellően tiszta, jól átlátható.**

Ne állítsa a hőmérsékletet a felső vagy alsó határértékre. Ellenkező esetben, amikor a szélvédőt hideg levegő éri, a szélvédő külső oldala bepárásodhat.

Ha az oldalsó ablakok bepárásodnak, úgy állítsa be a szellőzőnyílásokat, hogy a levegő az oldalsó ablakokra áramoljon.

#### Fokozatmentes sebességváltóval rendelkező típusok

Bekapcsolt ventilátor esetén a  kiválasztása újraindítja a motort az automatikus alapjárat-leállítás közben.

#### Kézi kapcsolású sebességváltós típusok

Automatikus alapjárat-leállítás közbeni jégmentesítéshez indítsa újra a motort az alábbiak szerint:

1. Győződjön meg arról, hogy a sebességváltó kar **N** állásban van.
2. Nyomja le teljesen a tengelykapcsoló pedált.
3. Válassza a  üzemmódot.

### Az ablakok gyors páramentesítése

Az ablakok páratlanítása után kapcsoljon át friss levegő üzemmódra.

Ha a rendszert továbbra is keringtető üzemmódban hagyja, a nedvesség miatt az ablakok újra bepárásodhatnak. Ez rontja a láthatóságot.

## Légkondicionáló rendszer (klímarendszer)\*

### Az automata légkondicionáló használata

Az automata légkondicionáló rendszer a beállított szinten tartja a belső hőmérsékletet. A rendszer emellett úgy állítja be a fűtött és hűtött levegő megfelelő keverékét, hogy a lehető leghamarabb elérje a beállított belső hőmérsékletet.

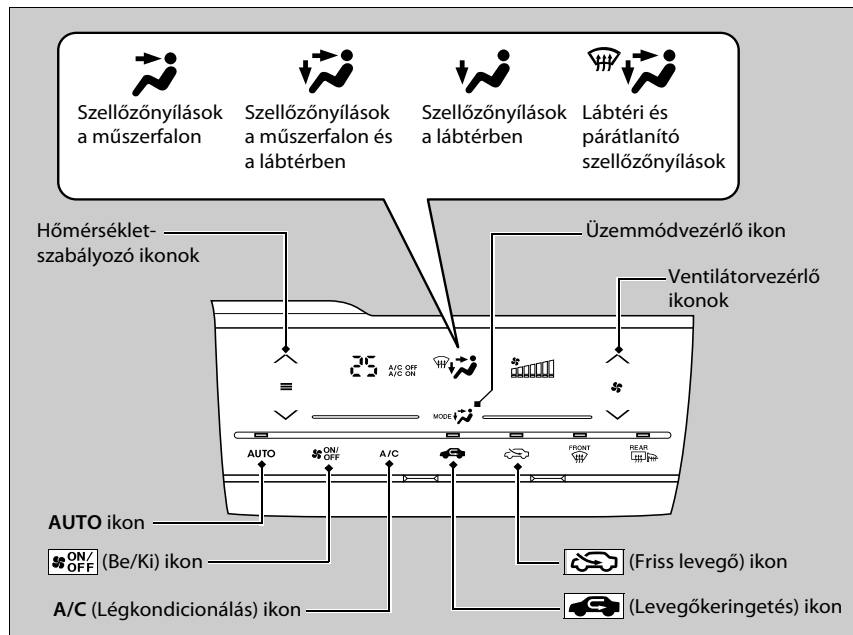

A rendszert kizárólag járó motorral használja.

1. Válassza az **AUTO** ikont.
2. A belső hőmérsékletet a hőmérséklet-vezérlő ikonokkal állíthatja be.
3. Törléshez érintse meg a **ON/OFF** ikont.

### Az automata légkondicionáló használata

Ha a légkondicionáló rendszer automatikus módban van és közben megérinti bármelyik ikont, az ikonhoz tartozó üzemmód élvez prioritást.

Az **AUTO** visszajelző már nem világít, a kiválasztott ikonhoz nem kapcsolódó funkciók vezérlése azonban továbbra is automatikus.

A ventilátor kis késéssel indul be, annak érdekében, hogy a külső hideg levegő ne áramoljon be azonnal az utastérbe az **AUTO** ikon kiválasztásakor.



Ha nagyon meleg van a gépkocsiban, a gyors lehűtéshez kicsit nyissa ki az ablakokat, állítsa a rendszert automatikusra, és állítson be alacsony hőmérsékletet. Amíg le nem csökken a hőmérséklet, váltson friss levegő üzemmódból keringető módba.

Ha a hőmérsékletet a legalacsonyabb vagy legmagasabb fokozatra állítja, a **Lo** (Alacsony) vagy **Hi** (Magas) jelzés jelenik meg.

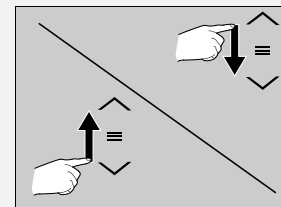
Bármelyik vezérlő ikon megérintésével is növelheti vagy csökkentheti a hőmérsékletet vagy a ventilátor sebességét.



### ■ Váltás keringetés és friss levegő üzemmód között

A környezeti körülményektől függően válassza a  vagy a  ikont az üzemmódok közötti váltáshoz.

 Keringető üzemmód (visszajelző világít): a gépkocsi belső levegőjét keringeti át a rendszeren.

 Friss levegő üzemmód (visszajelző világít): külső levegőt juttat a járműbe. Normál esetben friss levegő üzemmódban használja a rendszert.

### ►► Az automatikus légkondicionáló használata

A  ikon kiválasztásával kapcsolhatja be és ki a légkondicionáló rendszert. Bekapcsoláskor a rendszer a legutóbbi beállításhoz tér vissza.

Automatikus alapjárat-leállítás közben a légkondicionáló rendszer kikapcsol.

Előfordulhat, hogy a légkondicionáló rendszer kikapcsol, ha a jármű hegymenetben halad.

## A szélvédő és az ablak páratlanítása

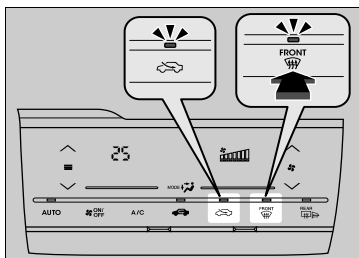

A  ikon választása esetén a légh kondicionáló rendszer elindul, és automatikusan friss levegő üzemmódra kapcsol.

A  ikon ismételt megérintésével a rendszer visszatér az előző beállításokhoz.

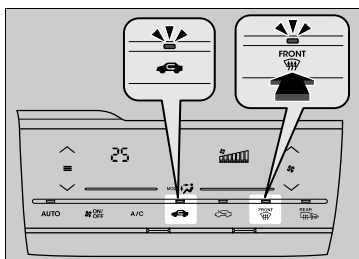

### Az ablak gyors páramentesítése

1. Válassza az  ikont.
2. Válassza az  ikont.

### A szélvédő és az ablak páratlanítása

**Saját biztonsága érdekében indulás előtt ellenőrizze, hogy minden ablak kellően tiszta, jól átlátható.**

Ne állítsa a hőmérsékletet a felső vagy alsó határértékre. Ellenkező esetben, amikor a szélvédőt hideg levegő éri, a szélvédő külső oldala bepárásodhat.

Ha az oldalsó ablakok bepárásodnak, úgy állítsa be a szellőzőnyílásokat, hogy a levegő az oldalsó ablakokra áramoljon.

#### Fokozatmentes sebességváltóval rendelkező típusok

A  ikon kiválasztásával a motor aktív Automatikus alapljárát-leállítás esetén automatikusan beindul.

#### Kézi kapcsolású sebességváltós típusok

Automatikus alapljárát-leállítás közbeni jégmentesítéshez indítsa újra a motort az alábbiak szerint:

1. Győződjön meg arról, hogy a sebességváltó kar **N** állásban van.
2. Nyomja le teljesen a tengelykapcsoló pedált.
3. Válassza az  ikont.

### Az ablak gyors páramentesítése

Az ablak páratlanítása után kapcsoljon át friss levegő üzemmódra. Ha a rendszert továbbra is keringtető üzemmódban hagyja, a nedvesség miatt az ablakok újra bepárásodhatnak. Ez rontja a láthatóságot.



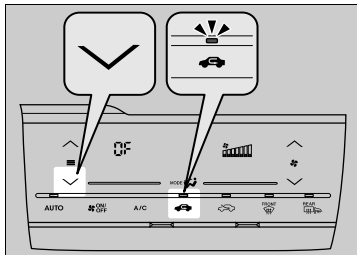

## Az érintőkijelző billentyűhangjának be- és kikapcsolása

A léghűtőrendszer érintőkijelzőről történő kezelése során sípoló billentyűhangot ad. Ez kikapcsolható, valamint visszakapcsolható.



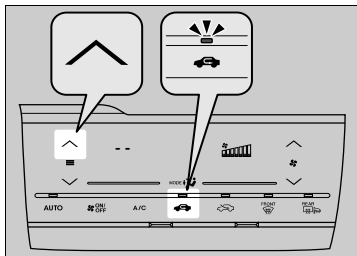

### A sípoló hang kikapcsolásához:

1. Fordítsa a gyújtáskapcsolót BE II<sup>\*1</sup> állásba.
2. Nyomja meg és tartsa lenyomva a  gombot, és közben érintse meg ötször a hőmérséklet-vezérlő  ikonját.
3. Vegye le az ujját a  ikonról. A -- jel ötször felvillan, majd a képernyőn megjelenik az **OFF** (KI) felirat.



### A sípoló hang bekapcsolásához:

1. Fordítsa a gyújtáskapcsolót BE II<sup>\*1</sup> állásba.
2. Nyomja meg és tartsa lenyomva a  gombot, és közben érintse meg ötször a hőmérséklet-vezérlő  ikonját.
3. Vegye le az ujját a  ikonról. Az **OFF** felirat ötször felvillan, majd a képernyőn megjelenik a -- jel.

\*1: A kulcs nélküli ajtónyitó rendszerrel felszerelt típusokon **ENGINE START/STOP** gomb van gyújtáskapcsoló helyett.

## Az érintőkijelző billentyűhangjának be- és kikapcsolása

A beállítás sikertelen lehet, amennyiben a művelet közben megérint bármilyen más ikont. Ebben az esetben állítsa KORMÁNYZÁR \*<sup>1</sup> helyzetbe a gyújtáskapcsolót, majd végezze el ismét a műveletet.

## Az automatikus léghűtő rendszer érzékelői

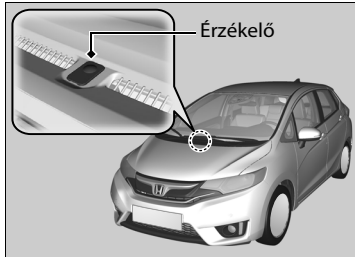

Az automata léghűtő rendszer érzékelőkkel rendelkezik. Ne takarja le ezeket és vigyázzon, hogy ne cseppenjen rájuk folyadék.

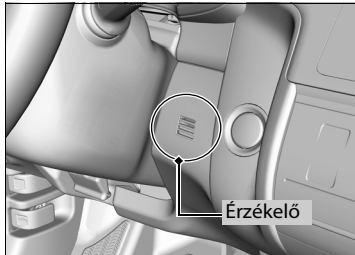

# Funkciók

En a fejezet a műszaki rendszerek működtetését ismerteti.

<b>Audiorendszer</b>	
Az audiorendszer bemutatása .....	214
USB-csatlakozó(k) .....	215
HDMI™-csatlakozó * .....	216
Külső bemeneti csatlakozó * .....	216
Audiorendszer-antenna .....	217
Audiorendszer lopás elleni védelme .....	218
Audio-távvezérlők .....	219
<b>Színes audiorendszerrel rendelkező típusok</b>	
<b>Az audiorendszer használatának alapszabványai</b>	221
Audió/Információs képernyő .....	222
A hangzás állítása .....	226
Kijelzőbeállítás .....	227
AM/FM rádió lejátszása .....	228
DAB (Digitális műsorszórás) lejátszása * .....	235

CD lemez lejátszása .....	239
Lejátszás iPod készülékről .....	242
Lejátszás USB flash meghajtóról .....	245
<b>Bluetooth®</b> audió lejátszása .....	248
<b>Kijelzős audiorendszerrel rendelkező típusok</b>	
<b>Az audiorendszer használatának alapszabványai</b>	251
Audió/Információs képernyő .....	252
A hangzás állítása .....	268
Kijelzőbeállítás .....	269
AM/FM rádió lejátszása .....	271
DAB (Digitális műsorszórás) lejátszása * .....	276
CD lemez lejátszása .....	279
Lejátszás iPod készülékről .....	282
Lejátszás USB flash meghajtóról .....	285
<b>Bluetooth®</b> audió lejátszása .....	288

Videó lejátszása a HDMI™ segítségével .....	290
Fedélzeti alkalmazások .....	292
Okostelefon csatlakoztatása .....	293
Wi-Fi csatlakozás .....	296
Siri Eyes Free .....	298
<b>Az audiorendszer hibajavításai</b>	299
<b>Általános információk az audiorendszerrel</b>	302
<b>Testre szabható funkciók</b>	307
<b>Színes audiorendszerrel rendelkező típusok</b>	
<b>Telefonkihangsító rendszer</b>	333
<b>Kijelzős audiorendszerrel rendelkező típusok</b>	
<b>Telefonkihangsító rendszer</b>	356

\* Nem áll rendelkezésre minden modellen

# Audiorendszer

## Az audiorendszer bemutatása

Az audiorendszer AM/FM rádióval van ellátva. Képes továbbá audió CD lemezek, WMA/MP3/AAC-fájlok, USB flash meghajtókon, valamint iPod, iPhone és **Bluetooth**<sup>®</sup> eszközökön tárolt tartalom lejátszására.

Az audiorendszert a panel gombjaival és kapcsolóival, a kormánykeréken található távvezérlőkkel, valamint az érintőképernyő felületének\* ikonjaival vezérelheti.

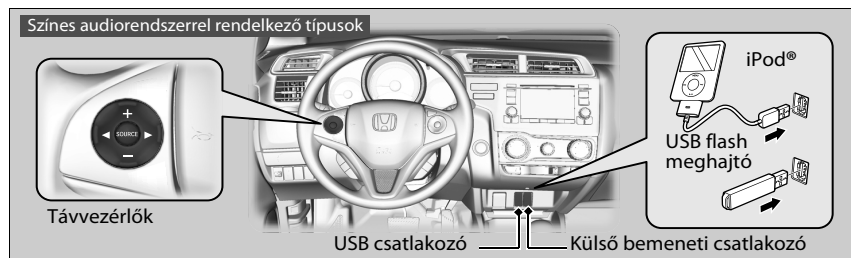
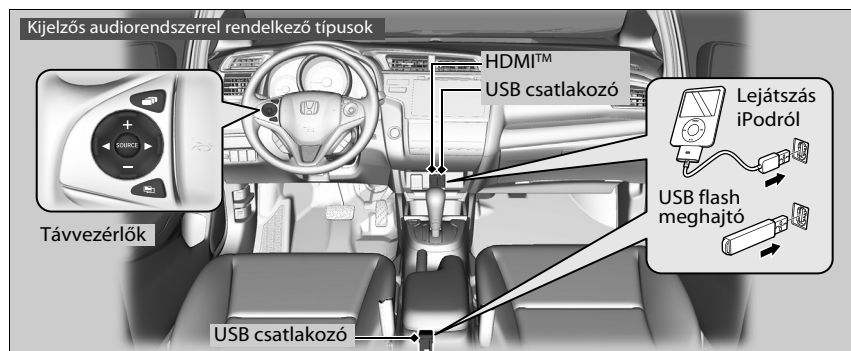

### ⊗ Az audiorendszer bemutatása

Video CD lemezek, DVD-k és 8 cm-es mini CD lemezek használata nem támogatott.

Az iPod, az iPhone és az iTunes az Apple Inc. védjegye.

Olyan helyre tegye a telefonját, ahol megfelelő a vétel.

### Kijelzős audiorendszerrel rendelkező típusok

Miután a gyújtáskapcsolót KORMÁNYZÁR [0]\*1 állásba fordította, vezetési ciklusonként max. 30 percig tudja használni az audiorendszert. Hogy tovább tudja-e használni az audiorendszert, az az akkumulátor állapotától függ. A funkció hosszabb használata lemeríti az akkumulátort.

\*1: A kulcs nélküli ajtónyitó rendszerrel felszerelt típusokon **ENGINE START/STOP** gomb van gyújtáskapcsoló helyett.

## USB-csatlakozó(k)



1. Nyissa fel a fedelet.
2. Csatolja rá az iPod dokkolócsatlakozóját vagy az USB flash meghajtót az USB-csatlakozóra.

### ▶▶ USB-csatlakozó(k)

- Ne hagyja iPod készülékét vagy USB flash meghajtóját a gépkocsiban. A közvetlen napfény és a magas hőmérséklet kárt okozhat ezekben.
- Javasoljuk, hogy használjon az USB csatlakozóhoz hosszabbítót.
- Ne csatlakoztassa iPod készülékét vagy USB flash meghajtóját hub segítségével.
- Ne használjon kártyaolvasót vagy merevlemez-meghajtót: ez kárt okozhat a készülékben vagy a tárolt fájlokban.
- Mielőtt a gépkocsiban használná a készüléket, érdemes biztonsági másolatot készíteni tárolt adatairól.
- A kijelzett üzenetek a készüléktípus és a szoftververzió függvényében változnak.

Ha az audiorendszer nem ismeri fel az iPodot, próbálja többször újracsatlakoztatni vagy indítsa újra a készüléket. Az újraindításnál kövesse az iPod gyártójának utasításait, vagy látogasson el a [www.apple.com/ipod](http://www.apple.com/ipod) weboldalra.

\* Nem áll rendelkezésre minden modellen

## HDMI™-csatlakozó\*

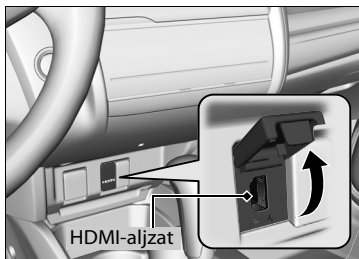

1. Nyissa fel a fedelet.
2. Csatlakoztassa a HDMI™-kábelt a HDMI™-aljzathoz.

### ⊠ HDMI™-csatlakozó\*

- Ne hagyjon a HDMI™-csatlakozóhoz csatlakoztatott eszközt a gépkocsiban. A közvetlen napfény és a magas hőmérséklet kárt okozhat ezekben.
- Mielőtt a gépkocsiban használná a készüléket, érdemes biztonsági másolatot készíteni tárolt adatairól.
- A kijelzett üzenetek a készüléktípus és a szoftververzió függvényében változnak.

A HDMI, a HDMI High-Definition Multimedia Interface kifejezés, valamint a HDMI logó az Egyesült Államokban és más országokban bejegyzett HDMI Licensing LLC vállalat védjegyei vagy bejegyzett védjegye.

## Külső bemeneti csatlakozó\*



Szabványos zenelejátszó készülékek csatlakoztatásához használja a dugaszt.

1. Nyissa fel az **AUX** fedelet.
2. A szabványos zenelejátszó készülékeket 3,5 mm-es sztereó mini dugasszal csatlakoztassa a bemeneti csatlakozóhoz.
  - Az audiorendszer automatikusan AUX üzemmódra vált.

### ⊠ Külső bemeneti csatlakozó\*

Módváltáshoz nyomja meg az audió üzemmód gombjait. AUX üzemmódba az **CD/AUX** gomb megnyomásával válthat vissza.

## Audiorendszer-antenna

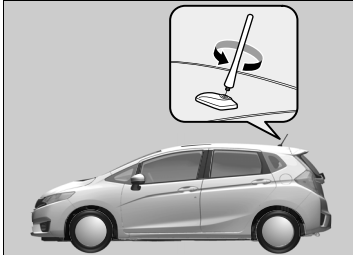

### Rögzített hátsó antenna

Gépkocsija tetejének hátsó részére leszerelhető antennát szereltek.

### »Audiorendszer-antenna

#### Rögzített hátsó antenna

#### Megjegyzés

Gépi autómosóba való behajtás előtt szerelje le az antennát: csavarja le kézzel. Ezzel megelőzi az antenna esetleges sérülését, amelyet a mosó keféi okoznak.

## Audiorendszer lopás elleni védelme

Ha az audiorendszer leválik a tápforrásról (például az akkumulátor leválasztása vagy lemerülése esetén), működése leáll. Bizonyos körülmények között előfordulhat, hogy a rendszer a jelszóbeviteli módot jeleníti meg. Ebben az esetben kapcsolja vissza az audiorendszert.

### ■ Az audiorendszer visszakapcsolása

1. Fordítsa a gyújtáskapcsolót BE \*1 állásba.
2. Kapcsolja be az audiorendszert.
3. Tartsa lenyomva az audiorendszer tápellátás gombját legalább két másodpercig.
  - Az audiorendszer akkor kapcsol be, amikor az audiovezérlő egység kapcsolatot létesít a gépkocsi vezérlőegységével. Ha a vezérlőegység nem ismeri fel az audioegységet, ellenőriztesse az audioegységet egy márkakereskedővel.

\*1: A kulcs nélküli ajtónyitó rendszerrel felszerelt típusokon **ENGINE START/STOP** gomb van gyújtáskapcsoló helyett.



## Audio-távvezérlők

Menet közben lehetővé teszi az audiorendszer működtetését.

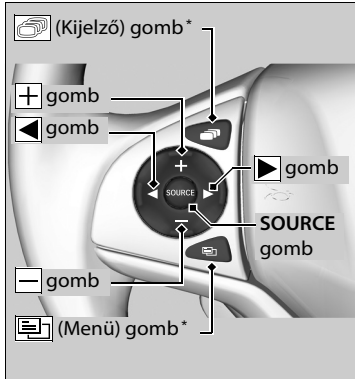

### SOURCE gomb

Végigpörgeti az elérhető audió üzemmódokat:

**Színes audiorendszerrel rendelkező típusok**

FM1→FM2→DAB1\*→DAB2\*→LW→MW→CD  
→USBà→iPod→Bluetooth® Audio→AUX

**Kijelzős audiorendszerrel rendelkező típusok**

FM→LW→MW→DAB\*→CD→USB→iPod→  
Apps→Bluetooth® Audio→AUX HDMI™

### ⊕ ⊖ (hangerő) gombok

**Nyomja meg a ⊕ gombot:** Hangerő növelése.

**Nyomja meg a ⊖ gombot:** Hangerő csökkentése.

### ◀ ▶ gombok

- Rádióhallgatás közben
  - Nyomja meg a ▶ gombot:** A következő tárolt rádióállomás kiválasztása.
  - Nyomja meg a ◀ gombot:** Az előző tárolt rádióállomás kiválasztása.
  - Tartsa lenyomva a ▶ gombot:** Váltás a következő jól fogható állomásra. A következő szolgáltatás kiválasztása (DAB\*).
  - Tartsa lenyomva a ◀ gombot:** Váltás az előző jól fogható állomásra. Az előző szolgáltatás kiválasztása (DAB\*).
- CD, iPod, USB flash meghajtóról származó vagy Bluetooth® Audio hallgatása közben
  - Nyomja meg a ▶ gombot:** Ugrás a következő zeneszámr.
  - Nyomja meg a ◀ gombot:** Az aktuális vagy az előző zeneszám elejére lépés.
- CD vagy USB flash meghajtóról származó zene hallgatása közben
  - Tartsa lenyomva a ▶ gombot:** Ugrás a következő mappára.
  - Tartsa lenyomva a ◀ gombot:** Visszalépés az előző mappára.

### ▶▶ Audio-távvezérlők

Egyes üzemmódok csak akkor jelennek meg, ha megfelelő eszközt vagy médiát használ.

\* Nem áll rendelkezésre minden modellen

Kijelzős audiorendszerrel rendelkező típusok

**Kormánykerék  (Menü) gombja**

- Rádióhallgatás közben  
**Nyomja meg a  gombot:** Menüpontok megjelenítéséhez nyomja meg. A **Keresés, Előre beállított mentése** vagy a **Keresés** lehetőségek közül választhat.
- CD vagy USB flash meghajtóról származó zene hallgatása közben  
**Nyomja meg a  gombot:** Menüpontok megjelenítéséhez nyomja meg. A **Keresés, Ismétlés** vagy **Véletlenszerű** lehetőségek közül választhat.
- iPod hallgatása közben  
**Nyomja meg a  gombot:** Menüpontok megjelenítéséhez nyomja meg. Az **Ismétlés** és a **Keверés** lehetőségek közül választhat.
- *Bluetooth*<sup>®</sup> Audió hallgatása közben  
**Nyomja meg a  gombot:** Menüpontok megjelenítéséhez nyomja meg. A **Szünet** és a **Lejátszás** lehetőségek közül választhat.
- Videó megtekintése közben  
**Nyomja meg a  gombot:** Menüpontok megjelenítéséhez nyomja meg. A **Keresés, Ismétlés, Véletlenszerű** vagy **Lejátszás/Szün.** lehetőségek közül választhat.

 **(Kijelző) gomb**

A következő képernyők között vált:

**Navigáció \* → Telefon → Audio**

 **Audio-távvezérlők**

A  gomb csak a következő audió üzemmódokban érhető el: FM, DAB\*, LW, MW, CD, USB, iPod vagy *Bluetooth*<sup>®</sup> audió.

# Az audiorendszer használatának alpműveletei

## Színes audiorendszerrel rendelkező típusok

Az audiorendszer használatához a gyújtáskapcsolónak TARTOZÉK **I** vagy BE **II** állásban kell lennie.

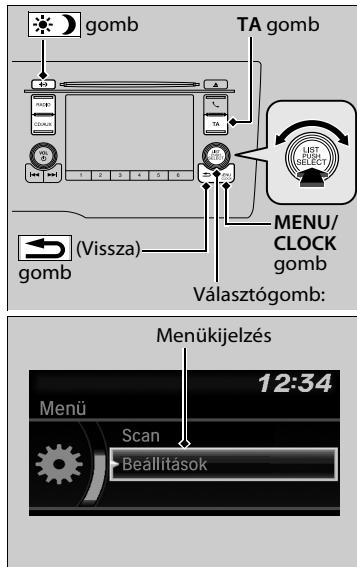

**↩️ (Vissza) gomb:** Nyomja meg az előző képernyőre való visszatéréshez.

**TA gomb:** Az útforgalmi hírek mód kiválasztásához nyomja meg.

**☀️ gomb:** Nyomja meg az audió/információs képernyő fényerejének módosításához. Nyomja meg a ☀️ gombot, majd a 📶 segítségével állítsa be a fényerőt.

▶ A ☀️ gomb megnyomásával a nappali, éjszakai, illetve **OFF** üzemmódok között válthat.

Egyes audiofunkciókhoz a választógombbal vagy a **MENU/CLOCK** gombbal férhet hozzá.

Bizonyos funkcióknál a 📶 gomb megnyomásával váltogathat az egyszerű és kiterjesztett megjelenítési mód között.

**Választógomb** A választható elemek megtekintéséhez forgassa balra-jobbra. Nyomja meg a 📶 gombot a kiválasztott beállítás beviteléhez.

**MENÜ/ÓRA gomb:** Nyomja meg a kívánt üzemmód kiválasztásához.

A következő üzemmódok érhetők el: háttér, kijelző, óra, nyelvbeállítás, hangbeállítások, RDS-beállítások és lejátszási módok. A következő lejátszási módok közül is választhat: keresés, véletlenszerű, ismétlés stb.

## »Az audiorendszer használatának alpműveletei

Az alábbi utasítások a választógomb használatát mutatják be.

Forgassa el a 📶 gombot a kiválasztáshoz. Nyomja meg a 📶 gombot a belépéshez.

A kormánykerék **SOURCE**, **+**, **-**, **◀** vagy **▶** gombjával módosíthatja az audiobeállításokat.

➡ **Audio-távvezérlők** 219. o.

Az Audió menü elemei

➡ **Óra beállítás** 139. o.

➡ **Háttérkép beállítás** 224. o.

➡ **Kijelzőbeállítás** 227. o.

➡ **Hangbeállítások** 226. o.

➡ **Keresés** 241, 247. o.

➡ **Lejátszási mód** 241, 244, 247. o.

➡ **RDS-beállítások** 229. o.

➡ **DAB-beállítások** 238. o.

➡ **Bluetooth** 248. o.

Az egység egyik operációs rendszere az eCos.

A szoftverlicencre vonatkozó általános felhasználási feltételeket megtalálja a honlapjukon (eCos licenc URL-címe:

<http://ecos.sourceware.org/license-overview.html>)

Az eCos operációs rendszer forráskódjának kiadásával és egyéb részleteivel kapcsolatban látogasson el a következő címre:

<http://www.hondaopensource2.com>

## Audió/Információs képernyő

Az audioállapotot és a háttérképet jeleníti meg. Erről a képernyőről további beállítási lehetőségek érhetők el.

### A kijelző bekapcsolása









### ■ **Audió**

Az aktuális audióra vonatkozó adatok megjelenítése.

### ■ **Óra/Háttér**

Az óra képernyőjének, illetve egy Ön által importált kép megjelenítése.

### ■ **Kijelző módosítása**

1. Nyomja meg a **MENU/CLOCK** gombot.
2. A  elforgatásával válassza ki a **Beállítások** elemet, majd nyomja meg a  gombot.
3. Forgassa el a  gombot a **Kijelző beállítása** opció kiválasztásához, majd nyomja meg a  gombot.
4. A  elforgatásával válassza ki a **Háttér** elemet, majd nyomja meg a  gombot.
  - ▶ Az audiokijelzőhöz való visszatéréshez válassza az **Audió** lehetőséget.

## Háttérkép beállítása

Az audió/információs képernyőn módosíthatja, tárolhatja és törölheti a háttérképeket.



### ■ Háttérkép importálása



Legfeljebb három képet importálhat (egyenként) háttérképnek egy USB-meghajtóról.



1. Csatlakoztassa az USB flash meghajtót az USB-csatlakozóba.

► **USB-csatlakozó(k)** 215. o.



2. Nyomja meg a **MENU/CLOCK** gombot.

3. A  elforgatásával válassza ki a **Beállítások** elemet, majd nyomja meg a  gombot.

4. A  elforgatásával válassza ki a **Háttér** elemet, majd nyomja meg a  gombot.

5. A  elforgatásával válassza ki az **Importálás** elemet, majd nyomja meg a  gombot.

► A kép neve megjelenik a listán.

6. A  elforgatásával válasszon egy képet, majd nyomja meg a  gombot.

► Megjelenik a kiválasztott kép.

7. A kép mentéséhez nyomja meg a  gombot.

8. Nyomja meg a  gombot, majd válassza az **OK** lehetőséget.









9. A  elforgatásával válassza ki a kép mentésének helyét, majd nyomja meg a  gombot.

► A kijelző visszatér a háttérkép beállítására szolgáló képernyőre.











### ⊠ Háttérkép beállítása

- Háttérkép-fájlok importálásakor a képek az USB-meghajtó gyökérkönyvtárban kell lenniük. Almappákban lévő képeket nem lehet importálni.
- A fájlneveknek 64 karakternél rövidebbnek kell lenniük.
- Az importálható kép fájlformátuma BMP (bmp) vagy JPEG (jpg).
- A fájlok egyenként legfeljebb 2 MB méretűek lehetnek.
- A legnagyobb képméret 1920 x 936 pixel lehet. Ha a képméret 420 x 234 pixelnél kisebb, akkor a kép a képernyő közepén jelenik meg, a körülötte lévő rész pedig feketén látszik.
- Legfeljebb 255 fájl lehet kiválasztani.

### ■ Háttérkép kiválasztása

1. Nyomja meg a **MENU/CLOCK** gombot.
2. A  elforgatásával válassza ki a **Beállítások** elemet, majd nyomja meg a  gombot.
3. A  elforgatásával válassza ki a **Háttér** elemet, majd nyomja meg a  gombot.
4. A  elforgatásával válassza ki a **Kiválaszt** lehetőséget, majd nyomja meg a  gombot.  
► A képernyőn megjelenik a háttérképlista.
5. A  elforgatásával válassza ki a kívánt hátteret, majd nyomja meg a  gombot.

### ■ Háttérkép törlése

1. Nyomja meg a **MENU/CLOCK** gombot.
2. A  elforgatásával válassza ki a **Beállítások** elemet, majd nyomja meg a  gombot.
3. A  elforgatásával válassza ki a **Háttér** elemet, majd nyomja meg a  gombot.
4. A  elforgatásával válassza ki a **Törlés** elemet, majd nyomja meg a  gombot.  
► A képernyőn megjelenik a háttérképlista.
5. A  elforgatásával válassza ki a törölni kívánt hátteret, majd nyomja meg a  gombot.
6. A  elforgatásával válassza ki az **Igen** elemet, majd nyomja meg a  gombot.  
► A kijelző visszatér a háttérkép beállítására szolgáló képernyőre.

### ►► Háttérkép beállítása

Az előző képernyőre való visszalépéshez nyomja meg a  (Vissza) gombot.

Nagyobb méretű fájl esetén az előnézet megjelenítése hosszabb időt vehet igénybe.

## A hangzás állítása



1. Nyomja meg a **MENU/CLOCK** gombot.
2. A elforgatásával válassza ki a **Hang** elemet, majd nyomja meg a gombot.
3. A választható elemek megtekintéséhez forgassa a elemet.

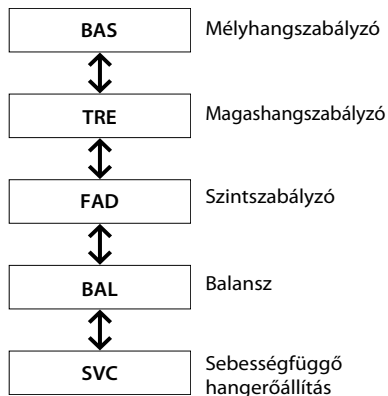

A elforgatásával módosítsa a hangbeállítást, majd nyomja meg a gombot.

### A hangzás állítása

Az SVC négy üzemmódja: **Ki, Alacsony, Közepes és Magas.**

Az SVC funkció a gépkocsisebesség alapján állítja be a hangerőszintet. Ha gyorsabban hajt, nő a hangerő. Ha lassabban hajt, csökken a hangerő.



## Kijelzőbeállítás

Módosíthatja az audió/információs képernyő fényerejét vagy színtémáját.







### A képernyő fényerősségének módosítása

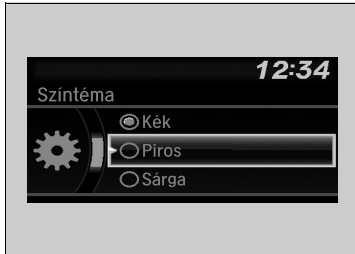

1. Nyomja meg a **MENU/CLOCK** gombot.
2. A  elforgatásával válassza ki a **Beállítások** elemet, majd nyomja meg a  gombot.
3. Forgassa el a  gombot a **Kijelző beállítása** opció kiválasztásához, majd nyomja meg a  gombot.
4. A  elforgatásával válassza ki a **Fényerő** elemet, majd nyomja meg a  gombot.
5. A  elforgatásával módosítsa a beállítást, majd nyomja meg a  gombot.

### A képernyő színtémájának módosítása



1. Nyomja meg a **MENU/CLOCK** gombot.
2. A  elforgatásával válassza ki a **Beállítások** elemet, majd nyomja meg a  gombot.
3. Forgassa el a  gombot a **Színtéma** opció kiválasztásához, majd nyomja meg a  gombot.
4. A  elforgatásával válassza ki a kívánt beállítást, majd nyomja meg a  gombot.

### ▶▶ A képernyő fényerősségének módosítása

A **Kontraszt** és a **Fekete er.** beállításai is hasonló módon módosíthatók.

## AM/FM rádió lejátszása

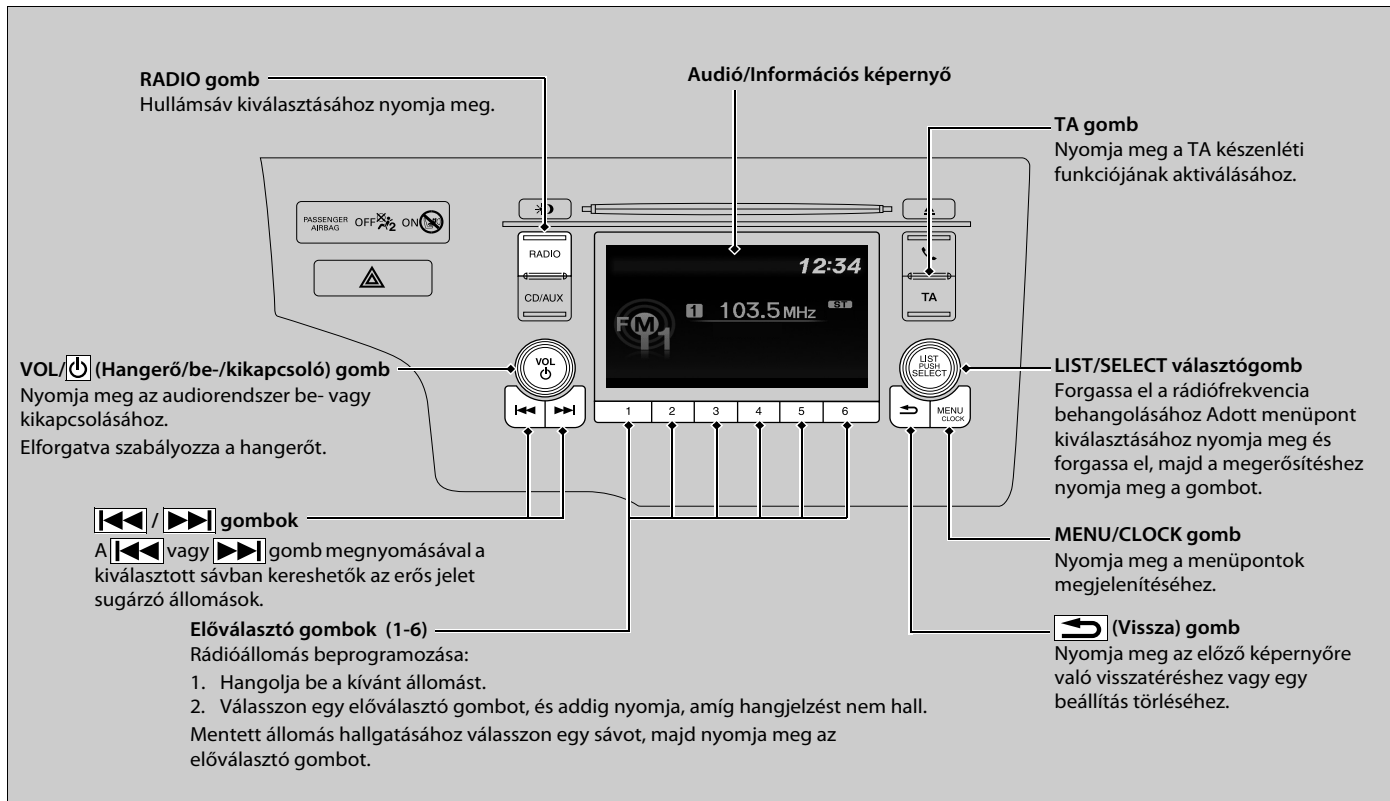

Funkciók



FM mód

■ RDS - Rádió adatszolgáltató rendszer\*

Kényelmes automatizált szolgáltatásokat nyújt a kiválasztott, RDS-funkcióval együttműködő FM állomáshoz kapcsolódóan.



■ RDS-állomás keresése az állomáslistán



1. FM-állomás hallgatása közben nyomja meg a  gombot.
2. A  elforgatásával válassza ki az állomást, majd nyomja meg a  gombot.

■ Manuális frissítés

Bármikor frissítheti az elérhető állomások listáját.

1. FM-állomás hallgatása közben nyomja meg a  gombot.
2. Forgassa el a  gombot a **Frissítési lista** kiválasztásához, majd nyomja meg a  gombot.

▶▶ AM/FM rádió lejátszása

A kijelzőn a sztereó FM sugárzásra utaló **ST** jelzés jelenik meg.  
Sztereó hangzás középhullámon nem érhető el.

Audió üzemmód átváltása

Nyomja meg a **SOURCE** gombot a kormánykeréken.

▶ **Audio-távvezérlők** 219. o.

12 AM és 12 FM-állomást tárolhat az előválasztó gomb memóriájában. Az AM két típusú frekvencián sugároz: LW és MW, mindkettőhöz hat-hat állomás tárolható el. Az FM1 és FM2 részen is hat állomást állíthat be.

▶▶ RDS - Rádió adatszolgáltató rendszer\*

Az RDS funkcióval együttműködő FM állomás kiválasztásakor az RDS funkció automatikusan bekapcsol, a frekvencia-kijelzés pedig az állomás nevére vált. Ha azonban az adott állomás jele elgyengül, a kijelzés az állomás neve helyett a frekvenciát jeleníti meg.

\* Nem áll rendelkezésre minden modellen

### ■ Elérhető RDS-funkciók

#### Alternatív frekvencia (AF):

Ha más régióba ér, a rendszer automatikusan átvált a hallgatott adóhoz ott elérhető frekvenciára.

#### Regionális program (REG):

Akkor is megmarad a megadott frekvenciánál, ha azt az adott régióban gyengén lehet fogni.

Kivéve AM/FM/DAB\* mód

#### Hírműsor (NEWS):





Automatikusan hírműsorra vált.

#### ☒ RDS - Rádió adatszolgáltató rendszer \*

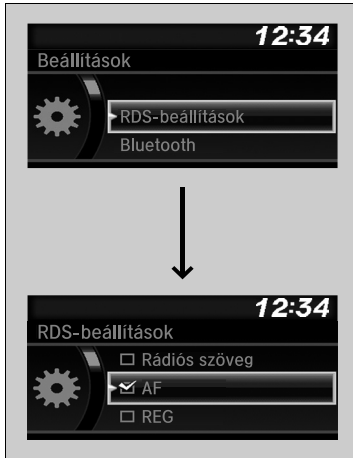
Az **Állomáslista** helyen szereplő FM-állomás hallgatásakor a  /  (Keresés/Ugrás) gombbal válthat állomást.

### ■ RDS-funkciók kiválasztása



1. Nyomja be a **MENU/CLOCK** gombot az FM opció kiválasztása mellett.
2. A  elforgatásával válassza ki az **RDS-beállítások** elemet, majd nyomja meg a  gombot.
3. A  forgatására sorban megjelennek az RDS-funkciók.
4. Nyomja meg a  gombot egy funkció kiválasztásához.

### ▶▶ RDS - Rádió adatszolgáltató rendszer\*

Az AF funkció be- és kikapcsolása az RDS-funkciót is be- illetve kikapcsolja.

A  gombbal is be-, illetve ki lehet kapcsolni a funkciót.

\* Nem áll rendelkezésre minden modellen

### ■ Útforgalmi hírek (TA) gomb

A TA készenléti funkció lehetővé teszi, hogy a rendszer bármilyen módban készenléti állapotba kerüljön az útforgalmi hírek idejére. Az utoljára behangolt állomásnak RDS-funkcióval együttlétező, útforgalmi híreket sugárzó állomásnak kell lennie.

**A funkció bekapcsolása:** Nyomja meg a **TA** gombot. Amikor az útforgalmi hírek sugárzása kezdődik az utoljára behangolt állomáson, a rendszer automatikusan FM üzemmódra vált. **TA-INFO** jelzés jelenik meg a kijelzőn. Az útforgalmi hírek végeztével a rendszer visszaáll a legutóbb kiválasztott módba.

Ha az útforgalmi hírek közben szeretne visszatérni a korábban kiválasztott módhoz, nyomja meg újra a **TA** gombot.

**A funkció kikapcsolása:** Nyomja meg a **TA** gombot.

Kivéve AM/FM/DAB\* mód

### ■ Programtípus (PTY)/Félbeszakítás hírel funkció

A rendszer ilyenkor bármilyen módú működést félbeszakíthat egy hírel. Az utoljára behangolt állomásnak HÍREL PROGRAMTÍPUS kódú állomásnak kell lennie.

**A funkció aktiválásához:** Válassza ki a **HÍREL** funkciót az **RDS-beállítások** helyen, és jelenítse meg a NEWS PTY (Hírel programtípus) üzenetet, mielőtt másik üzemmódra vált. Amikor a hírel sugárzása kezdődik az utoljára behangolt állomáson, a rendszer automatikusan FM üzemmódra vált.

► **RDS-funkciók kiválasztása** 231. o.

Ha a felhasználó másik programra vált vagy a jel elgyengül, a rendszer visszatér a legutóbb kiválasztott módba.

### ► RDS - Rádió adatszolgáltató rendszer\*

#### TA

A **TA** gomb megnyomásakor a kijelzőn megjelenik a **TA** visszajelző.

Ha TA készenléti funkció mellett nyomja meg a **SCAN** gombot, a rendszer csak TP állomásokat keres.



Ha forgalommal kapcsolatos bejelentés közben nyomja meg a **TA** gombot, az nem törli a TA készenléti funkciót.

### ■ PTY-riasztás

Vészhelyzeti értesítést (pl. természeti katasztrófák) tartalmazó PTY kód érkezése esetén a kijelzőn megjelenik az **RIASZTÁS** felirat, és az éppen hallgatott műsor hangja megszakad.

### ■ Rádió szöveg



1. Nyomja be a **MENU/CLOCK** gombot az FM opció kiválasztása mellett.
2. A  elforgatásával válassza ki a **Rádiós szöveg** elemet, majd nyomja meg a  gombot.



### ▶▶ Rádió szöveg

A **TEXT** visszajelző megjelenik a kijelzőn, jelezve a rádió szöveges információit.

## AM (MW/LW) üzemmód



### Állomáslista

A kiválasztott sáv legerősebben fogható állomásait listázza.

1. A **RADIO** gombot lenyomva kapcsoljon az egyik módba.
2. A  gombot lenyomva kapcsoljon az állomáslista módba.
3. A  elforgatásával válassza ki az állomást, majd nyomja meg a  gombot.



### Manuális frissítés

Bármikor frissítheti az elérhető állomások listáját.

1. A **RADIO** gombot lenyomva kapcsoljon az egyik módba.
2. A  gombot lenyomva kapcsoljon az állomáslista módba.
3. Forgassa el a  gombot a **Frissítési lista** kiválasztásához, majd nyomja meg a  gombot.



### Keresés

A készülék 10 másodperces részleteket ad le a kiválasztott sáv legerősebben fogható állomásainak műsorából.

1. Nyomja meg a **MENU/CLOCK** gombot.
2. A  elforgatásával válassza ki a **Keresés** elemet, majd nyomja meg a  gombot.

A keresés kikapcsolásához nyomja meg a  gombot.

### Állomáslista

Ha a rendszer nem talál állomást az **Állomáslista** helyen, a lista frissítésére utaló megerősítő üzenet jelenik meg. A  elforgatásával válassza ki az **Igen** elemet, majd nyomja meg a  gombot a lista frissítéséhez.

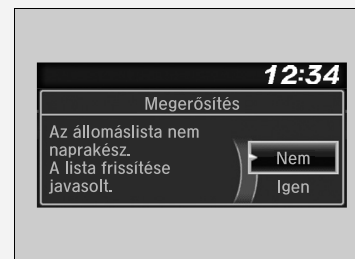



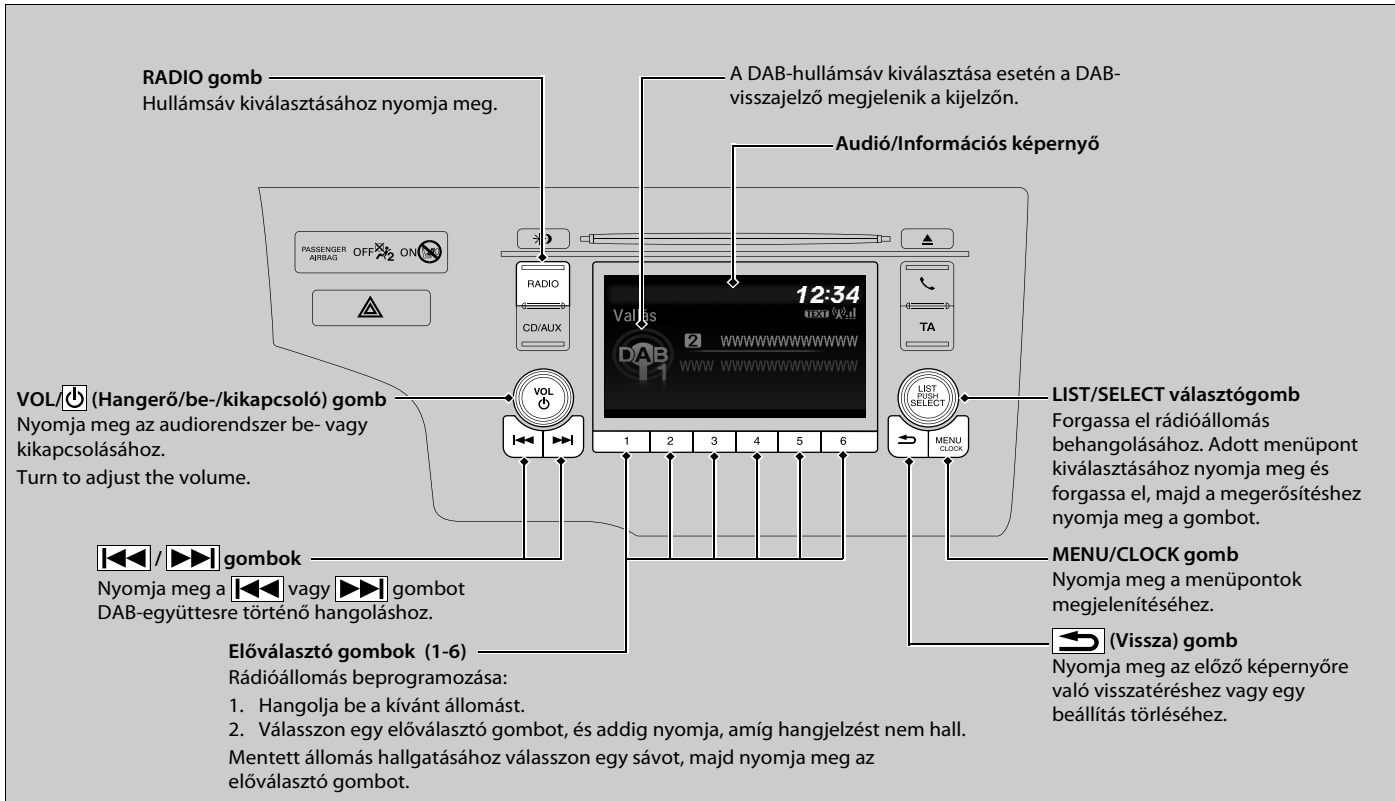

## DAB (Digitális műsorszórás) lejátszása \*





\* Nem áll rendelkezésre minden modellen

### DAB-állomás keresése a Szolgáltatások listáján vagy az Együttesek listáján



1. A DAB-üzemmód kiválasztásakor nyomja meg a  gombot.
2. A  elforgatásával válassza ki az állomást, majd nyomja meg a  gombot.
  - Ha a **Frissítési lista** lehetőséget választja, a rendszer frissíti az állomások listáját.





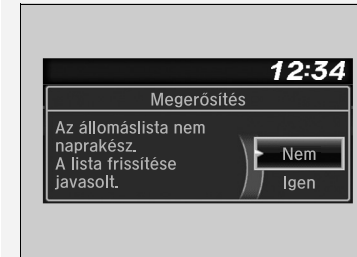

### ►► DAB-állomás keresése a Szolgáltatások listáján vagy az Együttesek listáján

Ha a rendszer nem talál állomást, a lista frissítésére utaló megerősítő üzenet jelenik meg. A  elforgatásával válassza ki az **Igen** elemet, majd nyomja meg a  gombot a lista frissítéséhez.



## ■ DAB-funkciók beállítása



1. Nyomja be a **MENU/CLOCK** gombot a DAB-opció kiválasztása mellett.
2. A  elforgatásával válassza ki a **DAB-beállítások** elemet, majd nyomja meg a  gombot.
3. A  forgatására sorban megjelennek a DAB-funkciók.
4. Nyomja meg a  gombot egy funkció kiválasztásához.
5. A  elforgatásával válassza ki a beállítást, majd nyomja meg a  gombot.

## DAB-beállítások

### ■ DAB-kapcsolat:

Automatikusan azonos állomást keres az együttesekből, és átkapcsol arra.

### ■ FM-kapcsolat:



Ha a rendszer megtalálja ugyanazt az állomást egy FM sávon, automatikusan hullámsávot vált.

### ■ Sávválasztás:

Meghatározott hullámsávot választhat. Ezzel csökkentheti a listák frissítéséhez és az állomáskereséshez szükséges időt.

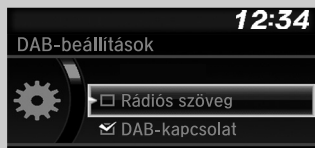
## Rádiós szöveg



1. Nyomja be a **MENU/CLOCK** gombot a DAB-opció kiválasztása mellett.
2. A  elforgatásával válassza ki a **Rádiós szöveg** elemet, majd nyomja meg a  gombot.

### ☒ Rádiós szöveg

A **SZÖVEG** visszajelző megjelenik a kijelzőn, jelezve a rádió szöveges információit.

## CD lemez lejátszása

A rendszer audió CD lemezek, valamint írható és újraírható CD lemezekre írt MP3, WMA és AAC\*1 formátumú fájlok lejátszására alkalmas. A CD betöltését követően nyomja meg a **CD/AUX** gombot.

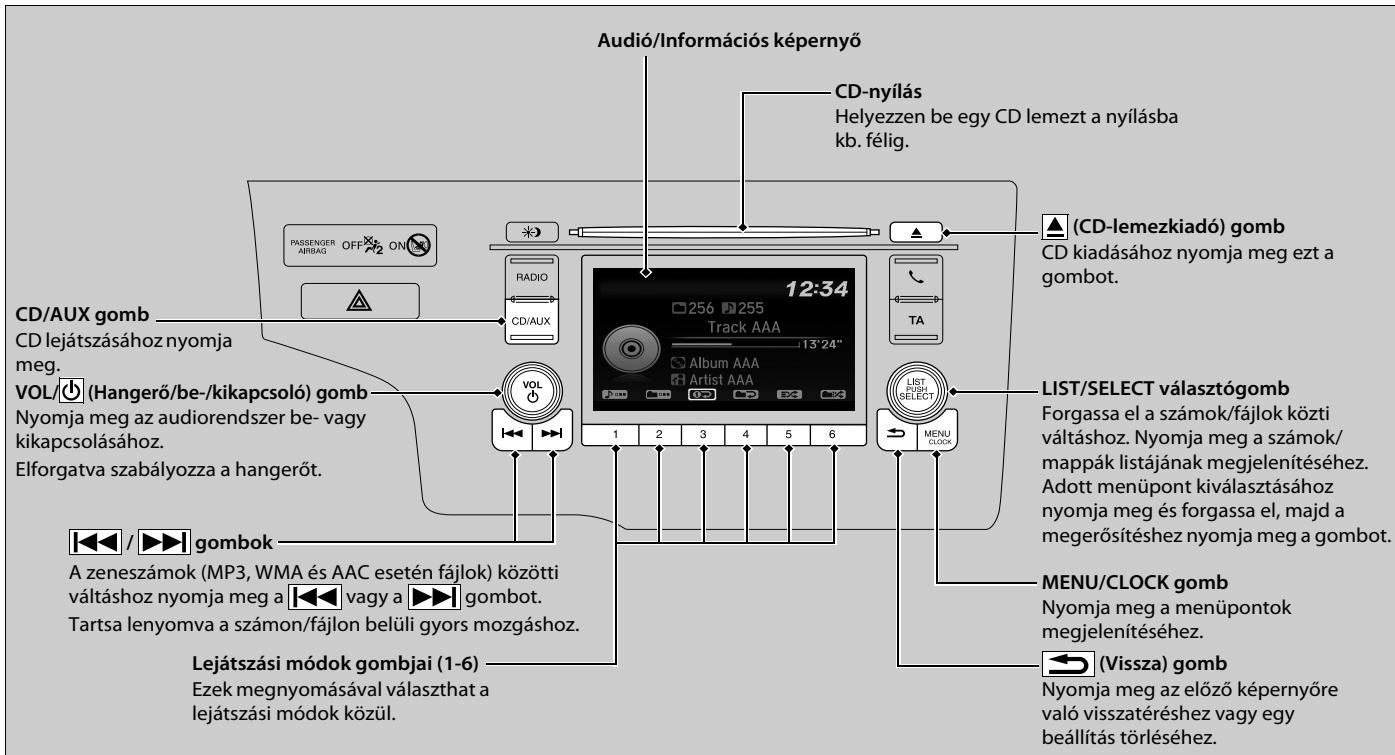

Funkciók

\*1: A lejátszó kizárólag iTunes szoftverrel rögzített AAC formátumú fájlok lejátszására alkalmas.

## Fájl kiválasztása könyvtárból a választógombbal (MP3/WMA/AAC)

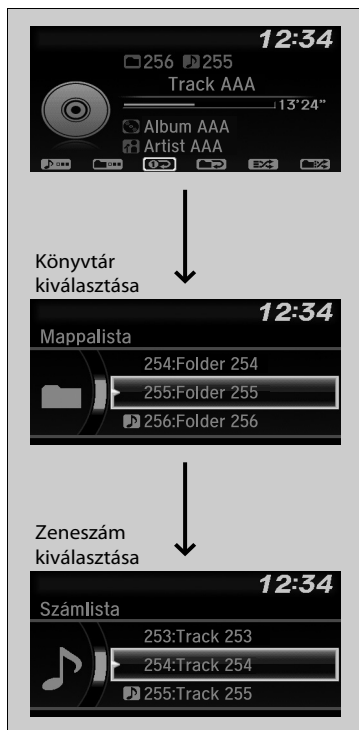

1. Ha mappalistára kívánja váltani a megjelenítési módot, nyomja meg a gombot.

2. Mappa kiválasztásához forgassa el a gombot.

3. A mappában található fájlok listájának megjelenítéséhez nyomja meg a gombot.

4. A elforgatásával válassza ki a zeneszámot, majd nyomja meg a gombot.

## CD lemez lejátszása

### Megjegyzés

Ne használjon ragasztott címkes CD lemezeket. A címke a CD lemez lejátszóba való beszerelését eredményezheti.

A digitális jogvédelemmel (DRM) ellátott WMA-fájlok a készülék nem játsza le.

Az audiorendszer a **Nem lejátszható fájl** üzenetet jeleníti meg, majd a következő fájlra ugrik.

Szöveg formátumú adatok a következő körülmények között jelennek meg a kijelzőn:

- Amikor új könyvtárat, fájlt vagy zeneszámot választ ki.
- Amikor CD-re változtatja az audio üzemmódot.
- CD behelyezésekor.

Ha kiadja a lemezt, de nem veszi ki a CD-nyílásból, néhány másodperc elteltével a lejátszó visszahúzza.

## Lejátszási mód kiválasztása

Zeneszám vagy fájl lejátszása közben is válthat az ismétlődő, véletlenszerű és behallgatásos lejátszási mód között.



Lejátszási mód gombjai

Az elérhető módok ikonjai a lejátszási módok kiválasztására szolgáló gombok felett jelennek meg.

Nyomja meg a használni kívánt módnak megfelelő gombot.

### ■ Aktív lejátszási mód kikapcsolása

Nyomja meg a kiválasztott gombot.

## ▶▶ Lejátszási mód kiválasztása

Lejátszási mód menüpontjai

### Ismétlés

**Egy mappa ismétlése** (MP3/WMA/AAC): az adott könyvtárban található összes fájl ismétli.

**Egy zeneszám ismétlése**: Megismétli az éppen lejátszott zeneszámot/fájlt.

### Véletlen

**Véletlenszerű ismétlés mappában** (MP3/WMA/AAC): a könyvtárban található összes fájl lejátszsa véletlenszerű sorrendben.

**Összes véletlenszerűen**: az összes zeneszámot/fájlt lejátszsa véletlenszerű sorrendben.

### Keresés

**Mappák beolvasása** (MP3/WMA/AAC): 10 másodperces részeket játszik le az összes főmappa első fájljából.

**Zeneszámok beolvasása**: 10 másodperces bemutató a CD lemezen található összes számból (MP3, WMA vagy AAC-fájlok esetén a kiválasztott könyvtár összes fájljából).

A lejátszási módot a **MENU/CLOCK** gomb megnyomásával is kiválaszthatja.

Forgassa el a gombot a **Lejátszási mód** kiválasztásához, majd nyomja meg a gombot.

A lejátszási mód kiválasztásához forgassa el a gombot, majd nyomja meg a gombot.

Kikapcsolásához forgassa el a gombot a **Normál lejátszás** kiválasztásához, majd nyomja meg a gombot.

## Lejátszás iPod készülékről

A dokkolócsatlakozóval csatlakoztassa iPod készülékét az USB csatlakozóhoz, majd nyomja meg a **CD/AUX** gombot.

► **USB-csatlakozó(k)** 215. o.

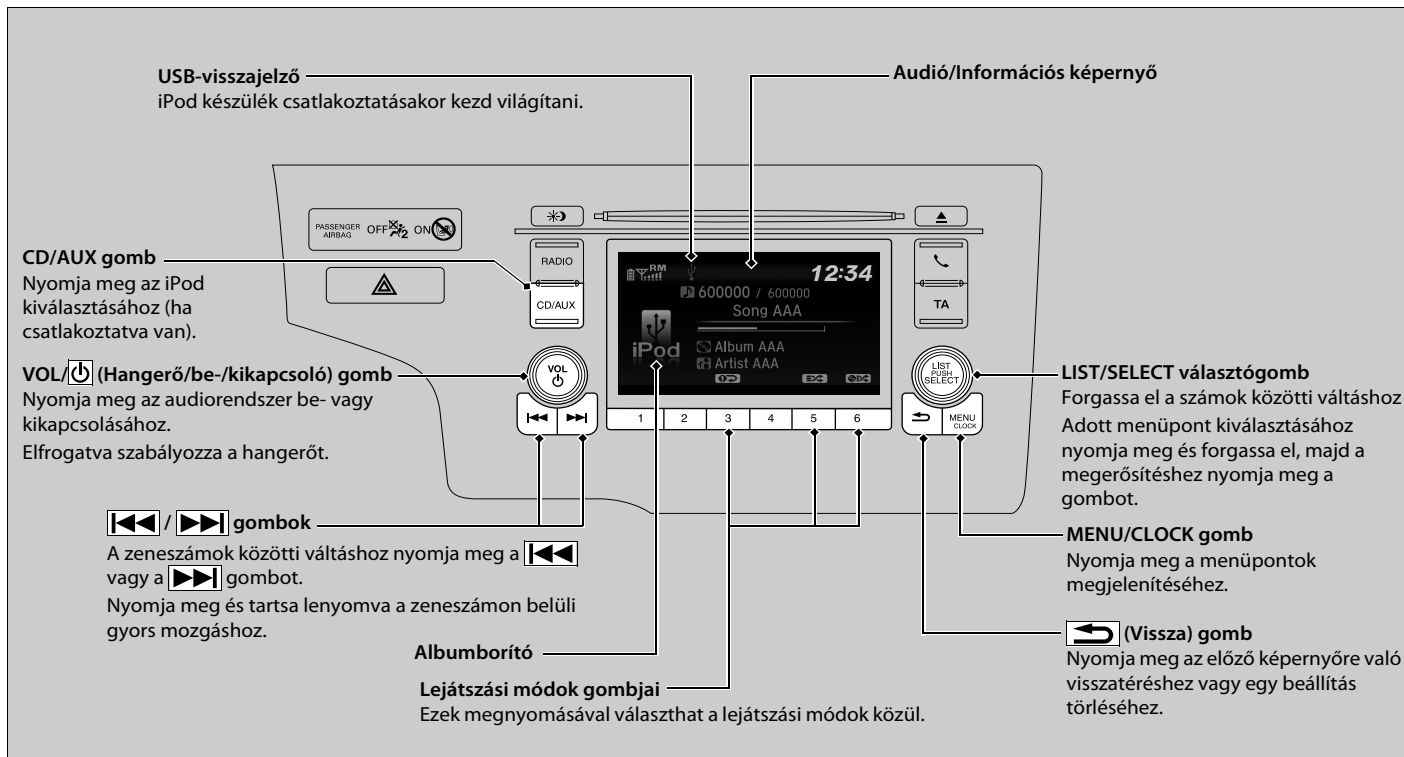



## Dal kiválasztása az iPod készüléken található zenelistából a választógomb segítségével



1. Az iPod zenelistájának megjelenítéséhez nyomja meg a gombot.
2. A elforgatásával válasszon egy kategóriát.
3. A kategóriában található elemek listájának megjelenítéséhez nyomja meg a gombot.
4. Egy adott menüpont kiválasztásához forgassa el a gombot, majd nyomja meg a gombot.  
▶ Nyomja meg a gombot, majd forgassa addig a gombot, amíg meg nem jelenik a hallgatni kívánt elem.

### ▶▶ Lejátszás iPod készülékről

Az elérhető működési funkciók típusától és kivitelétől függően változhatnak. Előfordulhat, hogy bizonyos funkciók nem állnak rendelkezésre a gépkocsi audiorendszerén.

Amennyiben problémák merülnek fel, az audió/információs képernyőn hibaüzenet jelenhet meg.

▶ **iPod/USB flash meghajtó** 300. o.

## Lejátszási mód kiválasztása

Dal lejátszása közben is beállíthatja az ismétlést vagy a keverés üzemmódot.



Az elérhető módok ikonjai a lejátszási módok kiválasztására szolgáló gombok felett jelennek meg.

Nyomja meg a használni kívánt módnak megfelelő gombot.

### ■ Aktív lejátszási mód kikapcsolása

Nyomja meg a kiválasztott gombot.

## Lejátszási mód kiválasztása



Lejátszási mód menüpontjai



 **Albumok véletlenszerű lejátszása:** A kiválasztott kategória (lejátszási listák, előadók, albumok, zeneszámok, műfajok, zeneszerzők) valamennyi rendelkezésre álló albumját lejátszsa, véletlenszerű sorrendben.



 **Összes fájl véletlenszerű lejátszása:** A kiválasztott kategória (lejátszási listák, előadók, albumok, zeneszámok, műfajok, zeneszerzők) valamennyi rendelkezésre álló zeneszámát lejátszsa, véletlenszerű sorrendben.

 **Egy zeneszám ismétlése:** Megismétli az éppen lejátszott számot.

A lejátszási módot a **MENU/CLOCK** gomb megnyomásával is kiválaszthatja.

Forgassa el a  gombot a **Lejátszási mód** kiválasztásához, majd nyomja meg a  gombot.

A lejátszási mód kiválasztásához forgassa el a  gombot, majd nyomja meg a  gombot.

Kikapcsolásához forgassa el a  gombot a **Normál lejátszás** kiválasztásához, majd nyomja meg a  gombot.

## Lejátszás USB flash meghajtóról

Az audiorendszer USB flash meghajtón tárolt MP3, WMA vagy AAC\*1 formátumú audiofájlok beolvasására és lejátszására alkalmas. Csatlakoztassa az USB flash meghajtót az USB-csatlakozóhoz, majd nyomja meg a **CD/AUX** gombot.

▶ **USB-csatlakozó(k)** 215. o.

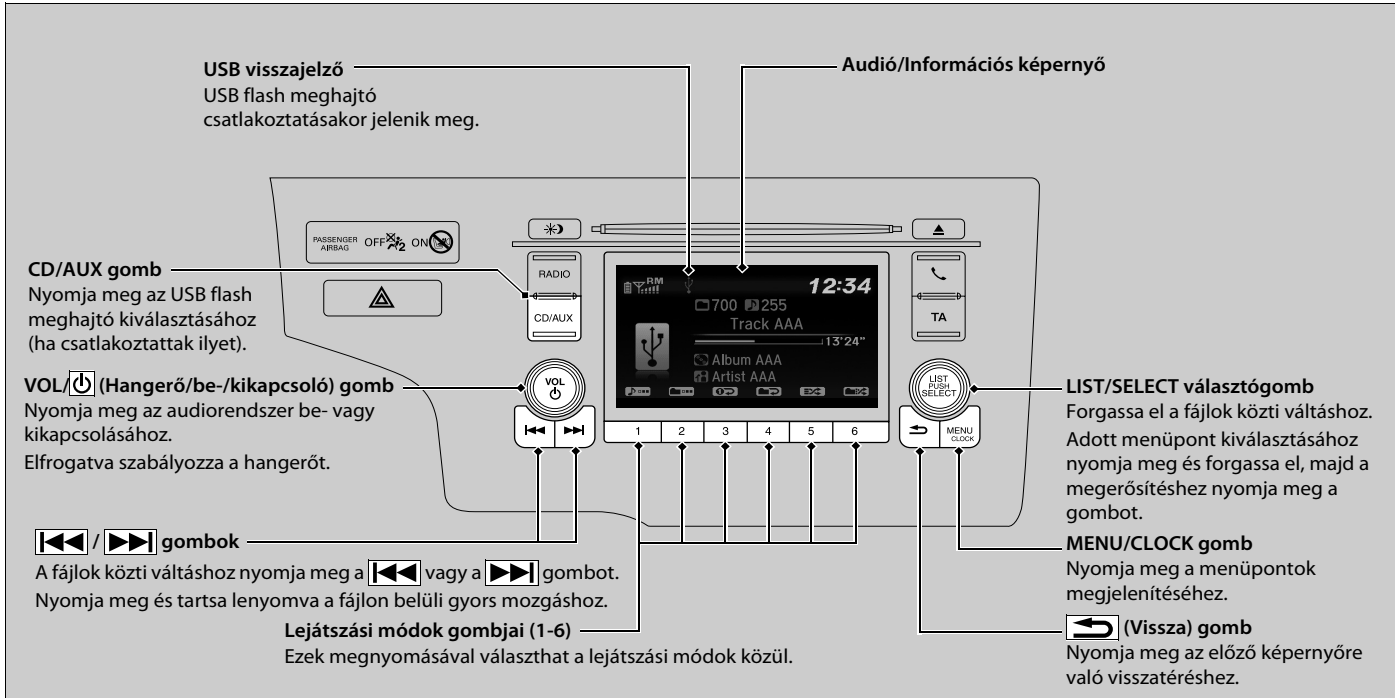

Funkciók

\*1: A lejátszó kizárólag iTunes szoftverrel rögzített AAC formátumú fájlok lejátszására alkalmas.

## Fájl kiválasztása könyvtárból a választógombbal

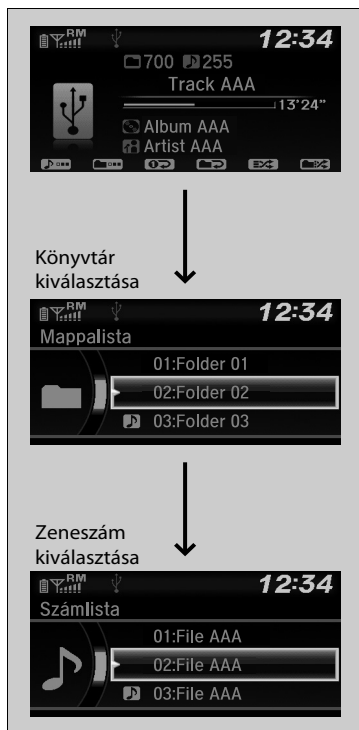

1. A mappalista megjelenítéséhez nyomja meg a gombot.

2. Mappa kiválasztásához forgassa el a gombot.

3. A mappában található fájlok listájának megjelenítéséhez nyomja meg a gombot.

4. Fájl kiválasztásához forgassa el a gombot, majd nyomja meg ezt: .

## Lejátszás USB flash meghajtóról

A készülékkel kompatibilis USB flash meghajtókat használjon.

➤ **Általános információk az audiorendszeréről**  
305. o.

A digitális jogvédelemmel (Digital Rights Management – DRM) ellátott WMA-fájlokat nem lehet lejátszani. Az audiorendszeren az **Nem lejátszható fájl** üzenet jelenik meg, és a lejátszó a következő fájlra ugrik.

Amennyiben problémák merülnek fel, az audió/információs képernyőn hibaüzenet jelenhet meg.

➤ **iPod/USB flash meghajtó** 300. o.

## Lejátszási mód kiválasztása

Egy fájl lejátszása közben is válthat az ismétlődő, véletlenszerű és behallgatásos lejátszási mód között.



Az elérhető módok ikonjai a lejátszási módok kiválasztására szolgáló gombok felett jelennek meg.

Nyomja meg a használni kívánt módnak megfelelő gombot.

## Aktív lejátszási mód kikapcsolása

Nyomja meg a kiválasztott gombot.

## Lejátszási mód kiválasztása

Lejátszási mód menüpontjai

### Ismétlés

**Egy mappa ismétlése:** az adott könyvtárban található összes fájl ismétli.

**Egy zeneszám ismétlése:** Megismétli az éppen lejátszott fájlt.

### Véletlen

**Véletlenszerű ismétlés mappában:** a könyvtárban található összes fájl lejátszsa véletlenszerű sorrendben.

**Összes véletlenszerűen:** az összes fájl lejátszsa véletlenszerű sorrendben.

### Keresés

**Mappák beolvasása:** 10 másodperces részeket játszik le az összes főmappa első fájljából.

**Zeneszámok beolvasása:** 10 másodperces részeket játszik le az aktuális mappában lévő összes fájlból.

A lejátszási módot a **MENU/CLOCK** gomb megnyomásával is kiválaszthatja.

Forgassa el a gombot a **Lejátszási mód** kiválasztásához, majd nyomja meg a gombot.

A lejátszási mód kiválasztásához forgassa el a gombot, majd nyomja meg a gombot.

Kikapcsolásához forgassa el a gombot a **Normál lejátszás** kiválasztásához, majd nyomja meg a gombot.

## **Bluetooth®** audió lejátszása

Az audiorendszer lehetővé teszi a zenehallgatást **Bluetooth** kompatibilis telefonról. A funkció akkor érhető el, amikor a telefont társította, és csatlakoztatta a gépkocsi kihangosító (HFT) rendszerére.

► **Telefon beállítása** 340. o.

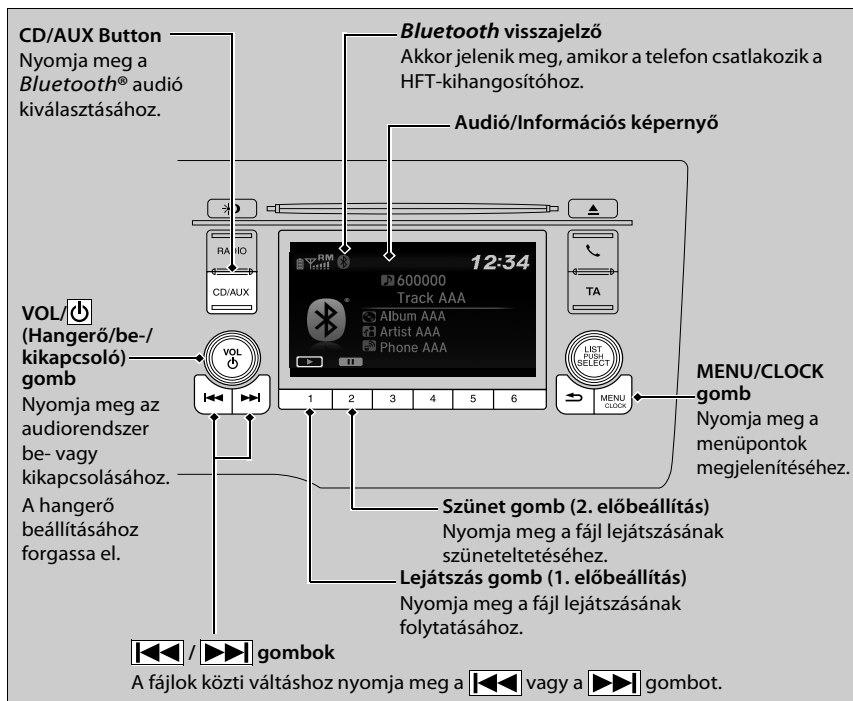

### ► **Bluetooth®** audió lejátszása

Nem minden, **Bluetooth** funkcióval és adatküldési lehetőségekkel ellátott telefon kompatibilis a rendszerrel. Forduljon márkakereskedőjéhez azzal kapcsolatban, hogy telefonja kompatibilis-e.

Egyes országokban bizonyos adateszköz-funkciók használata vezetés közben tilos.

Egyszerre csak egy telefon használható a HFT rendszerrel. Ha kettőnél több társított készülék található a gépkocsiban, az elsőnek megtalált készüléket csatlakoztatja automatikusan a rendszer.

Ha egynél több telefont társít a rendszerhez, a rendszer működése kis késéssel indul.

Egyes esetekben előfordulhat, hogy az előadó neve, az album vagy a zeneszám címe nem jelenik meg megfelelően.

Előfordulhat, hogy egyes funkciók nem elérhetők bizonyos eszközökön.

## Bluetooth® audiofájlok lejátszása



1. Győződjön meg arról, hogy telefonját párosította, és csatlakoztatta a rendszerhez.
2. Nyomja meg a **CD/AUX** gombot.

Ha a rendszer nem ismeri fel a telefont, lehet, hogy már korábban csatlakoztattak egy másik, kihangosítóval használható telefont, amely nem kompatibilis a **Bluetooth®** audiotartalommal.

### ■ Fájlszüneteltetése vagy továbbjátszása

A **lejátszás** vagy **szünet** gomb segítségével válasszon üzemmódot.

## ►► Bluetooth® audiofájlok lejátszása

Audiofájlok lejátszásához esetleg a telefonját kell használnia. Ilyen esetben kövesse a telefonygártó utasításait.

A szünet funkció egyes telefonokon esetleg nem elérhető.

Ha audioeszközt csatlakoztattak a külső bemeneti csatlakozóhoz vagy USB-csatlakozóhoz, a **CD/AUX** gomb ismételt megnyomása lehet szükséges a **Bluetooth®** audiorendszer kiválasztásához.

Ha másik üzemmódba vált, a zenelejátszás szünetel a telefonon.

### Dal kiválasztása a Zene keresése listáról a választógombbal



1. A zenekeresési lista megjelenítéséhez nyomja meg a gombot.

2. A elforgatásával válasszon egy kategóriát.  
3. A kategóriában található elemek listájának megjelenítéséhez nyomja meg a gombot.

4. Egy adott menüpont kiválasztásához forgassa el a gombot, majd nyomja meg a gombot.  
► Nyomja meg a gombot, majd forgassa addig a gombot, amíg meg nem jelenik a hallgatni kívánt elem.

### ► Dal kiválasztása a Zene keresése listáról a választógombbal

A csatlakoztatott Bluetooth® eszköztől függően előfordulhat, hogy egyes kategóriák nem jelennek meg, vagy egyik lista sem jelenik meg.



# Az audiorendszer használatának alpművelei

## Kijelzős audiorendszerrel rendelkező típusok

Az audiorendszer használatához a gyújtáskapcsolónak TARTOZÉK I vagy BE II\*1 állásban kell lennie.

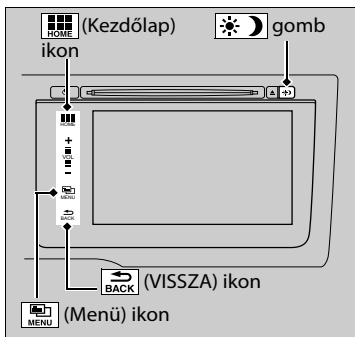

: Válassza ezt az ikont, ha a **HOME** képernyőre szeretne lépni.

➔ **A kijelző bekapcsolása** 252. o.

: Nyomja meg az üzemmód kiválasztásához. Az elérhető üzemmódok: **Forrásváltás, Állomáslista, Előre beállított mentése, Rádiós szöveg, Zene keresése**, valamint lejátszási módok. Lejátszási mód a **Keresés, Véletlenszerű/Ismétlés** stb. menüből is kiválasztható.

: Ha megjelenik, kiválasztásával az előző képernyőre térhet vissza.

**gomb:**

Nyomja meg az audió/információs képernyő fényerejének módosításához.

Nyomja meg a gombot egyszer, majd a vagy gomb segítségével módosítsa a beállítást.

➔ A gomb megnyomásával a nappali, éjszakai, illetve **KI** üzemmódok között válthat.

## ➔Az audiorendszer használatának alpművelei

Az Audió menü elemei

- ➔ **Állomáslista** 273. o.
- ➔ **Zene keresése** 280, 283, 286. o.
- ➔ **Véletlenszerű/Ismétlés** 281, 287. o.
- ➔ **Keresés** 273, 281, 287. o.

Az akkumulátor visszacsatlakoztatásakor vagy cseréjekor az audiorendszernek szüksége lehet néhány percre az elinduláshoz. Várjon pár pillanatot, amíg a rendszer elindul.

Tartsa lenyomva a (Be-/kikapcsolás) gombot kb. 10 másodpercig a rendszer alaphelyzetbe állításához. Amikor a rendszer alaphelyzetbe áll, és elindul, meg kell adnia a jelszót.

➔ **Audiorendszer lopás elleni védelme** 218. o.

\*1: A kulcs nélküli ajtónyitó rendszerrel felszerelt típusokon **ENGINE START/STOP** gomb van gyújtáskapcsoló helyett.

## Audió/Információs képernyő

Az audioállapotot és a háttérképet jeleníti meg. Erről a képernyőről további beállítási lehetőségek érhetők el.

### A kijelző bekapcsolása

A  gomb használata

A képernyőváltáshoz nyomja meg a kormánykeréken levő  (kijelző) gombot.

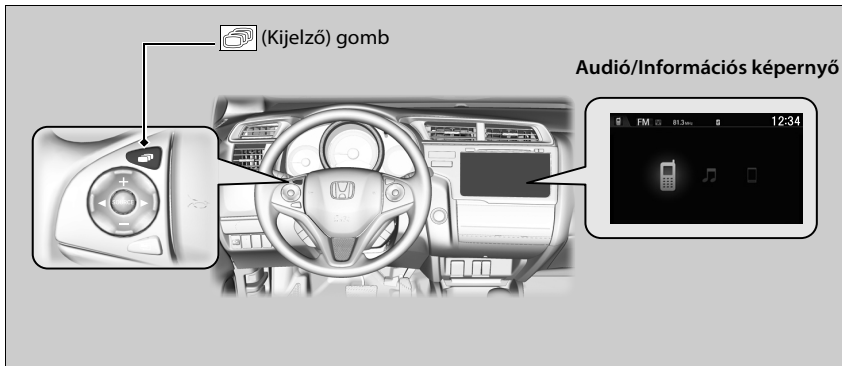

A Kezdőlap képernyő használata

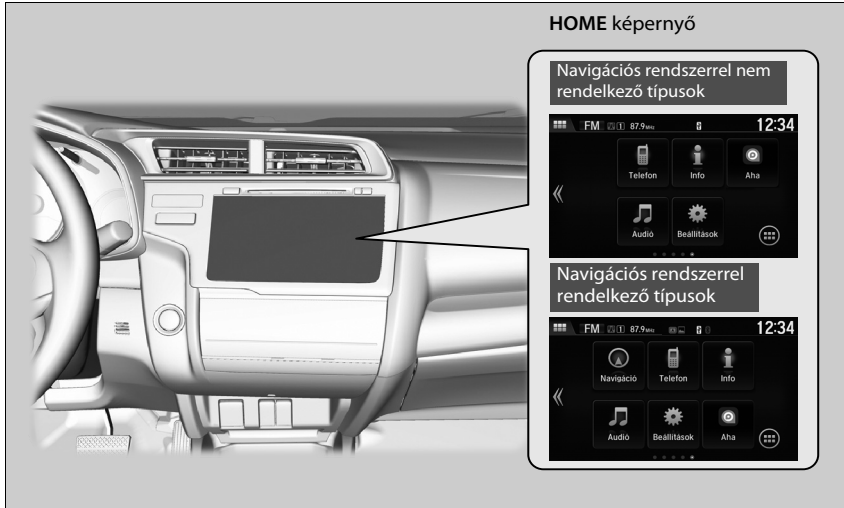

Válassza a **HOME** lehetőséget, ha a **HOME** képernyőre szeretne lépni.  
Válassza ki a **Telefon**, **Info**, **Audió**, **Beállítások** vagy **Navigáció** \* lehetőséget.

■ **Telefon**

A HFT-információkat jeleníti meg.

☑ **Telefonkihangsító rendszer** 356. o.

Funkciók

\* Nem áll rendelkezésre minden modellen

### ■ Info

Az összes elérhető információ, **Útiszámítógép**, **Óra/Háttér** vagy **Rendszer-/Eszközadatok** megtekintéséhez nyomja meg a **Menü** gombot.

#### Útiszámítógép:

- **Akt. megh.** fül: Megjeleníti az aktuális út adatait.
- **A km sz. naplója** fül: Megjeleníti az előző három út adatait. A készülék az információkat az „A” út minden nullázásakor tárolja.

**Óra/Háttér:** Az órát és a háttért jeleníti meg.

#### Rendszer/eszközadatok:

- **Verzióadat:** Az audiorendszer szoftververzióját jeleníti meg.
- **USB eszközadat:** Az USB-eszköz memóriahasználatát jeleníti meg.
- **USB eszközcseré:** Csatlakoztatja az USB-eszközt az audiorendszerhez, vagy leválasztja azt onnan.

### ■ Audió

Az aktuális audióra vonatkozó adatok megjelenítése.

### ■ Beállítások

Megnyitja a testreszabás menü képernyőjét.

- ☒ **Testre szabható funkciók** 316. o.

### ■ Navigáció\*

A navigációs képernyőt jeleníti meg.

- ☒ **Bővebb tájékoztatást a navigációs rendszer kézikönyvében talál**

## A kezdőképernyő ikonelrendezésének módosítása



1. Válassza a **Kezdőlap** lehetőséget.
2. Válassza a **Beállítások** lehetőséget.
3. Válassza a **Rendszer** lehetőséget.
4. Válassza a **KEZDŐKÉPERNYŐ** fület.
5. Válassza a **Kezdőképernyő ikonjának helyzete** lehetőséget.
6. Válassza ki, majd az ikon lenyomva tartása közben húzza azt a kívánt helyre.

## Háttérkép beállítása

Az audió/információs képernyőn módosíthatja, tárolhatja és törölheti a háttérképeket.

### Háttérkép importálása

Legfeljebb öt képet importálhat (egyenként) háttérképnek egy USB-meghajtóról.



1. Csatlakoztassa az USB flash meghajtót az USB-csatlakozóba.  
► **USB-csatlakozó(k)** 215. o.
2. Válassza a **Beállítások** lehetőséget, ha a **Beállítások** képernyőre szeretne lépni.
3. Válassza az **Info** lehetőséget.
4. Válassza az **Óra/Háttérkép típusa** lehetőséget, majd a **Háttér** fület.
5. Válassza az **Új hozzáadás** lehetőséget.  
► A kép neve megjelenik a listán.
6. Válassza ki a kívánt képet.  
► Az előnézet a képernyő bal oldalán jelenik meg.
7. Az adatok mentéséhez válassza ki az **Importálás indítása** lehetőséget.  
► Ez után a kijelző visszatér a háttérképlistára.

### Háttérkép beállítása

- Háttérkép-fájlok importálásakor a képnek az USB-meghajtó gyökérvivtárában kell lennie. Almappákban lévő képeket nem lehet importálni.
- A fájlneveknek 64 karakternél rövidebbnek kell lenniük.
- Az importálható kép fájlformátuma BMP (bmp) vagy JPEG (jpg).
- A fájlok egyenként legfeljebb 5 MB méretűek lehetnek.
- A képméret legfeljebb 4096 x 4096 pixel lehet. Ha a képméret 800 x 480 pixelnél kisebb, akkor a kép a képernyő közepén jelenik meg, a körülötte lévő rész pedig feketén látszik.
- Legfeljebb 5 fájlt lehet kiválasztani.
- Ha az USB flash meghajtó nem tartalmaz képeket, a képernyőn a **Nem észlelhető fájl** üzenet jelenik meg.

### ■ Háttérkép kiválasztása

1. Válassza a **Beállítások** lehetőséget, ha a **Beállítások** képernyőre szeretne lépni.
2. Válassza az **Info** lehetőséget.
3. Válassza az **Óra/Háttérkép típusa** lehetőséget, majd a **Háttér** fület.
  - A képernyőn megjelenik a háttérképlista.
4. Válassza ki a kívánt háttérképet.
  - Az előnézet a képernyő bal oldalán jelenik meg.
  - A képernyőn megjelenik a felugró menü.
5. Válassza a **Beállítás** lehetőséget.
  - A kijelző visszatér a háttérképlistára.

### ■ Háttérkép törlése

1. Válassza a **Beállítások** lehetőséget, ha a **Beállítások** képernyőre szeretne lépni.
2. Válassza az **Info** lehetőséget.
3. Válassza az **Óra/Háttérkép típusa** lehetőséget, majd a **Háttér** fület.
  - A képernyőn megjelenik a háttérképlista.
4. Válassza ki a törölni kívánt háttérképet.
  - Az előnézet a képernyő bal oldalán jelenik meg.
  - A képernyőn megjelenik a felugró menü.
5. Válassza a **Törlés** lehetőséget.
  - Megjelenik a megerősítő üzenet.
6. Válassza az **Igen** lehetőséget a teljes törléshez.
  - A kijelző visszatér a háttérképlistára.

### ►► Háttérkép beállítása

A felugró menüből válassza ki az **Előnézet** lehetőséget a képernyő teljes méretű előnézetéhez.

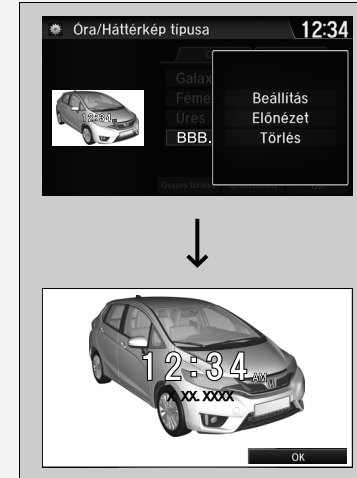

Az előző képernyőre való visszalépéshez válassza az **OK** vagy a **BACK** lehetőséget.

Nagyobb méretű fájl esetén az előnézet megjelenítése hosszabb időt vehet igénybe.

Az összes háttérkép törléséhez válassza az **Összes törlése**, majd az **Igen** lehetőséget.

## Kezdőképernyő

### ■ Következő képernyőre lépés

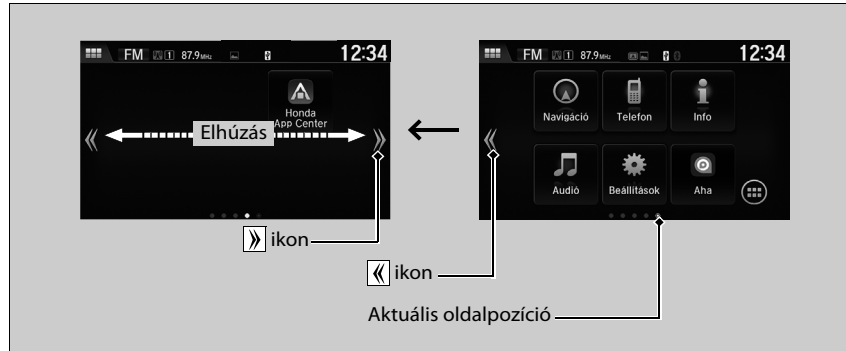

A következő képernyőre a vagy lehetőséggel, vagy ujjával a képernyőt balra vagy jobbra húzva válthat.

### Kezdőképernyő

A kezdőképernyőnek 5 oldala van (fix). Nem lehet több oldalt felvenni.



## ■ Alkalmazások és vezérlők használata



1. Válassza a  üzemmódot.  
▶ Megjelenik az **Alkalmazás-/vezérlőlista** képernyő.
2. Válassza ki a használni kívánt alkalmazást vagy vezérlőt.

Előre telepített alkalmazások listája:

- **Aha Radio:** Elindítja az Aha internet alapú rádió alkalmazást.
- **Böngésző:** Az okostelefon és a Wi-Fi kapcsolat által használt webböngészőt jeleníti meg.
- **Számológép:** Számológépet jelenít meg.
- **Naptár:** Naptárt jelenít meg.
- **Óra:** Órát jelenít meg.
- **Letöltések:** A webböngészőből és egyéb programokból letöltött adatokat jeleníti meg.
- **Galéria:** Az audiorendszerben tárolt képek listáját jeleníti meg.
- **Garmin Navigator:** Elindítja a navigációs alkalmazást.
- **Honda App Center:** A Honda App Center alkalmazást jeleníti meg.
- **Telepítse app:** Az USB-pendrívén tárolt alkalmazásokat telepíti és frissíti. Alkalmazásokat azonban csak a Honda App Center alkalmazáson keresztül telepíthet és frissíthet.
- **Zene:** Az audiorendszerben tárolt zeneszámok listáját jeleníti meg.
- **Keresés:** Különbféle kereső képernyőket jelenít meg.
- **Beállítások:** Az Android Beállítások képernyőt jeleníti meg.

## ▶▶ Alkalmazások és vezérlők használata

Egy alkalmazás vagy vezérlő gyorsbillentyűjének kezdőképernyőre való hozzáadásához válassza ki és tartsa lenyomva a kiválasztott alkalmazást vagy vezérlőt.

Ha az előre telepített alkalmazások nem megfelelően indulnak el, próbálja a **Visszaállítás gyári alapbeállításokra** funkciót.

Ha a **Visszaállítás gyári alapbeállításokra** funkció használata után sem indulnak el az alkalmazások, lépjen kapcsolatba a márkakereskedéssel.

Ha végrehajtja a **Gyári alapbeállítás** funkciót, előfordulhat, hogy az összes beállítást a gyári alapbeállításokra állítja.

- ▶ **Az összes beállítás alaphelyzetbe állítása**  
332. o.

### ■ Alkalmazás vagy vezérlő ikonjának hozzáadása a kezdőképernyőhöz

Az alkalmazások vagy vezérlők ikonjai hozzáadhatók a kezdőképernyőhöz.



1. Válasszon ki és tartsa lenyomva egy üres helyet a kezdőképernyőn.
  - ▶ A képernyőn megjelenik a felugró menü.
2. Válassza az **Alkalmazás hozzáadása** vagy a **Vezérlő hozzáadása** lehetőséget.
  - ▶ Megjelenik az **Alkalmazás/vezérlő hozzáadása** képernyő.



3. Válassza ki és tartsa lenyomva a hozzáadni kívánt alkalmazás vagy vezérlő ikonját.
  - A képernyő a **Kezdőlap testreszabása** képernyőre vált.
4. Húzza át az ikont a kívánt helyre.
5. Válassza az **OK** lehetőséget.
  - A képernyő visszatér a kezdőképernyőre.

### ■ Ikonok mozgatása a kezdőképernyőre

Az ikonok helye módosítható a kezdőképernyőn.



1. Válasszon ki és tartson lenyomva egy ikont.
  - A képernyő a **Kezdőlap testreszabása** képernyőre vált.
2. Húzza át az ikont a kívánt helyre.
3. Válassza az **OK** lehetőséget.
  - A képernyő visszatér a kezdőképernyőre.

### ☒ Ikonok mozgatása a kezdőképernyőre

A **Telefon, Info, Audió, Beállítások** és **Navigáció** \* ikonokat is ugyanezzel a módszerrel mozgathatja.

### ■ Ikonok törlése a kezdőképernyőn

A kezdőképernyőn lévő ikonok törölhetők.



1. Válasszon ki és tartson lenyomva egy ikont.
  - A képernyő a **Kezdőlap testreszabása** képernyőre vált.
2. Húzza át a törölni kívánt ikont a lomtár ikonra.
  - Az ikon eltűnik.
3. Válassza az **OK** lehetőséget.
  - A képernyő visszatér a kezdőképernyőre.

### ► Ikonok törlése a kezdőképernyőn

A **Telefon, Info, Audió, Beállítások** és **Navigáció\*** ikon nem törölhető.

Az alkalmazások vagy vezérlők nem törölődnek az ikon kezdőképernyőn való törlésével.

\* Nem áll rendelkezésre minden modellen

## ■ A kezdőképernyő háttérképének módosítása

A kezdőképernyő háttérképe módosítható.

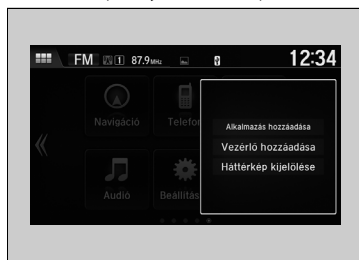

1. Válasszon ki és tartson lenyomva egy üres helyet a kezdőképernyőn.
  - A képernyőn megjelenik a felugró menü.
2. Válassza a **Háttérkép kiválasztása** lehetőséget.
  - A képernyőn megjelenik a felugró menü.

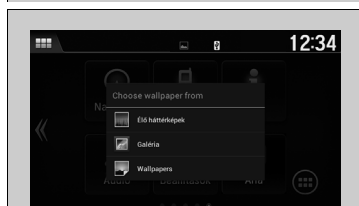

3. Válassza ki a háttérképek kiválasztásához használt alkalmazást.
4. Válassza ki a módosítani kívánt háttérképet.
5. Válassza a **Háttérkép kiválasztása** lehetőséget.
  - Miután a háttérkép módosult, a képernyő visszatér a kezdőképernyőre.



## Állapotterület



Húzza át ujját a képernyő felső részén.

► Megjelenik az állapotterület.

Válasszon ki egy elemet, és tekintse meg annak részleteit.

Válassza a  lehetőséget vagy húzza fel a  ikont a terület bezárásához.

## A képernyő kezelőfelületének módosítása

A képernyő kezelőfelületének dizájnya módosítható.



1. Válassza a **Kezdőlap** lehetőséget.
2. Válassza a **Beállítások** lehetőséget.
3. Válassza a **Rendszer** lehetőséget.
4. Válassza az **Egyéb** fület.
5. Válassza a **Felhasználói felület stílusának módosítása** lehetőséget.
6. A képernyőn megerősítő üzenet jelenik meg. Válassza az **Igen** lehetőséget.

### ☒ A képernyő kezelőfelületének módosítása

A kezelőfelület dizájnjának módosítása után újra kell indítani a rendszert. Várjon pár pillanatot, amíg a rendszer elindul.

Az audió/információs képernyőn módosíthatja a háttérképet.

➤ **Háttérkép beállítása** 256. o.

Ha módosítja a képernyőfelületet, bizonyos beállításelemek módosulnak.

➤ **Testre szabható funkciók** 316. o.



## Alkalmazások bezárása

Bezárhatja a háttérben futó alkalmazásokat.



1. Válassza a **Kezdőlap** lehetőséget.
2. Válassza az **Aktív** fület.
  - Ha az **Aktív/előzmények** fület választja, egyszerre zárhatja be a pillanatnyilag futó alkalmazásokat, és törölheti a tevékenységnaplót.
3. Válassza ki a bezárni kívánt alkalmazást.
4. Válassza a **Törlés** lehetőséget.
  - A kijelző visszatér az alkalmazáslistára.

## Alkalmazások bezárása

Ha a háttérben megnyitva hagyja a használt alkalmazásokat, előfordulhat, hogy egyes alkalmazások nem működnek megfelelően következő megnyitásukkor. Ilyen esetben zárja be a nem használt alkalmazásokat.

A rendszer összes alkalmazásának bezárásához válassza az **Összes törlése**, majd az **Igen** lehetőséget.

## A hangzás állítása



1. Válassza a **Kezdőlap** lehetőséget.
2. Válassza a **Beállítások** lehetőséget.
3. Válassza az **Audió** lehetőséget.
4. Válassza a **Hang** lehetőséget.

Válasszon ki egy fület a következő lehetőségek közül: **BASS, TREBLE, FADER, BALANCE, Speed Volume Compensation (SVC)**

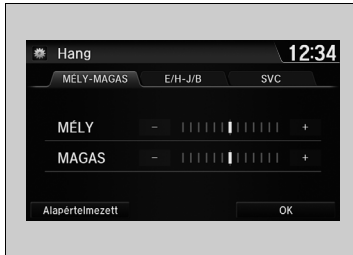

### ☒ A hangzás állítása

Az SVC négy üzemmódja: **Ki, Alacsony, Közepes** és **Magas**.

Az SVC funkció a gépkocsisebesség alapján állítja be a hangerőszintet. Ha gyorsabban hajt, nő a hangerő. Ha lassabban hajt, csökken a hangerő.

## Kijelzőbeállítás

Módosíthatja az audió/információs képernyő fényerejét vagy színtémáját.

### A képernyő fényerősségének módosítása



1. Válassza a **HOME** üzemmódot.
2. Válassza a **Beállítások** lehetőséget, ha a **Beállítások** képernyőre szeretne lépni.
3. Válassza a **Rendszer** lehetőséget.
4. Válassza a **Kijelző** fület.
5. Válassza a **Kijelző beállításai** lehetőséget.
6. Válassza ki a kívánt beállítást.
7. Válassza az **OK** lehetőséget.

### A képernyő színtémájának módosítása



1. Válassza a **HOME** üzemmódot.
2. Válassza a **Beállítások** lehetőséget, ha a **Beállítások** képernyőre szeretne lépni.
3. Válassza a **Rendszer** lehetőséget.
4. Válassza a **Kijelző** fület.
5. Válassza a **Háttérszín** lehetőséget.
6. Válassza ki a kívánt beállítást.
7. Válassza az **OK** lehetőséget.

### ▶▶ A képernyő fényerősségének módosítása

A **Kontraszt** és a **Fekete er.** beállításai is hasonló módon módosíthatók.

### ▶▶ A képernyő színtémájának módosítása

Az újraindítás néhány percet vesz igénybe. Ha az alapértelmezésre állítja a **Rendszer** beállításait, amikor az alapértelmezett színsémában egy színt módosít, a rendszer újraindul.

▶ **Testre szabható funkciók** 316. o.

## Audioforrás kiválasztása

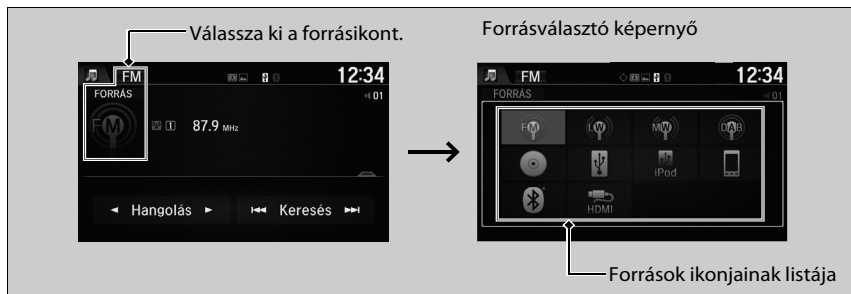

Érintse meg a jelenlegi forrás ikonját, majd a források ikonok listájából válassza ki a kívánt audioforrás ikonját.

## Manuális működtetésre vonatkozó korlátozások

Bizonyos manuális funkciók le vannak tiltva vagy nem működnek, amikor a gépkocsi mozgásban van.

A szűrőn megjelenő opciók nem választhatók ki, míg meg nem áll a gépkocsival.

## Audioforrás kiválasztása

Ha előre telepített audioalkalmazásokat indít el, a képernyő bal felső sarkában megjelenik az **Audio Apps** jel. Ezek az előre telepített alkalmazások nem jelennek meg a forrásválasztó képernyőn. Ezeket az audioalkalmazásokat az **Alkalmazások/vezérlők** képernyőről indíthatja el.

## AM/FM rádió lejátszása

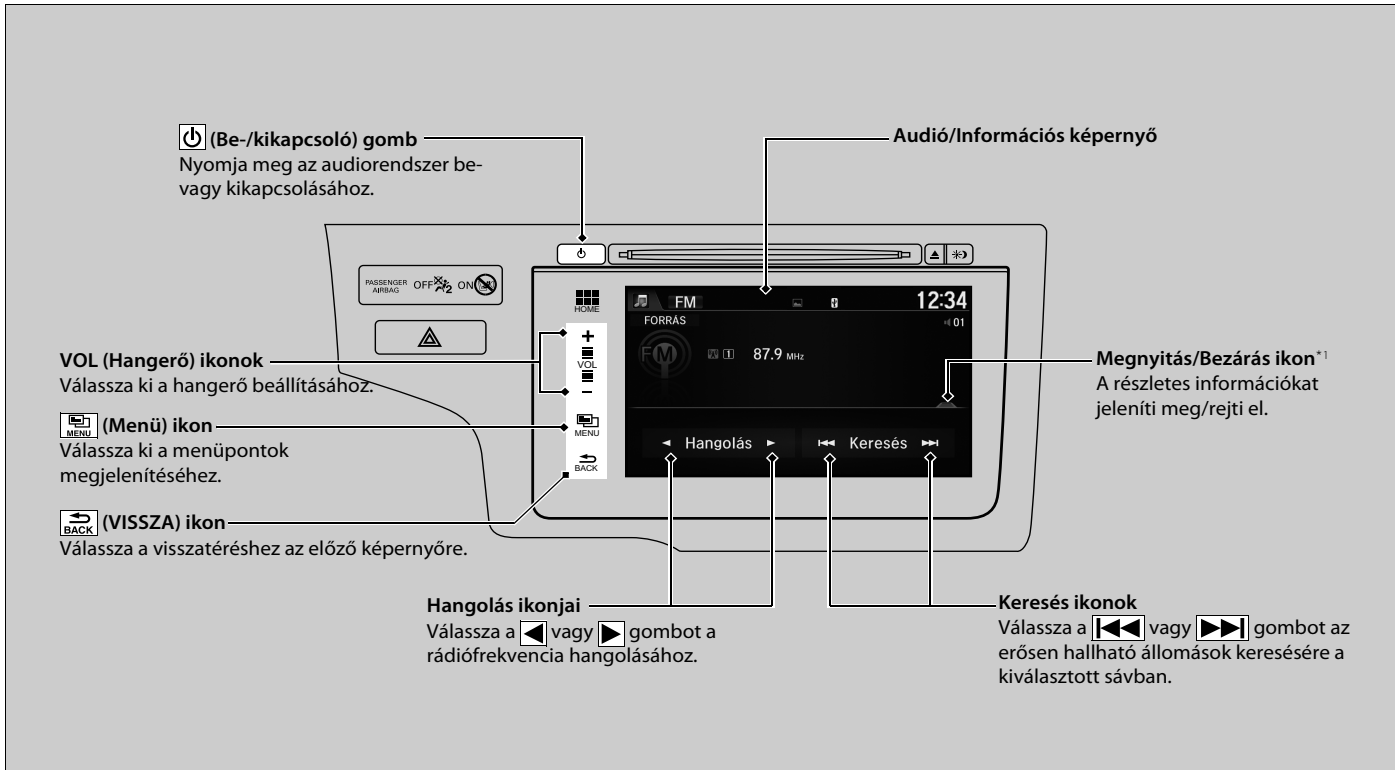

\*1:Előfordulhat, hogy egyes listák nem jelennek meg, vagy egyik lista sem jelenik meg.

## Előbeállított memória

Állomás tárolásához:

1. Hangolja be a kívánt állomást.
2. Válassza a **MENU** üzemmódot.
3. Válassza az **Előre beállított mentése** lehetőséget.
4. Válassza ki azt az előbeállított számot, amelyre az állomást menteni kívánja.

## AM/FM rádió lejátszása

A kijelzőn a sztereó FM sugárzásra utaló **ST** jelzés jelenik meg.

Sztereó hangzás középhullámon nem érhető el.

Audió üzemmód átváltása

Nyomja meg a kormánykeréken található **SOURCE** gombot, vagy válassza a **FORRÁS** lehetőséget a listában.

► **Audio-távvezérlők** 219. o.

Üzemmódot válthat a **Forrásváltás** lehetőséggel is a **Audió menü** képernyőn.

12 AM és 12 FM állomást tárolhat az előbeállított memóriában. Az AM két típusú frekvencián sugároz: LW és MW, mindkettőhöz hat-hat állomás tárolható el.

## ■ Állomáslista

A kiválasztott sáv legerősebben fogható állomásait listázza.

1. Válassza a **MENU** lehetőséget, ha az **Audió menü** képernyőre szeretne lépni.
2. Válassza az **Állomáslista** lehetőséget.
3. Válassza ki az állomást.

## ■ Manuális frissítés

Bármikor frissítheti az elérhető állomások listáját.

1. Válassza a **MENU** lehetőséget, ha az **Audió menü** képernyőre szeretne lépni.
2. Válassza az **Állomáslista** lehetőséget.
3. Válassza a **Frissítés** lehetőséget.

## ■ Keresés

A készülék 10 másodperces részleteket ad le a kiválasztott sáv legerősebben fogható állomásainak műsorából.

1. Válassza a **MENU** üzemmódot.
  2. Válassza a **Scan** lehetőséget.
- A beolvasás kikapcsolásához válassza a **Mégse** lehetőséget.

### ■ RDS - Rádió adatszolgáltató rendszer\*

Szöveges adatinformációkat nyújt a kiválasztott, RDS-funkcióval együttműködő FM-állomáshoz kapcsolódóan.

#### ■ RDS-állomás keresése az állomáslistán

1. FM-állomás hallgatása közben válassza a **Menü** lehetőséget.
2. Válassza az **Állomáslista** lehetőséget.
3. Válassza ki az állomást.

#### ■ Manuális frissítés

Bármikor frissítheti az elérhető állomások listáját.

1. FM-állomás hallgatása közben válassza a **Menü** lehetőséget.
2. Válassza az **Állomáslista** lehetőséget.
3. Válassza a **Frissítési lista** lehetőséget.

### ☒ RDS - Rádió adatszolgáltató rendszer\*

Az RDS funkcióval együttműködő FM állomás kiválasztásakor az RDS funkció automatikusan bekapcsol, a frekvencia-kijelzés pedig az állomás nevére vált. Ha azonban az adott állomás jele elgyengül, a kijelzés az állomás neve helyett a frekvenciát jeleníti meg.



### ■ Rádiós szöveg

A kiválasztott RDS állomás rádiósszöveg-információit jeleníti meg.

1. Válassza a **Menü** lehetőséget.
2. Válassza a **Rádiós szöveg** lehetőséget.

### ■ Keresés

A készülék 10 másodperces részleteket ad le a kiválasztott sáv legerősebben fogható állomásainak műsorából.

1. Válassza a **Menü** lehetőséget.
  2. Válassza a **Scan** lehetőséget.
- A keresés kikapcsolásához válassza a **Keresés megszakítása** lehetőséget.

## DAB (Digitális műsorszórás) lejátszása \*

Funkciók

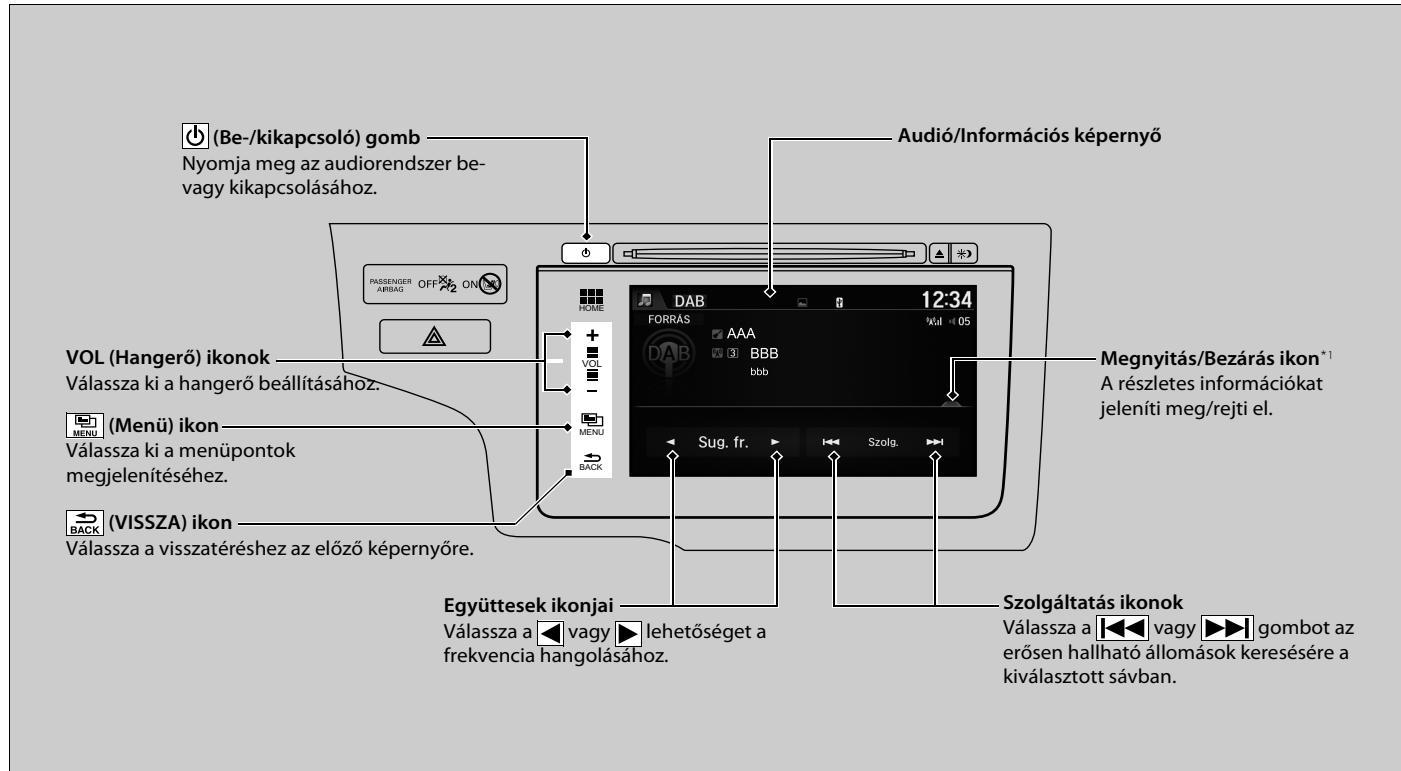

\*1: Előfordulhat, hogy egyes listák nem jelennek meg, vagy egyik lista sem jelenik meg.

## Előbeállított memória

Állomás tárolásához:

1. Hangolja be a kívánt állomást.
2. Válassza a **Menü** lehetőséget.
3. Válassza az **Előre beállított mentése** lehetőséget.
4. Válassza ki azt az előbeállított számot, amelyre az állomást menteni kívánja.

## Együttesek listája

A legerősebben fogható állomások listázza.

1. Válassza a **Menü** lehetőséget.
2. Válassza ki a **Sugárzási vivőfrekvencia lista** lehetőséget.
3. Válassza ki az állomást.

## Manuális frissítés

Bármikor frissítheti az elérhető állomások listáját.

1. Válassza a **Menü** lehetőséget.
2. Válassza ki a **Sugárzási vivőfrekvencia lista** lehetőséget.
3. Válassza a **Frissítési lista** lehetőséget.

## Keresés

A készülék 10 másodperces részleteket ad le a kiválasztott sáv legerősebben fogható állomásainak m űsorából.

1. Válassza a **Menü** lehetőséget.
  2. Válassza a **Scan** lehetőséget.
  3. Válassza a **Sugárzási frekvencia keresése** vagy a **Keresési szolgáltatás** lehetőséget.
- A keresés kikapcsolásához válassza a **Keresés megszakítása** lehetőséget.

## ▶▶ DAB (Digitális m űsorszórás) lejátszása \*

Audió üzemmód átváltása

Nyomja meg a kormánykeréken található **SOURCE** gombot, vagy válassza a **FORRÁS** lehetőséget a képernyőn.

▶ **Audio-távvezérlők** 219. o.

Üzemmódot az **Audió menü** képernyőn lévő **Forrásváltás** lehetőséggel válthat.

12 DAB-állomást tárolhat az előbeállított memóriában.

\* Nem áll rendelkezésre minden modellen

## Rádiós szöveg

A kiválasztott DAB-állomás rádiószöveg-információit jeleníti meg.

1. Válassza a **Menü** lehetőséget.
2. Válassza a **Rádiós szöveg** lehetőséget.

## CD lemez lejátszása

A rendszer audió CD lemezek, valamint írható és újraírható CD lemezekre írt MP3, WMA és AAC\*1 formátumú fájlok lejátszására alkalmas. A CD betöltését követően válassza ki a CD üzemmódot.

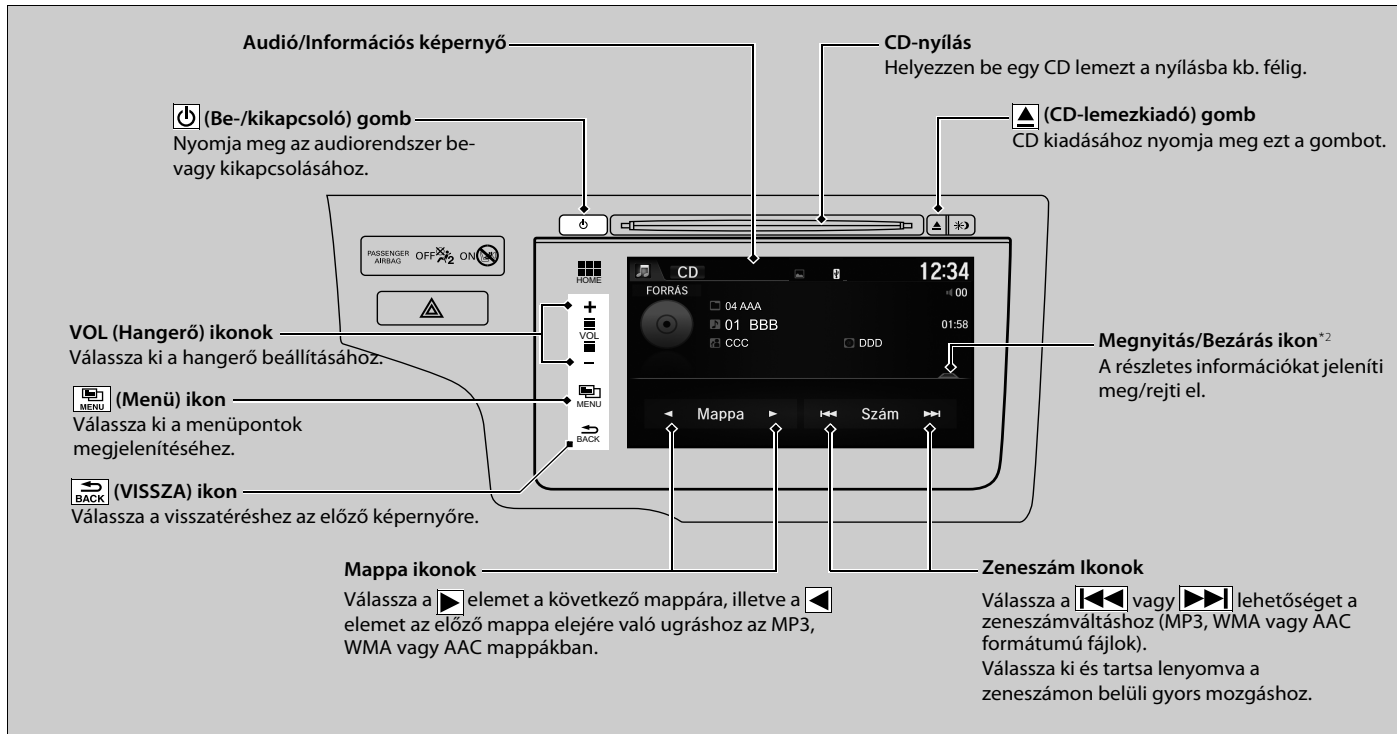

\*1: A lejátszó kizárólag iTunes szoftverrel rögzített AAC formátumú fájlok lejátszására alkalmas.

\*2: Előfordulhat, hogy egyes listák nem jelennek meg, vagy egyik lista sem jelenik meg.

## Fájl kiválasztása zenekeresési listájából (MP3/WMA/AAC)



1. Válassza ki a **MENU** elemet, majd válassza a **Zene keresése** lehetőséget.

2. Válasszon mappát.

3. Válasszon zeneszámot.

## CD lemez lejátszása

### Megjegyzés

Ne használjon ragasztott címkés CD lemezeket. A címke a CD lemez lejátszóba való beszerelését eredményezheti.

A digitális jogvédelemmel (DRM) ellátott WMA-fájlokat a készülék nem játssza le.

Az audiorendszer a **Nem lejátszható fájl** üzenetet jeleníti meg, majd a következő fájlra ugrik.

Szöveg formátumú adatok a következő körülmények között jelennek meg a kijelzőn:

- Amikor új könyvtárat, fájlt vagy zeneszámot választ ki.
- Amikor CD-re változtatja az audió üzemmódot.
- CD behelyezésekor.

Ha kiadhatja a lemezt, de nem veszi ki a CD-nyílásból, néhány másodperc elteltével a lejátszó visszahúzza.

## Lejátszási mód kiválasztása

Zeneszám vagy fájl lejátszása közben is válthat a behallgatásos, az ismétlődő és a véletlenszerű lejátszási mód között.

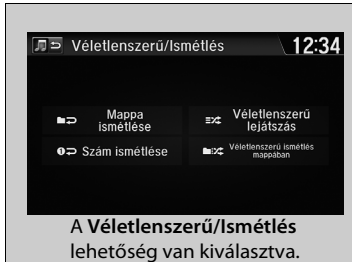

1. Válassza a **MENU** üzemmódot.
2. Válassza a **Scan** vagy **Véletlenszerű/Ismétlés** lehetőséget.
3. Válasszon üzemmódot.

### ■ Aktív lejátszási mód kikapcsolása

1. Válassza a **MENU** üzemmódot.
2. Válassza ki a kikapcsolni kívánt üzemmódot.

## ▶▶ Lejátszási mód kiválasztása

Lejátszási mód menüpontjai

### Keresés

**Mappák beolvasása** (MP3/WMA/AAC): 10 másodperces részeket játszik le az összes főmappa első fájljából.

**Számok beolvasása:** 10 másodperces bemutató a CD lemezen található összes számból (MP3, WMA vagy AAC-fájlok esetén a kiválasztott könyvtár összes fájljából).

### Véletlenszerű/Ismétlés

**Mappa ismétlése** (MP3/WMA/AAC): az adott könyvtárban található összes fájl ismétli.

**Szám ismétlése:** Megismétli az éppen lejátszott zeneszámot/fájlt.

**Véletlenszerű ismétlés mappában** (MP3/WMA/AAC): a könyvtárban található összes fájl lejátszása véletlenszerű sorrendben.

**Véletlenszerű lejátszás:** az összes zeneszámot/fájlt lejátszása véletlenszerű sorrendben.

## Lejátszás iPod készülékről

A dokkolócsatlakozóval csatlakoztassa iPod készülékét az USB-csatlakozóhoz, majd válassza ki az iPod üzemmódot.

► **USB-csatlakozó(k)** 215. o.

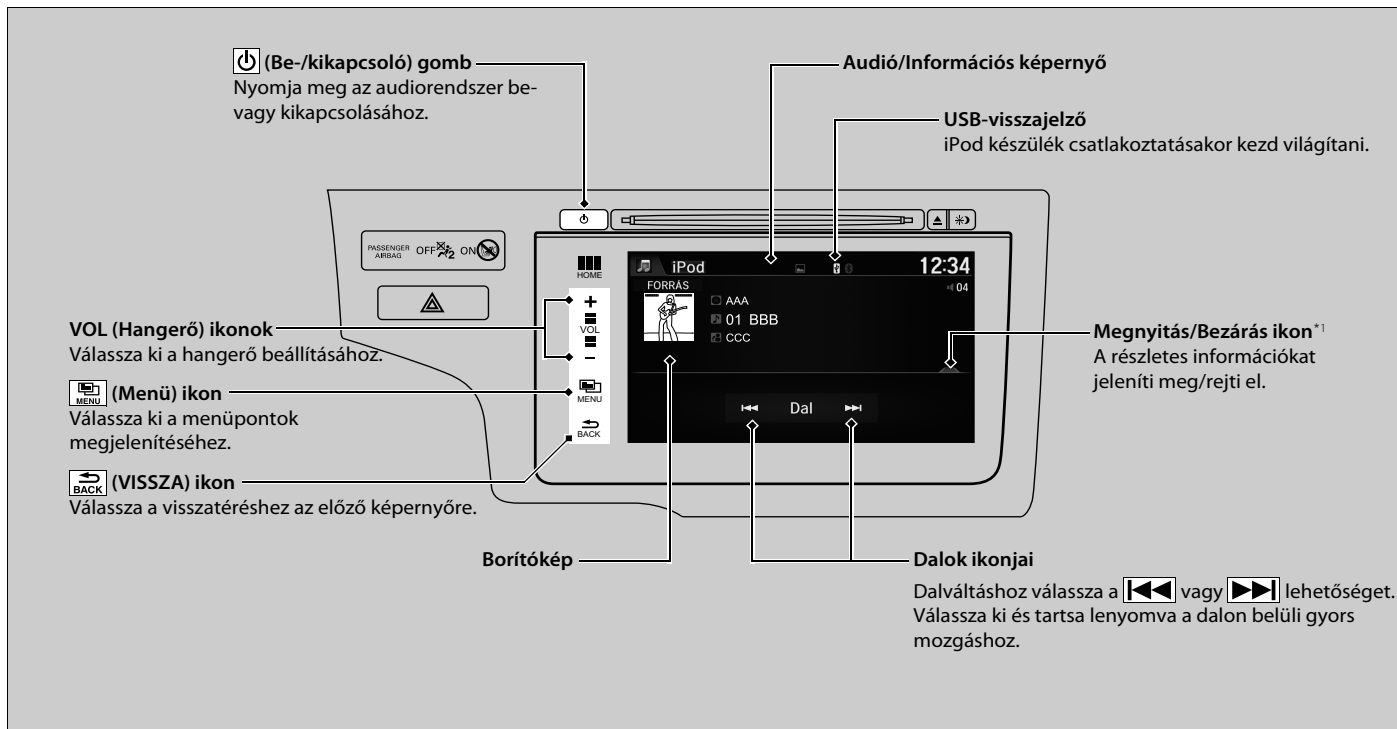

\*1: Előfordulhat, hogy egyes listák nem jelennek meg, vagy egyik lista sem jelenik meg.



## Dal kiválasztása a zenekeresési listáról



1. Válassza ki a **MENU** elemet, majd válassza a **Zene keresése** lehetőséget.
2. Válassza ki a menü elemeit.

## ▶▶ Dal kiválasztása a zenekeresési listáról

Az elérhető működési funkciók típustól és kivitteltől függően változhatnak. Előfordulhat, hogy bizonyos funkciók nem állnak rendelkezésre a gépkocsi audiorendszerén.

Amennyiben problémák merülnek fel, az audió/információs képernyőn hibaüzenet jelenhet meg.

➤ **iPod/USB flash meghajtó** 300. o.

Ha a kijelzős audiorendszerhez csatlakoztatott iPhone/iPod készüléken lévő zenelejátszó alkalmazást használja, előfordulhat, hogy nem tudja ugyanazt az alkalmazást működtetni a kijelzős audiorendszeren. Szükség esetén csatlakoztassa vissza az eszközt.

Másik USB-eszközre váltáshoz válassza az **Audió menü** képernyőn lévő **USB eszközcseré** lehetőséget.

## Lejátszási mód kiválasztása

Fájlok lejátszása közben is beállíthatja az ismétlést vagy a véletlenszerű lejátszást.

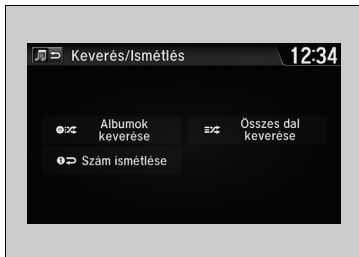

1. Válassza a **MENU** üzemmódot.
2. Válassza ki a **Keverés/Ismétlés** lehetőséget.
3. Válasszon üzemmódot.

### ■ Aktív lejátszási mód kikapcsolása

1. Válassza a **MENU** üzemmódot.
2. Válassza ki a kikapcsolni kívánt üzemmódot.

## Lejátszási mód kiválasztása

Lejátszási mód menüpontjai

**Albumok keverése:** A kiválasztott lista (lejátszási listák, előadók, albumok, zeneszámok, előadások, műfajok, zeneszerzők és hangoskönyvek) valamennyi rendelkezésre álló albumát lejátszza, véletlenszerű sorrendben.

**Összes dal keverése:** A kiválasztott lista (lejátszási listák, előadók, albumok, zeneszámok, előadások, műfajok, zeneszerzők és hangoskönyvek) valamennyi rendelkezésre álló fájlját lejátszza, véletlenszerű sorrendben.

**Szám ismétlése:** Megismétli az éppen lejátszott fájlt.

## Lejátszás USB flash meghajtóról

Az audiorendszer USB flash meghajtón tárolt MP3, WMA, AAC<sup>\*1</sup> vagy WAV formátumú audiofájlok beolvasására és lejátszására alkalmas. Csatlakoztassa az USB flash meghajtót az USB-csatlakozóhoz, majd válassza ki az USB üzemmódot.

▶ **USB-csatlakozó(k)** 215. o.

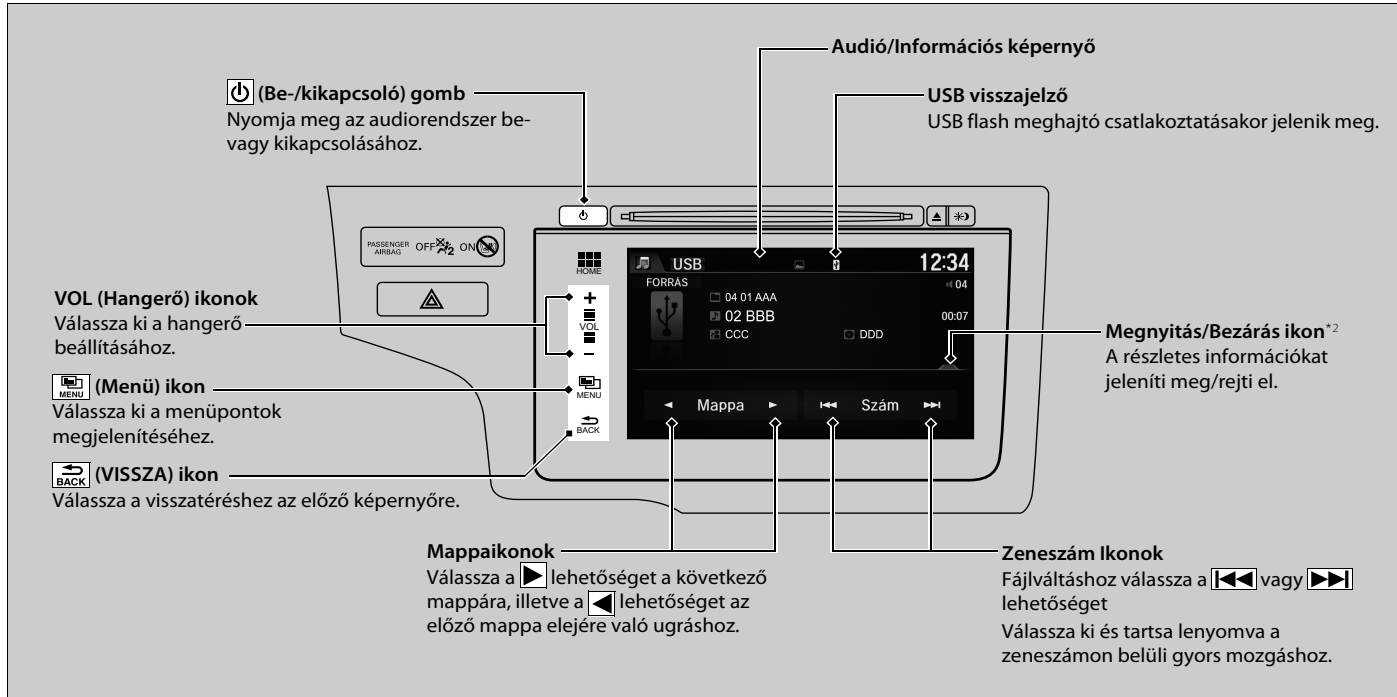

\*1: A lejátszó kizárólag iTunes szoftverrel rögzített AAC formátumú fájlok lejátszására alkalmas.

\*2: Előfordulhat, hogy egyes listák nem jelennek meg, vagy egyik lista sem jelenik meg.

## Fájl kiválasztása a zenekeresési listáról

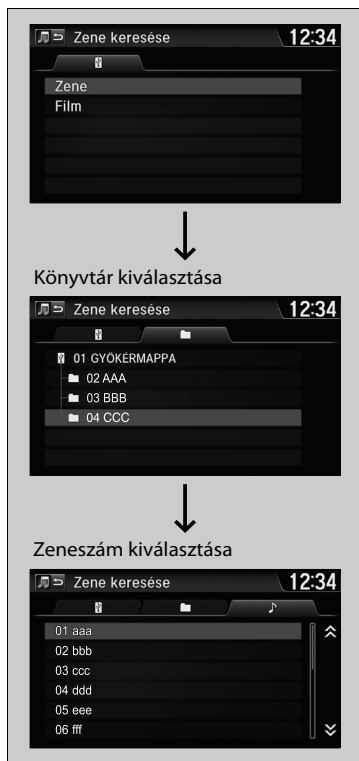

1. Válassza ki a **MENU** elemet, majd válassza a **Zene keresése** lehetőséget.
2. Válassza ki a **Zene** vagy **Film** lehetőséget.

3. Válasszon mappát.

4. Válasszon zeneszámot.

## Lejátszás USB flash meghajtóról

A készülékkel kompatibilis USB flash meghajtókat használjon.

➤ **Általános információk az audiorendszeréről**  
305. o.

A digitális jogvédelemmel (Digital Rights Management – DRM) ellátott WMA-fájlokat a készülék nem játssza le. Az audiorendszeren az **Nem lejátszható fájl** üzenet jelenik meg, és a lejátszó a következő fájlra ugrik.

Amennyiben problémák merülnek fel, az audió/információs képernyőn hibaüzenet jelenhet meg.

➤ **iPod/USB flash meghajtó** 300. o.

Másik USB-eszközre váltáshoz válassza az **Audió menü** képernyőn lévő **USB eszközcseré** lehetőséget.

## Lejátszási mód kiválasztása

Fájl lejátszása közben is válthat a behallgatásos, az ismétlődő és a véletlenszerű lejátszási mód között.



1. Válassza a **MENU** üzemmódot.
2. Válassza a **Scan** vagy **Véletlenszerű/Ismétlés** lehetőséget.
3. Válasszon üzemmódot.

## ■ Aktív lejátszási mód kikapcsolása

1. Válassza a **MENÜ** üzemmódot.
2. Válassza ki a kikapcsolni kívánt üzemmódot.

## ▶▶ Lejátszási mód kiválasztása

Lejátszási mód menüpontjai

### Keresés

**Mappák beolvasása:** 10 másodperces részeket játszik le az összes főmappa első fájljából.

**Számok beolvasása (Filmek beolvasása\*1):** 10 másodperces részeket játszik le az aktuális mappában lévő összes fájlból.

### Véletlenszerű/Ismétlés

**Mappa ismétlése:** az adott könyvtárban található összes fájlt ismétli.

**Szám ismétlése (Filmismétlés\*1):** Megismétli az éppen lejátszott fájlt.

**Vélet. lejátsz. mappából:** a könyvtárban található összes fájlt lejátsza véletlenszerű sorrendben.

**Véletlenszerű lejátszás (Filmek véletlenszerű lejátszása\*1):** az összes fájlt lejátsza véletlenszerű sorrendben.

Videofájl lejátszásakor:

**Lejátszás/Szün.:** Válassza egy fájl lejátszásához vagy folytatásához.

**Stop:** Válassza egy fájl lejátszásának megállításához.

\*1: Videofájl lejátszásakor

## Bluetooth® audio lejátszása

Az audiorendszer lehetővé teszi a zenehallgatást *Bluetooth* kompatibilis telefonról. A funkció akkor érhető el, amikor a telefont társította, és csatlakoztatta a gépkocsi kihangosító (HFT) rendszerére.

► **Telefon beállítása** 362. o.

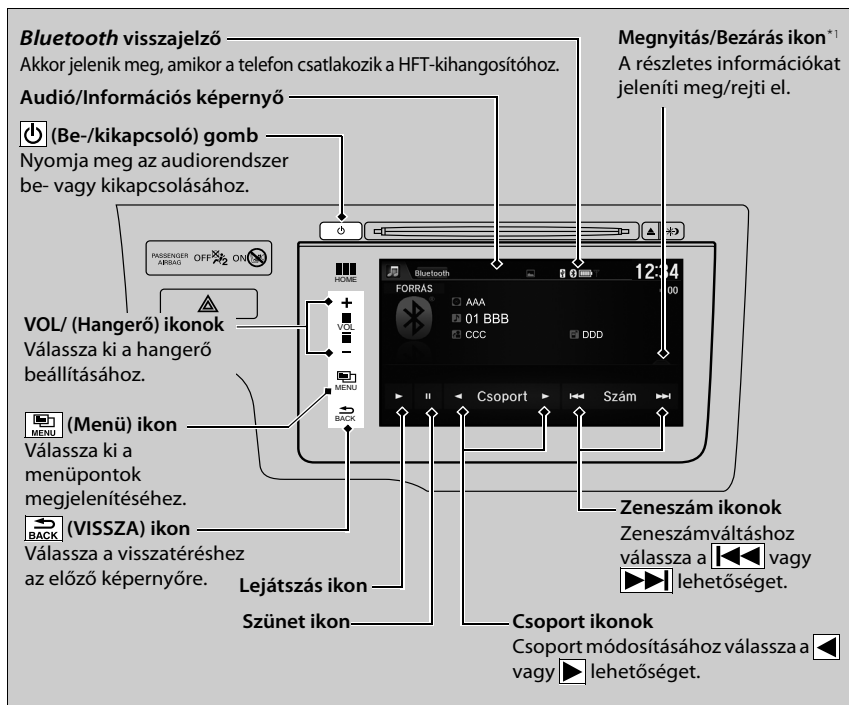

### Bluetooth® audio lejátszása

Nem minden *Bluetooth* funkcióval és adatküldési lehetőségekkel ellátott telefon kompatibilis a rendszerrel. Forduljon márkakereskedőjéhez azzal kapcsolatban, hogy telefonja kompatibilis-e.

Bizonyos adatszöveg-funkciók használata vezetés közben tilos.

Egyszerre csak egy telefon használható a HFT rendszerrel. Ha kettőnél több társított telefonkészülék található a gépkocsiban, az elsőnek megtalált készüléket csatlakoztatja automatikusan a rendszer.

Ha egyenél több telefont társít a HFT rendszerhez, előfordulhat, hogy a rendszer működése kis késéssel indul.

Egyes esetekben előfordulhat, hogy az előadó neve, az album vagy a zeneszám címe nem jelenik meg megfelelően.

A **NINCS CSATLAKOZTATOTT ESZKÖZ** üzenet jelenhet meg, ha:

- A telefon nincs párosítva a HFT rendszerrel.
- A telefon nincs bekapcsolva.
- A telefon nincs a járműben.
- Inkompatibilis telefon lett csatlakoztatva

Előfordulhat, hogy egyes funkciók nem elérhetők bizonyos eszközökön.

\*1: A csatlakoztatott *Bluetooth* eszköztől függően előfordulhat, hogy egyes listák nem jelennek meg, vagy egyik lista sem jelenik meg.

## Bluetooth® audiofájlok lejátszása

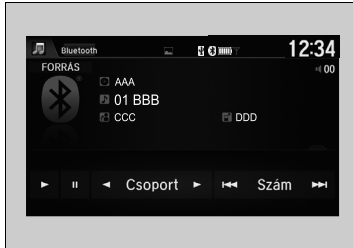

1. Győződjön meg arról, hogy telefonját párosította, és csatlakoztatta a rendszerhez.
2. Válassza a **Bluetooth®** Audio üzemmódot.

Ha a rendszer nem ismeri fel a telefont, lehet, hogy már korábban csatlakoztattak egy másik, kihangosítóval használható telefont, amely nem kompatibilis a **Bluetooth®** audiotartalommal.

### ■ Fájl szüneteltetése vagy továbbjátszása

Válassza a lejátszás ikont vagy a szünet ikont.

## Zene keresése

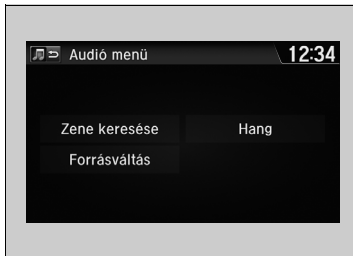

1. Válassza a **Menü** lehetőséget.
2. Válassza a **Zene keresése** lehetőséget.
3. Válasszon ki egy keresési kategóriát (pl. albumok).
4. Válasszon ki egy elemet.
  - A kiválasztott elem lejátszása elindul.

## »» Bluetooth® audiofájlok lejátszása

Audiofájlok lejátszásához esetleg a telefonját kell használnia. Ilyen esetben kövesse a telefongyártó utasításait.

Ha másik üzemmódba vált, a zenelejátszás szünetel a telefonon.

## »» Zene keresése

A csatlakoztatott **Bluetooth®** eszköztől függően előfordulhat, hogy egyes listák nem jelennek meg, vagy egyik lista sem jelenik meg.

## Videó lejátszása a HDMI™ segítségével

Az audiorendszer lehetővé teszi, hogy HDMI™-kompatibilis eszköztől videót játsszon le. Csatlakoztassa az eszközt egy HDMI™-kábelrel, majd válassza ki a HDMI™ üzemmódot.

📺 **HDMI™-csatlakozó**\* 216. o.

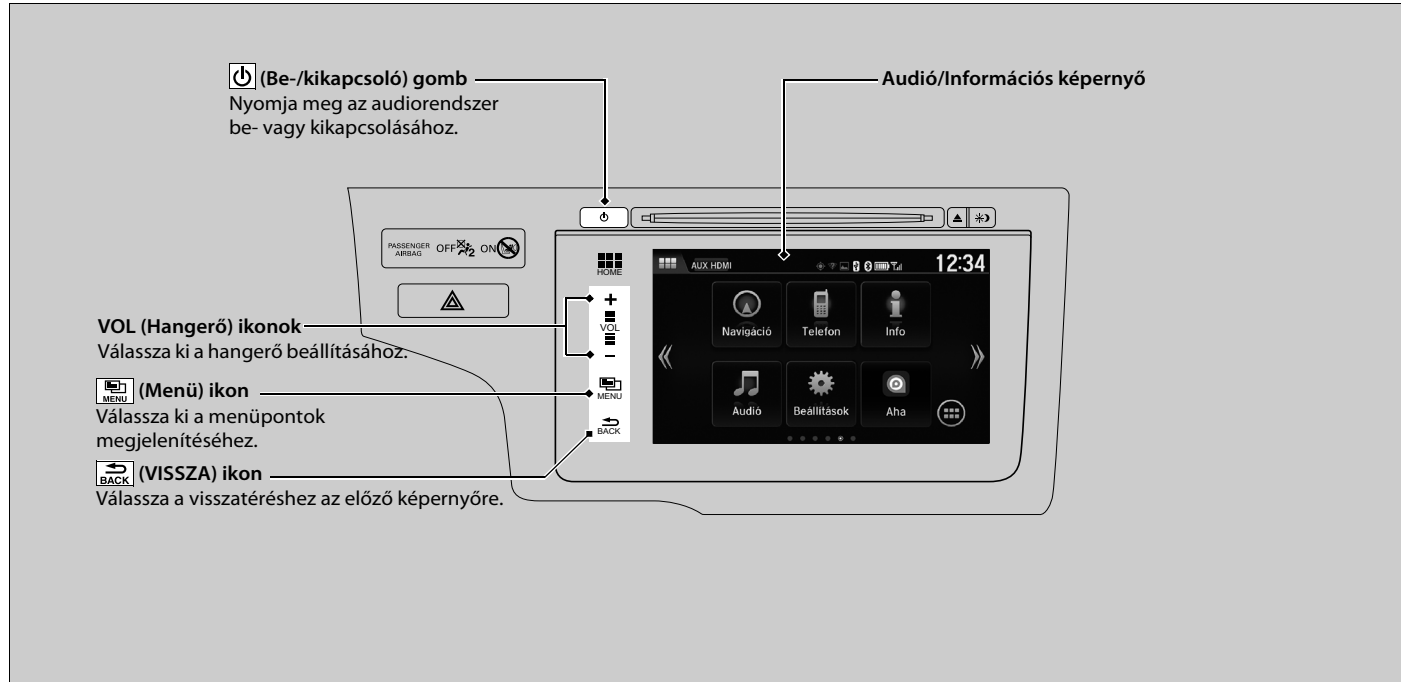



## A képernyőarány módosítása



1. Válassza a **HOME** üzemmódot.
2. Válassza a **Beállítások** lehetőséget, ha a **Beállítások** képernyőre szeretne lépni.
3. Válassza az **Audió** lehetőséget.
4. Válassza a **Nézőpont-szabályozás** lehetőséget.
5. Válassza ki a kívánt beállítást.
6. Válassza az **OK** lehetőséget.

## ▶▶ Videó lejátszása a HDMI™ segítségével

A funkció elérhetősége vezetés közben korlátozott. Videó lejátszásához állítsa le a gépkocsit, és húzza be a rögzítőféket.

## Fedélzeti alkalmazások

A Honda Connect tartalmazhat a Honda vagy harmadik fél által készített alkalmazást is. Az alkalmazásokat a Honda App Center alkalmazásból lehet telepíteni vagy letölteni. Néhány alkalmazásnak szüksége lehet internetkapcsolatra, melyet Wi-Fi kapcsolaton keresztül létesíthet.

► **Wi-Fi csatlakozás** 296. o.

További információért látogasson el az alábbi weboldalra:

<https://ivhs.os.ixonos.com/honda/help>

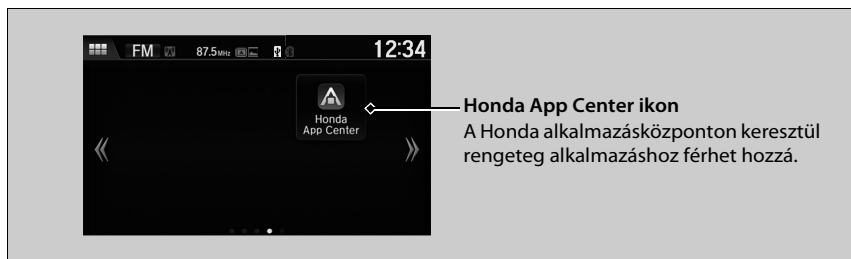

- Az audiorendszer vezetés közbeni használata elvonhatja figyelmét az útról, és balesetet okozhat, amelynek során súlyos, akár halálos sérülést szenvedhet. Csak akkor működtesse a rendszer kezelőszerveit, amikor azt a körülmények lehetővé teszik. **Az eszköz használatával kapcsolatban, mindig tartsa be a helyi törvényeket.**
- A központi egységben található alkalmazásokat bármikor megváltoztathatják. Ez azt jelenti, bizonyos esetekben nem biztos, hogy elérhetők, vagy másképp működhetnek. Az ilyen esetekért a Honda nem vállal semmilyen felelősséget.
- Az eszközön található alkalmazásokat nem kizárólag a Honda készíthette, ezekre a harmadik fél szoftverlicenccel vonatkozik, és szolgáltatóik egyéb költségeket számolhatnak fel.
- Amennyiben az eszközön található alkalmazásokat mobiltelefonjával használja, a szolgáltató adathasználati és roaming díjakat számolhat fel, és a Honda nem felel az ilyen használatból eredő költségekért. A Honda azt ajánlja, hogy előzetesen kérjen tanácsot mobilszolgáltatójától.
- Az alkalmazások Honda App Center alkalmazásból való letöltésének használati feltételeit az alábbi webhelyen találja: <https://ivhs.os.ixonos.com/honda/help>, és azért a szolgáltató szintén díjakat számolhat fel.

### ► Fedélzeti alkalmazások

A Honda App Center (Honda alkalmazásközpont) használata előtt bizonyosodjon meg róla, hogy a GPS egység be van kapcsolva.

► **Testre szabható funkciók** 316. o.

Ha meg is változtatja a **Háttérszín** beállítást a **Rendszerbeállítások** képernyőn, az nem lesz hatással a Honda App Center képernyőjére.

## Okostelefon csatlakoztatása

Az okostelefon néhány alkalmazása megjeleníthető és működtethető az audió/információs kijelzőn, ha a telefon csatlakoztatva van az audiorendszerhez. Telefonja kábellel vagy vezeték nélkül is csatlakoztatható.

➤ **iPhone csatlakoztatása** 295. o.

➤ **Wi-Fi üzemmód (beállítás első alkalommal)** 296. o.

### ►► Okostelefon csatlakoztatása

Csak biztonságos helyen parkolva csatlakoztassa a telefonját, illetve használja a megjelenített alkalmazásokat.

Nem minden típusú telefon kompatibilis a rendszerrel. A rendszer nem jeleníti meg a telefonon elérhető összes alkalmazást, és egyes alkalmazásokat előre fel kell telepíteni. Kérdezze a szakszervizt a részletekről.

A *Bluetooth*<sup>®</sup> csatlakozást okostelefonjára kell váltani, ha más elektronikus eszköz is csatlakoztatva van.

➤ **Az aktuálisan párosított készülék módosítása másik készülékre** 363. o.

A következők telefontípusonként eltérők lehetnek:

- Csatlakoztatás módjai.
- Az okostelefon rendszerhez történő csatlakoztatásának módja.
- Képernyőről működtethető alkalmazások.
- Válaszidő/frissítési idő megjelenítése

Nem minden alkalmazás működését támogatja a kijelzős audiorendszerünk.

Az alkalmazás funkcióival kapcsolatban forduljon az alkalmazás szolgáltatójához.

Ne vonja el a figyelmét a képernyő a gépkocsi használata közben.

Okostelefon-csatlakozás használatához először párosítania kell az okostelefonját az audiorendszerrel a **Bluetooth®** kapcsolaton keresztül.

☑ **Telefon beállítás** 362. o.

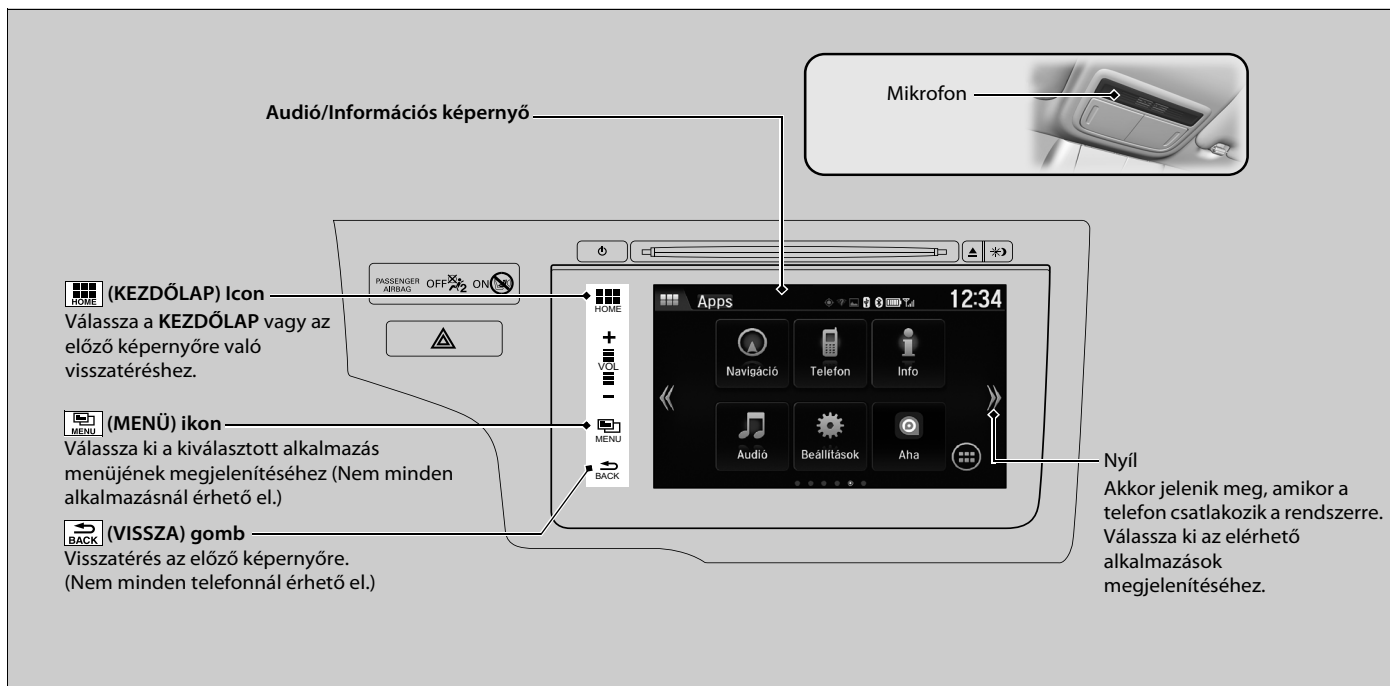

## iPhone csatlakoztatása

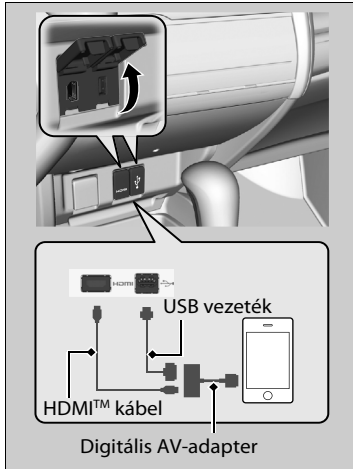

1. Csatlakoztassa a telefont a kijelzős audiorendszerhez *Bluetooth*® kapcsolaton keresztül.
  - **Telefon beállítása** 362. o.
2. Csatlakoztassa a digitális AV-adaptert a HDMI™ jack csatlakozójához.
3. Csatlakoztassa a digitális AV-adaptert az iPhone készülékhez.
  - Várja meg, amíg a kezdőképernyőn megjelenik egy nyíl.
4. Válassza ki a nyilat az okostelefonon elérhető alkalmazások audió/információs kijelzőn történő megjelenítéséhez.
  - Előfordulhat, hogy egyes alkalmazásokat a telefonról kell használnia.
5. Válassza ki az alkalmazást, amelyet az audió/információs képernyőről kíván működtetni.
  - Az előző képernyőre való visszalépéshez válassza a **KEZDŐLAP** lehetőséget.

## ►► iPhone csatlakoztatása

Először győződjön meg arról, hogy csatlakoztatta-e a digitális AV-adaptert a HDMI™ jack csatlakozójához. Ellenkező esetben előfordulhat, hogy az okostelefon-csatlakozás nem működik megfelelően.

A telefon az USB jack csatlakozóhoz csatlakoztatva is tölthető.

Az AV-adapter és a HDMI™-kábel megvásárlásával kapcsolatban kérje márkakereskedő segítségét.

## Wi-Fi csatlakozás

A Wi-Fi-n keresztül csatlakoztathatja a kijelzős audiorendszert az internethez, így weboldalakat böngészhet, illetve online szolgáltatásokat vehet igénybe az audió/információs képernyőn. Ha a mobiltelefon hotspot funkcióval is rendelkezik, a rendszer pányvázható a telefonra. A beállításhoz kövesse az alábbi lépéseket.

### Wi-Fi üzemmód (beállítás első alkalommal)

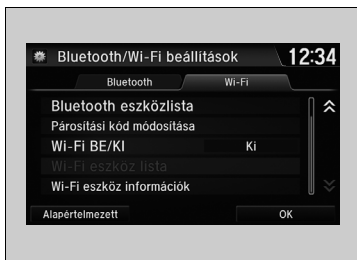

1. Válassza a **Kezdőlap** lehetőséget.
2. Válassza a **Beállítások** lehetőséget.
3. Válassza a **Bluetooth / Wi-Fi** lehetőséget.
4. Válassza a **Wi-Fi** fület.
5. Válassza a **Wi-Fi be/ki állapota**, majd a **Be** lehetőséget.
6. Válassza a **Wi-Fi eszköz lista** lehetőséget.
  - Győződjön meg arról, hogy a telefon Wi-Fi-beállítása hozzáférési pont (internetmegosztás) üzemmódban van.
  - Válassza ki azt a telefont, amelyhez csatlakoztatni kívánja a rendszert.
  - Ha nem találja a listában azt a telefont, amelyhez csatlakozni kíván, válassza a **Scan** lehetőséget.

### Wi-Fi üzemmód (beállítás első alkalommal)

A beállítási eljárás csak akkor hajtható végre, ha a gépkocsi áll. Parkoljon le biztonságos helyen, és állítsa az audiorendszert Wi-Fi üzemmódba.

Egyes telefonszolgáltatók díjat számolhatnak fel az internetmegosztásért. Ellenőrizze a telefon-előfizetési csomagját.

Ellenőrizze a telefon kézikönyvében, hogy telefonja rendelkezik-e Wi-Fi csatlakozással.

A **Wi-Fi eszköz lista** oldalon lévő  ikonnal ellenőrizheti, hogy a Wi-Fi kapcsolat be van-e kapcsolva, vagy nincs. Ezen a képernyőn az átviteli sebesség és egyéb adatok jelennek meg.



7. Válassza a **Csatlakozás** lehetőséget.
  - ▶ Adja meg a telefonhoz tartozó jelszót, majd válassza a **Kész** lehetőséget.
  - ▶ Ha nem tudja megadni a jelszót a megjelenített billentyűzettel, módosítsa a billentyűzetet olyanra az Android beállításból, amellyel meg tudja adni azt.
    - ▶ **Testre szabható funkciók** 316. o.
  - ▶ Amikor a csatlakozás sikeres, a  ikon jelenik meg a listán.
8. A kezdőképernyőhöz való visszatéréshez válassza a **Menü** elemet.

### Wi-Fi üzemmód (a kezdeti beállítás elvégzése után)

Győződjön meg arról, hogy a telefon Wi-Fi-beállítása hozzáférési pont (internetmegosztás) üzemmódban van.

### Wi-Fi üzemmód (beállítás első alkalommal)

Ha nem tudja megadni a jelszót a megjelenített billentyűzettel, a következő lépéseket követve módosítsa a billentyűzetet olyanra, amellyel meg tudja adni azt: **Beállítások** → **Android** → **Nyelv és bevitel** → válassza a  szimbólumot az **Android billentyűzet** mellett → **Beviteli nyelv** → szüntesse meg a **Rendszernyelv használata** négyzet kijelölését → válassza ki a megfelelő nyelvet a billentyűzet számára.

### Wi-Fi üzemmód (a kezdeti beállítás elvégzése után)

#### iPhone felhasználók

A telefon újraindítása után előfordulhat, hogy újra el kell végeznie a Wi-Fi-csatlakozás kezdeti beállítását.

## Siri Eyes Free

Sirihez a kormánykeréken lévő  (Beszéd) gomb megnyomását követően beszélhet, ha iPhone készüléke társítva van a telefonkihangosító (HFT) rendszerhez.

➤ **Telefon beállítása** 362. o.

### A Siri Eyes Free használata



Akkor jelenik meg, ha Siri Eyes Free opcióban van aktiválva a Siri

A Siri Eyes Free használata közben:  
A kijelző nem változik. Nem jelenik meg visszajelzés vagy parancs.

 **(Beszéd) gomb:**  
Tartsa lenyomva, amíg a kijelzőn az alábbi nem látja.

 **(Hívásmegszakítás/Vissza) gomb:**  
Nyomja meg a Siri deaktiválásához.

### ➤ Siri Eyes Free

A Siri az Apple Inc. védjegye.

Látogasson el az Apple Inc. honlapjára a Siri alkalmazáshoz elérhető funkciókkal kapcsolatban.

Javasoljuk, hogy vezetés közben a Siri helyett a Siri Eyes Free alkalmazást használja.

### ➤ A Siri Eyes Free használata

Egyes parancsok csak bizonyos telefonfunkciónál vagy alkalmazásoknál működnek.



# Az audiorendszer hibaüzenetei

## CD-lejátszó

Lemezhiba esetén a következő hibaüzenetek jelenhetnek meg.

Hibaüzenet	Ok	Megoldás
Nem lejátszható fájl <sup>*1</sup> Nem lejátszható fájl <sup>*2</sup>	Nem támogatott zeneszám-/ fájlformátum	<ul style="list-style-type: none"> <li>Az adott számot/fájlt átugorja a rendszer. A következő támogatott zeneszám/fájl játszódik le automatikusan.</li> </ul>
Hibás lemez. Kérjük, ellenőrizze a kezelési könyvet. Nyomja meg az eject gombot <sup>*1</sup> Hibás lemez Lásd a használati útmutatót Nyomja meg az Eject gombot <sup>*2</sup>	Mechanikai hiba	<ul style="list-style-type: none"> <li>Nyomja meg a  (kiadás) gombot, vegye ki a lemezt és ellenőrizze, hogy a hibaüzenet törlődött-e.</li> <li>Bizonyosodjon meg, hogy a lemez nem hibás vagy deformálódott, majd helyezze vissza.                             <ul style="list-style-type: none"> <li> <b>A CD lemezek védelme</b> 303. o.</li> </ul> </li> <li>A hibaüzenet újbóli megjelenése esetén nyomja meg a  gombot, és vegye ki a lemezt.</li> <li>Tegyen be egy másik lemezt. Ha az új lemez lejátszása megkezdődik, akkor ez előző lemez hibás.</li> <li>Ha a hibaüzenet ismétlődik vagy a lemezt nem lehet kivenni, vegye fel a kapcsolatot a forgalmazóval. Ne próbálja a CD lemezt erővel kivenni a lejátszóból.</li> </ul>
Mechanikai hiba <sup>*1</sup> Mechanikus hiba <sup>*2</sup>		
Hibás lemez. Kérjük, ellenőrizze a kezelési könyvet. <sup>*1</sup> Hibás lemez Lásd a használati útmutatót <sup>*2</sup>	Szervohiba	
Ellenőrizze a lemezt <sup>*1</sup> Ellenőrizze a lemezt <sup>*2</sup>	Lemezhiba	<ul style="list-style-type: none"> <li>Ellenőrizze a lemezt, hogy nem-e hibás vagy deformálódott-e.                             <ul style="list-style-type: none"> <li> <b>A CD lemezek védelme</b> 303. o.</li> </ul> </li> </ul>
Túlmelegedési hiba <sup>*1</sup> Túlmelegedési hiba <sup>*2</sup>	Magas hőmérséklet	<ul style="list-style-type: none"> <li>Kapcsolja ki az audiorendszert és várja meg, amíg a lejátszó lehűl, és a hibaüzenet törlődik.</li> </ul>

\*1 : Színes audiorendszer

\*2 : Kijelzős audiorendszer

## iPod/USB flash meghajtó

Ha iPod vagy USB flash meghajtótartalom lejátszása közben hibák fordulnak elő, a következő hibaüzenetek jelenhetnek meg. Ha nem sikerül törölni a hibaüzenetet, forduljon a forgalmazóhoz.

Hibaüzenet	Megoldás
USB-hiba <sup>*1</sup> USB-hiba <sup>*2</sup>	Akkor jelenik meg, ha hibás az USB-adapter. Ellenőrizze a készülék kompatibilitását az USB-adapteregységgel.
Nem kompatib. USB-eszköz Lásd a használati útmutatót <sup>*1</sup> Sérült USB-eszköz. Kérjük, ellenőrizze a kézikönyvben leírtakat <sup>*2</sup>	Akkor jelentkezik, ha nem támogatott készüléket csatlakoztatnak. Válassza le az egységet. Kapcsolja ki az audiorendszert, majd kapcsolja vissza. Ne csatlakoztassa újra a hibát előidéző egységet.
Nem támogatott verzió <sup>*1</sup> Nem támogatott verzió <sup>*2</sup>	Nem támogatott iPod készüléket kapcsolt a rendszerhez. Ha támogatott iPod csatlakoztatásakor jelentkezik ez a hibaüzenet, frissítse az iPod szoftverét újabb verzióra.
Próbál újrapcsolódni <sup>*1</sup> Kapcsolódás újra <sup>*2</sup>	Az iPod nem felismerhető. Csatlakoztassa újra.
Nem lejátszható fájl <sup>*1</sup> Nem lejátszható fájl <sup>*2</sup>	Akkor jelenik meg, ha az USB flash meghajtón tárolt fájl digitális jogvédelem (DRM) alatt állnak vagy formátumuk nem támogatott. Ez a hibaüzenet körülbelül három másodpercig látható, majd a következő zeneszám lejátszása kezdődik.
Nincs adat <sup>*1</sup> Nincs zeneszám <sup>*1</sup> Nincs adat <sup>*2</sup>	<b>iPod</b> Ez az üzenet akkor jelenik meg, ha az iPod üres. <b>USB flash meghajtó</b> Akkor jelenik meg, ha az USB flash meghajtó üres vagy nem tartalmaz MP3, WMA, illetve AAC fájlokat. <b>iPod és USB flash meghajtó</b> Győződjön meg arról, hogy vannak kompatibilis fájlok az eszközön.
Nem támogatott	Nem támogatott egységet kapcsolt a rendszerhez. Ha támogatott eszköz csatlakoztatásakor jelentkezik ez a hibaüzenet, csatlakoztassa újra az eszközt.

\*1: Színes audiorendszer

\*2: Kijelzős audiorendszer

Kijelzős audiorendszerrel rendelkező típusok

## Android/Alkalmazások

Ha hiba következik be az audiorendszer vagy alkalmazások használata közben, a következő hibaüzenetek jelenhetnek meg. Ha nem sikerül törölni a hibaüzenetet, forduljon a forgalmazóhoz.

Hibaüzenet*1	Megoldás
Az **** alkalmazás sajnos leállt.	<p>Hiba történt az alkalmazáson belül, válassza ki a képernyőn lévő <b>OK</b> gombot az alkalmazás bezárásához. Ha a hiba nem végzetes, az alkalmazás újraindítása után visszaáll normál állapotba. Ha az alkalmazás még újraindítás után sem áll vissza normál állapotba, tartsa lenyomva a <b>(U)</b> (be-/kikapcsolás) gombot a visszaállítás kikényszerítéséhez. Ha még mindig nem áll vissza normál állapotba, a <b>Gyári alapbeállítás</b> funkciót kell használnia.</p> <p>➡ <b>Az összes beállítás alaphelyzetbe állítása</b> 332. o.</p>
Az **** nem válaszol. Be szeretné zárni?	<p>Az alkalmazás elfoglalt.</p> <p>Válassza a <b>Várákozás</b> gombot, ha még egy kicsit várni tud az alkalmazás válaszára. Ha még akkor sem válaszol, ha tovább vár, válassza az <b>OK</b> gombot az alkalmazás bezárásához és elindításához. Ha az alkalmazás nem áll vissza normál állapotba, tartsa lenyomva a <b>(U)</b> (be-/kikapcsolás) gombot a visszaállítás kikényszerítéséhez. A <b>Gyári alapbeállítás</b> funkcióra is szükség lehet.</p> <p>➡ <b>Az összes beállítás alaphelyzetbe állítása</b> 332. o.</p>
Biztonsági figyelmeztetés	<p>Akkor következik be, ha olyankor nyitja meg a böngészőt, amikor a rendszer dátuma régebbi, mint a tanúsítvány dátumadata. Akkor is előfordulhat, amikor olyan területen van, ahol nincs GPS-vétel, vagy az Android beállítás GPS beállítása ki van kapcsolva.</p> <ul style="list-style-type: none"> <li>• Kapcsolja be az Android beállítás GPS beállítását.</li> <li>• Hajtson olyan helyre, ahol van GPS-vétel.</li> </ul> <p>➡ <b>Testre szabható funkciók</b> 316. o.</p>

\*1 : A \*\*\*\* rész különböző karakterekből áll, és attól függően változik, hogy hol következett be hiba.

## Általános információk az audiorendszerről

### Ajánlott CD lemezek

- Kizárólag minőségi írható és újraírható, audióval való használatot jelző címkével ellátott CD lemezeket használjon.
- Kizárólag lezárt írható és újraírható CD lemezeket használjon.
- Kizárólag szabványos, kerek CD lemezeket használjon.

A CD tokján vagy csomagolásán szerepeljen a következő jelölések egyike.



### CD-lemez MP3, WMA vagy AAC fájlokkal

- Előfordulhat, hogy adott szoftverfájlok nem engedélyezik a zenelejátszást vagy a szövegek kijelzését.
- Előfordulhat, hogy az MP3-, WMA-, illetve AAC-formátumok bizonyos verziói nem támogatottak.

### ⊗ Ajánlott CD lemezek

Kétoldalú lemezek lejátszására nem alkalmas ez a lejátszó. Előfordulhat, hogy bizonyos feltételek mellett rögzített írható vagy újraírható CD lemezeket sem lehet lejátszani.

### ■ A CD lemezek védelme

A lemezek kezelésekor és tárolásakor tartsa be a következő óvintézkedéseket:

- Ha a CD nincs a lejátszóban, tárolja tokban.
- A CD lemezt középről a külső szél felé törölje le egy tiszta, puha anyagdarabbal.
- A CD lemezt széleinél fogja. Ne érintse meg egyik oldalát sem.
- Ne helyezzen idegen tárgyakat a CD-lejátszóba.
- Ne tegye ki a CD lemezeket közvetlen napfény és magas hőmérséklet hatásának.
- Ne tegyen a CD lemezre stabilizáló gyűrűt vagy címkét.
- Kerülje az ujjnyomokat, valamint a lemez folyadékkal vagy filctollakkal való érintkezését.

### ▶▶ A CD lemezek védelme

#### Megjegyzés

Ne helyezzen be sérült CD lemezt. Az ilyen lemezt beragadhat, és károsíthatja a lejátszót.

#### Például:

- Felpúposodott, egyenetlen, címkézett vagy túlzottan vastag lemezek

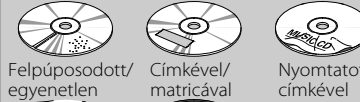

Felpúposodott/  
egyenetlen

Címkével/  
matricával

Nyomatott  
címkével

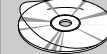

Fóliás



Műanyag gyűrűvel

- Sérült CD lemezek

- Gyenge minőségű CD lemezek

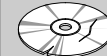

Sérült/  
törött

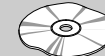

Vetemedett

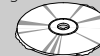

Érdes,  
sorjás

- Kis CD lemezek



8 cm-es CD

## Kompatibilis iPod, iPhone készülékek és USB flash meghajtók

### ■ iPod és iPhone típus kompatibilitása

Típus
iPod (5. generációs)
iPod classic 80 GB/160 GB (2007-ben került forgalomba)
iPod classic 120GB (2008-es kiadás)
iPod classic 160GB (2009-es kiadás)
iPod nano (1–6. generáció), 2010-es kiadás
iPod nano (7. generáció), 2012-es kiadás
iPod touch (1–4. generáció), 2010-es kiadás
iPod touch (5. generáció), 2012-es kiadás
iPhone 3G/iPhone 3GS/iPhone 4/iPhone 4s/iPhone 5/iPhone 5c* <sup>1</sup> /iPhone 5s* <sup>1</sup>

\*1: Kijelzős audiorendszer

### ☒ iPod és iPhone típus kompatibilitása

Előfordulhat, hogy az audiorendszer nem működik a fenti készülékek valamennyi szoftver-verziójával.

## USB flash meghajtók

- 256 MB vagy ennél nagyobb tárhelyű, támogatott USB flash meghajtót használjon.
- Előfordulhat, hogy egyes digitális zenelejátszók nem kompatibilisek.
- Előfordulhat, hogy egyes USB flash meghajtók (pl. biztonsági záras készülékek) nem működnek.
- Előfordulhat, hogy adott szoftverfájlok nem engedélyezik a zenelejátszást vagy a szövegek kijelzését.
- Előfordulhat, hogy az MP3, WMA, AAC, illetve WAV\* formátumok bizonyos verziói nem támogatottak.

Kijelzős audiorendszerrel rendelkező típusok

## Ajánlott eszközök

<b>Média</b>	CD-R/CD-RW/USB Flash Drive	
<b>Profil (MP4-verzió)</b>	3. szintű alapkonzfiguráció (MPEG4-AVC), 5. egyszerű szint (MPEG4)	
<b>Fájl kiterjesztése (MP4-verzió)</b>	.mp4/.m4v	
<b>Kompatibilis audiocodec</b>	MPEG4-AVC (H.264)	MPEG4 (ISO/IEC 14496 Part.2)
<b>Bitsebesség</b>	10 Mbps (MPEG4-AVC)	8 Mbps (MPEG4)
<b>Maximális képfelbontás</b>	720 X 576 képpont	

## USB flash meghajtók

Az USB flash meghajtókról a fájlok a tárolás sorrendjében játszódnak le. Ez a sorrend nem mindig egyezik meg a számítógépen vagy a készüléken kijelzett sorrenddel.

\* Nem áll rendelkezésre minden modellen

Kijelzős audiorendszerrel rendelkező típusok



## A nyílt forráskódú licencekről

A nyílt forráskódú licenccel kapcsolatos információk megtekintéséhez kövesse az alábbi lépéseket.

1. Válassza a **Kezdőlap** lehetőséget.
2. Válassza a **Beállítások** lehetőséget.
3. Válassza az **Android** lehetőséget.
4. Válassza az **Eszköz névjegye** lehetőséget.
5. Válassza a **Jogi információk** lehetőséget.
6. Válassza a **Nyílt forráskódú licencek** lehetőséget.

### ☒ A nyílt forráskódú licencekről

A 4. lépéssel is kezdheti, ha:

- Húzza lefelé ujját a képernyő tetejéről.
  - A  jelenik meg a képernyőn.
- Válassza a , majd az **Alkalmazás** fülön a **Beállítások** lehetőséget.





## Testre szabható funkciók

### Színes audiorendszerrel rendelkező típusok

Bizonyos funkciók testreszabásához használja az audió/információs képernyőt.

#### ■ A funkciók testreszabása

Teljesen álló gépkocsi és BE  helyzetbe állított gyújtáskapcsoló mellett nyomja meg a **MENU/CLOCK** gombot, majd válassza a **Beállítások** lehetőséget. A telefonbeállítások testreszabásához nyomja meg a  gombot, majd válassza a **Telefon beállítása** lehetőséget.

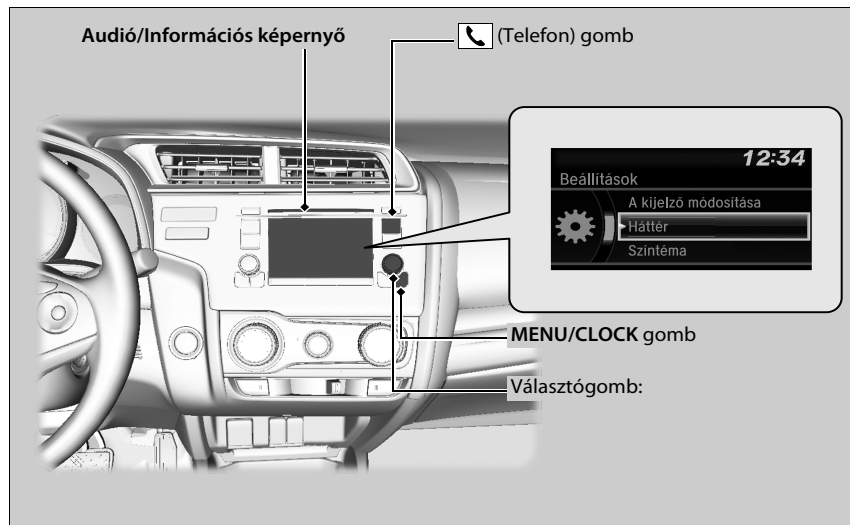

### » Testre szabható funkciók

A beállítások személyre szabása:

- Ellenőrizze, hogy a gépkocsi teljesen leállt-e.

#### Fokozatmentes sebességváltóval rendelkező típusok

- Váltson **P** fokozatba.

#### Kézi kapcsolású sebességváltós típusok

- Húzza be a rögzítőféket.



### » A funkciók testreszabása

Az alábbi utasítások a választógomb használatát mutatják be.

Forgassa el a  gombot a kiválasztáshoz.

Nyomja meg a  gombot a belépéshez.

További funkciók testreszabásához válassza a

**Beállítások** lehetőséget, forgassa el a  gombot, majd nyomja meg a  gombot.

➔ **Testreszabható opciók listája** 312. o.

## ■ A testreszabás folyamata

Nyomja meg a MENU/CLOCK gombot.

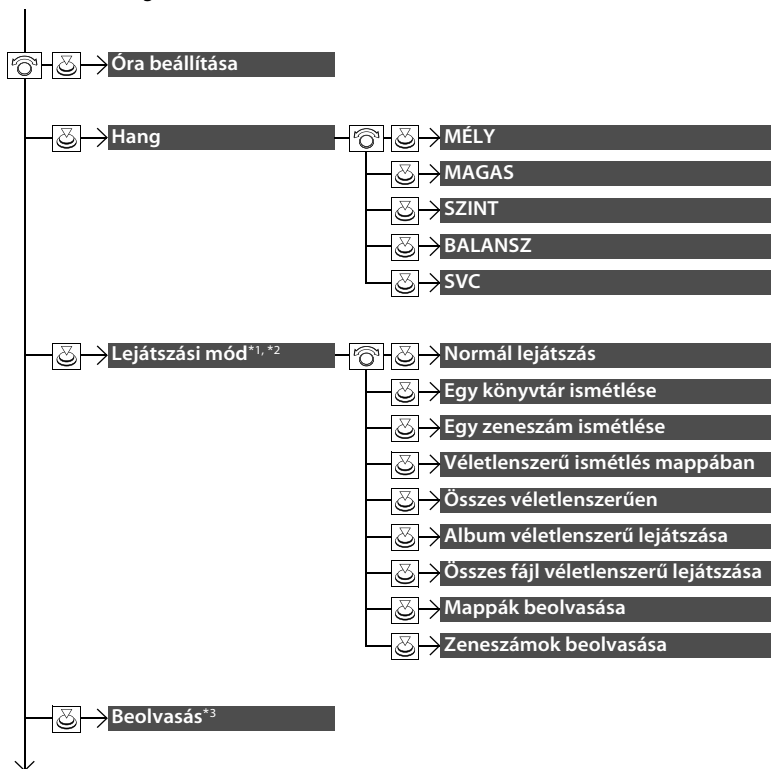

\*1: A lejátszási mód elemei az audio módoktól függenek.

\*2: CD/iPod/USB mód

\*3: AM/FM/DAB\* mód

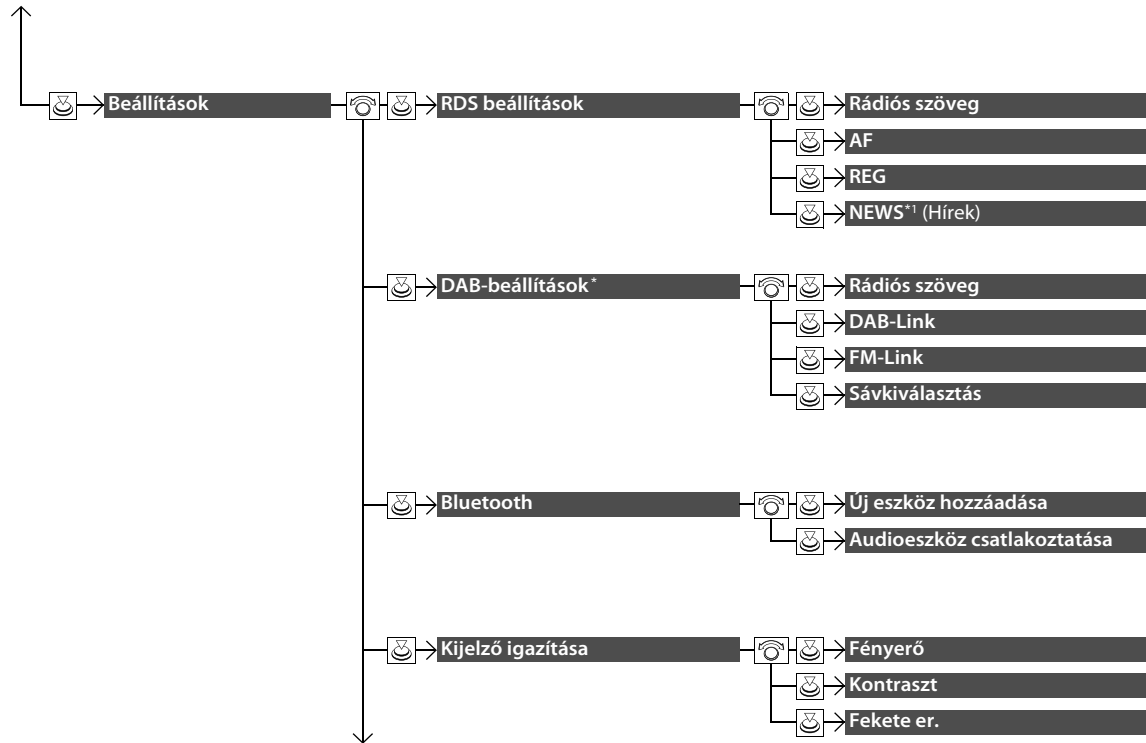





\*1: Kivéve AM/FM/DAB\* mód

Funkciók

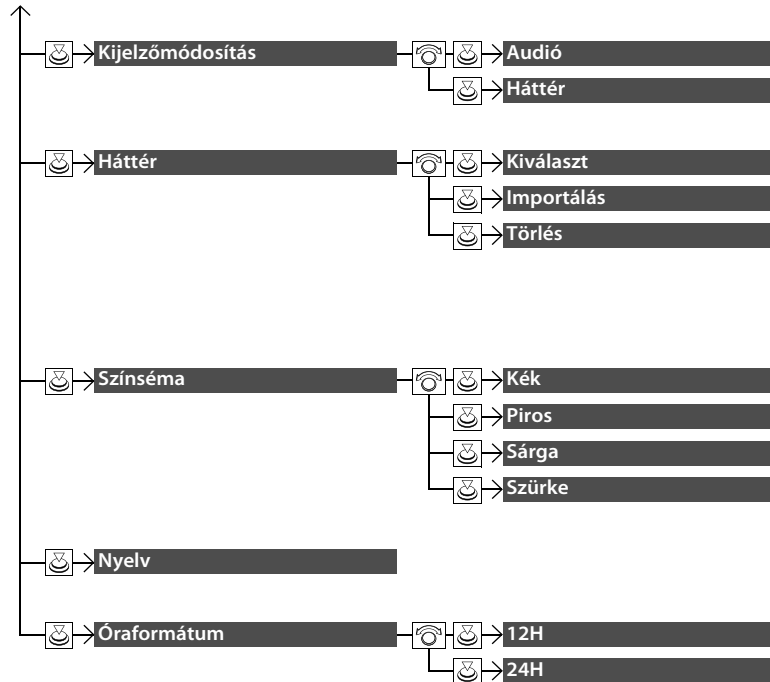
\* Nem áll rendelkezésre minden modellen

Funkciók



Nyomja meg a  gombot, majd a  gomb elforgatásával válassza ki a **Telefon beállítása** menüpontot, majd nyomja meg a  gombot.

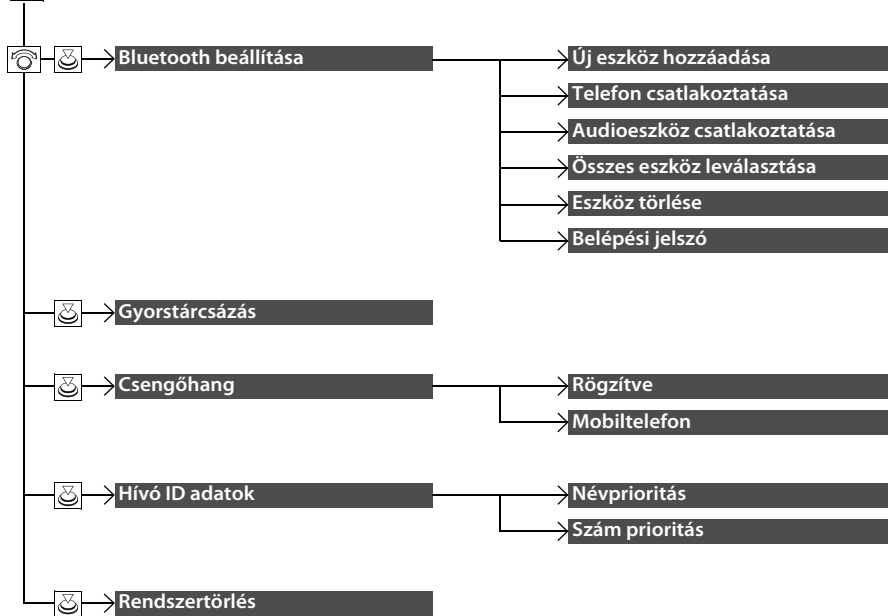

■ Testreszabható opciók listája

Beállítási csoport	Testre szabható funkciók	Leírás	Választható beállítások
Óra beállítása		Óra beállítása. ➔ Óra 139. o.	—
Hang	MÉLY MAGAS SZINT BALANSZ SVC	Az audiohangszórók hangjának beállítása. ➔ A hangzás állítása 226. o.	—
Lejátszási mód	Normál lejátszás CD/USB mód Egy könyvtár ismétlése CD/iPod/USB mód Egy zeneszám ismétlése CD/USB mód Véletlenszerű ismétlés mappában CD/USB mód Összes véletlenszerűen iPod mód Album véletlenszerű lejátszása iPod mód Összes fájl véletlenszerű lejátszása CD/USB mód Mappák beolvasása CD/USB mód Zeneszámok beolvasása	Lejátszási módot választ. ➔ Lejátszási mód kiválasztása 241, 244, 247. o.	—

Funkciók

\*1: Alapbeállítás

Beállítási csoport	Testre szabható funkciók	Leírás	Választható beállítások	
AM/FM/DAB* mód		A beolvasási módot választja.	—	
<b>Keresés</b>		📡 <b>Keresés</b> 241, 247. o.	—	
<b>Beállítások</b>	<b>RDS beállítások</b>	<b>Rádiós szöveg</b>	A rádió által küldött szöveges információk megjelenítésének be- és kikapcsolása.	<b>Be/Ki</b> *1
		<b>AF</b>	Az Alternatív frekvencia (AF) funkció be- és kikapcsolása.	<b>Be</b> *1/ <b>Ki</b>
		<b>REG</b>	A Regionális adó (REG) funkció be- és kikapcsolása.	<b>Be</b> *1/ <b>Ki</b>
		<b>Kivéve AM/FM/DAB* mód</b>		
		<b>HÍREK</b>	Be- és kikapcsolja a hírprogramokra való automatikus hangolást.	<b>Be/Ki</b> *1
	<b>DAB-beállítások*</b>	<b>Rádiós szöveg</b>	A rádió által küldött szöveges információk megjelenítésének be- és kikapcsolása.	<b>Be/Ki</b> *1
		<b>DAB-Link</b>	Annak kiválasztása, hogy a rendszer automatikusan keressen-e azonos állomásokat az Együttesektől, illetve hogy átváltson-e arra.	<b>Be</b> *1/ <b>Ki</b>
		<b>FM-Link</b>	Annak kiválasztása, hogy ha rendszer megtalálja ugyanazt az állomást egy FM sávon, automatikusan hullámsávot váltson-e.	<b>Be</b> *1/ <b>Ki</b>
		<b>Sávkiválasztás</b>	Ezzel megadott sávok választhatók ki, hogy csökkenjen a listák frissítési ideje, valamint az állomáskeresési idő.	<b>Mindkettő</b> *1/ <b>III. sáv/L-sáv</b>
	<b>Bluetooth</b>	<b>Új eszköz hozzáadása</b>	Új telefon párosítása a HFT-rendszerrel, párosított telefon szerkesztése vagy törlése, illetve a párosított telefonhoz tartozó kód létrehozása. 📡 <b>Telefon beállítás</b> 340. o.	—
<b>Audioeszköz csatlakoztatása</b>		<i>Bluetooth</i> ® Audio eszköz HFT rendszerre való csatlakoztatása, illetve lecsatlakoztatása vagy párosítása.	—	

\*1 : Alapbeállítás

\* Nem áll rendelkezésre minden modellen

Beállítási csoport	Testre szabható funkciók	Leírás	Választható beállítások	
Beállítások	Kijelző igazítása	<b>Fényerő</b>	Az audió/információs képernyő fényerejének módosítása.	—
		<b>Kontraszt</b>	Az audió/információs képernyő kontrasztjának módosítása.	—
		<b>Fekete er.</b>	Az audió/információs képernyő fekete szintjének módosítása.	—
	Kijelzőmódosítás	<b>Kiválaszt</b>	A kijelzőtípus módosítása.	<b>Audió*<sup>1</sup>/Háttér</b>
		<b>Importálás</b>	Új képfájl importálása háttérképnek. ➤ <b>Háttérkép beállítása</b> 224. o.	<b>Óra*<sup>1</sup>/1. kép/2. kép/3. kép</b>
	Háttér	<b>Törlés</b>	Képfájl törlése a háttérképek közül.	<b>1. kép1*<sup>1</sup>/2. kép/3. kép</b>
		<b>Színséma</b>	Az audió/információs képernyő háttérszínének módosítása.	<b>Kék*<sup>1</sup>/Vörös/ Borostyánsárga/Szürke / Borostyánsárga/Szürke)</b>
	<b>Nyelv</b>	Kijelző nyelvének módosítása.	<b>Angol*<sup>1</sup>/Másik</b> választható nyelv is megjelenik a képernyőn.	
	<b>Óraformátum</b>	A digitális óra kijelzésének módosítása 12 órásról 24 órára.	<b>12H*<sup>1</sup>/24H</b> (12 óras/24 óras)	

\*1: Alapbeállítás



Beállítási csoport	Testre szabható funkciók	Leírás	Választható beállítások	
Telefon beállítása	<b>Új eszköz hozzáadása</b>	Új telefon párosítása a HFT-rendszerrel. ➤ <b>Telefon beállítás</b> 340. o.	—	
	<b>Telefon csatlakoztatása</b>	Új telefon párosítása vagy párosított telefon csatlakoztatása a HFT-rendszerhez. ➤ <b>Telefon beállítás</b> 340. o.	—	
	<b>Bluetooth beállítása</b>	<b>Audioeszköz csatlakoztatása</b>	<i>Bluetooth</i> ® audió eszköz csatlakoztatása a HFT-rendszerhez.	—
	<b>Összes eszköz leválasztása</b>	Párosított telefon leválasztása a HFT-rendszerről.	—	
	<b>Eszköz törlése</b>	Párosított telefon törlése.	—	
	<b>Belépési jelszó</b>	Párosított telefonhoz tartozó kód megadása vagy módosítása.	—	
	<b>Gyorstárca</b>	<b>Gyorstárca</b>	Gyorstárca szám szerkesztése, hozzáadása vagy törlése. ➤ <b>Gyorstárca</b> 349. o.	—
	<b>Csengőhang</b>	Csengőhang kiválasztása.	<b>Rögzítve</b> *1/ <b>Mobiltelefon</b>	
	<b>Hívó ID adatok</b>	A hívó fél nevének vagy telefonszámának használata elsődleges hívóazonosítóként.	<b>Névprioritás</b> *1/ <b>Szám prioritás</b>	
	<b>Rendszertörlés</b>	Törli/visszaállítja a <b>Telefon beállítás</b> csoport összes módosított elemét.	—	

\*1: Alapbeállítás

#### Kijelzős audiorendszerrel rendelkező típusok

Bizonyos funkciók testreszabásához használja az audió/információs képernyőt.

#### ■ A funkciók testreszabása

Teljesen álló gépkocsi és BE 1 helyzetbe állított gyújtáskapcsoló mellett **[II]**\*1, válassza a **Beállítások** lehetőséget, majd válasszon ki egy beállítási elemet.



#### ► Testre szabható funkciók

A beállítások személyre szabása:

- Ellenőrizze, hogy a gépkocsi teljesen leállt-e.
- **Fokozatmentes sebességváltóval rendelkező típusok**  
Váltson **[P]** fokozatba.
- **Kézi kapcsolású sebességváltós típusok**  
Húzza be a rögzítőféket.

#### ► A funkciók testreszabása

Más funkciók testreszabásához válassza a **Beállítások** lehetőséget.

➔ **Testreszabható opciók listája** 322. o.

Ha lenyomva tartja a **[ON/OFF]** (Be-/kikapcsolás) gombot a rendszer visszaállítása során, előfordulhat, hogy a beállításelemtől függően visszaállít egy testreszabott értéket az alapértelmezett értékre.

\*1: A kulcs nélküli ajtónyitó rendszerrel felszerelt típusokon **ENGINE START/STOP** gomb van gyújtáskapcsoló helyett.

### ■ A testreszabás folyamata

Válassza a KEZDŐLAP üzemmódot.

Válassza a Beállítások lehetőséget.



Rendszer

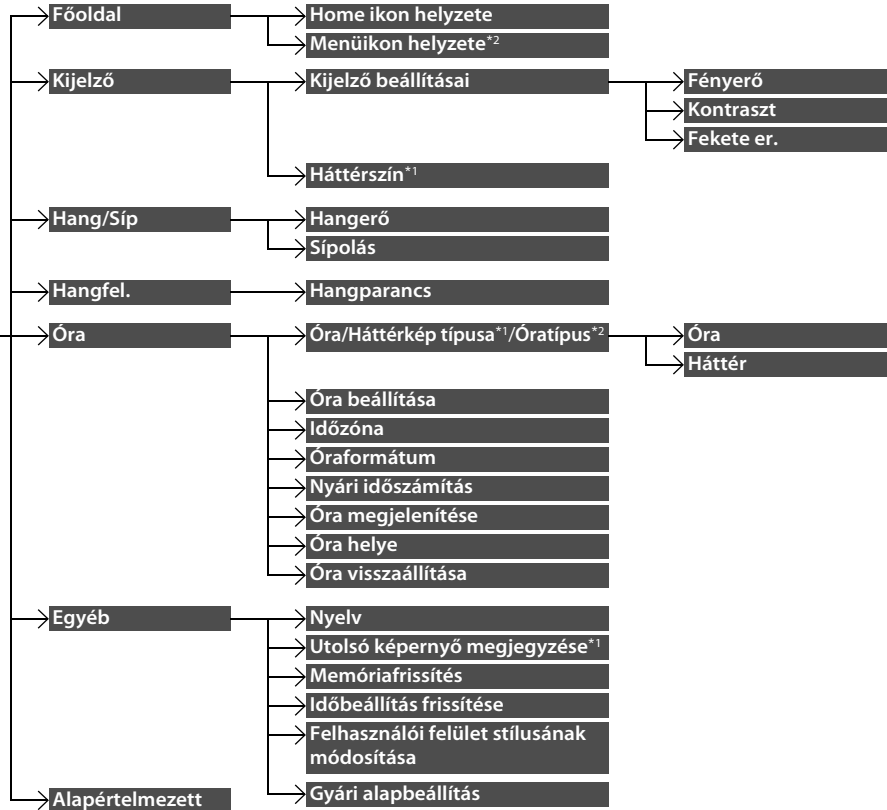

\*1: Nem jelenik meg, amikor módosítja a képernyőfelület megjelenését.

\*2: Csak akkor jelenik meg, amikor módosítja a képernyőfelület megjelenését.

Funkciók

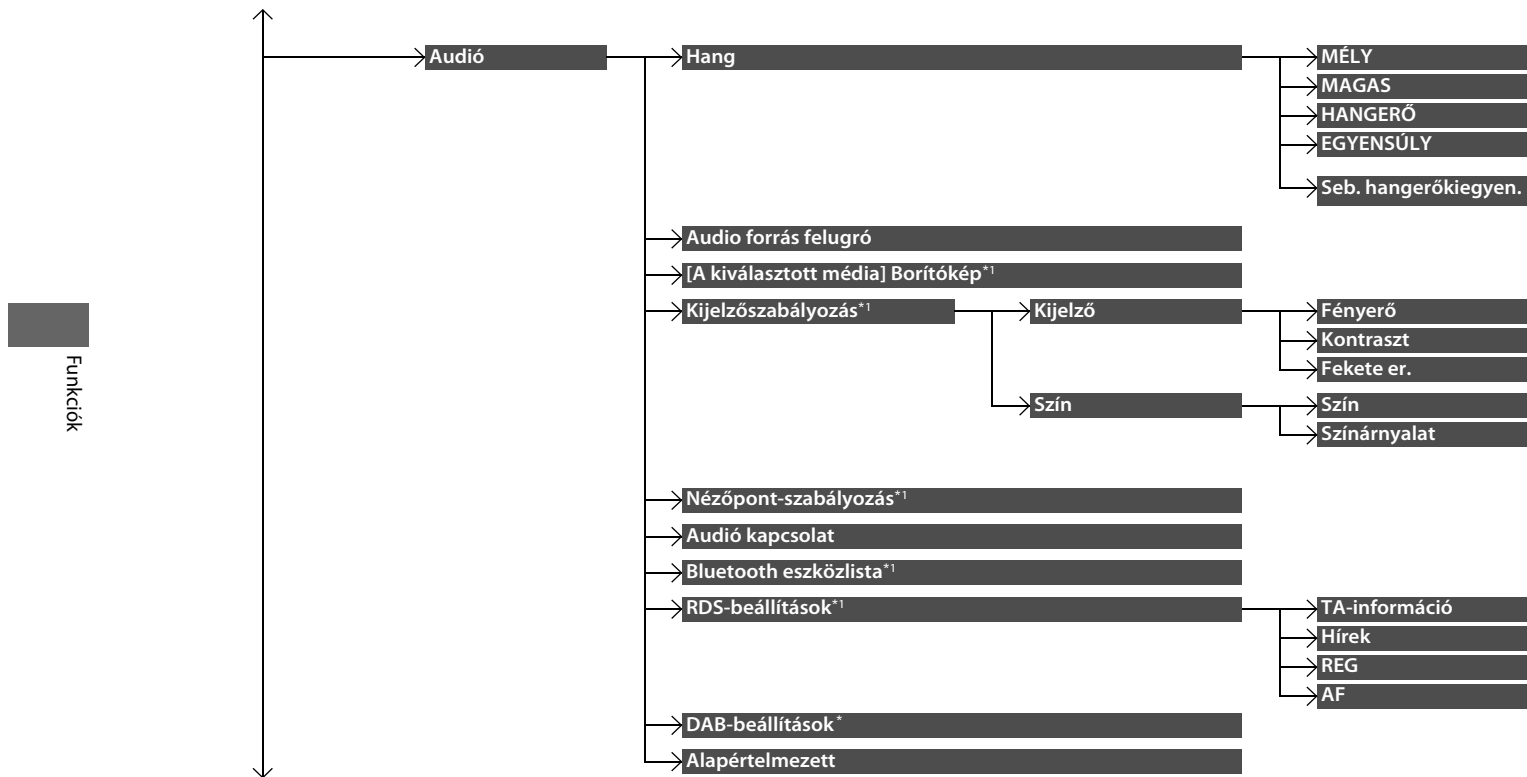

\*1 : Változhat, az aktuálisan kiválasztott forrás függvényében.

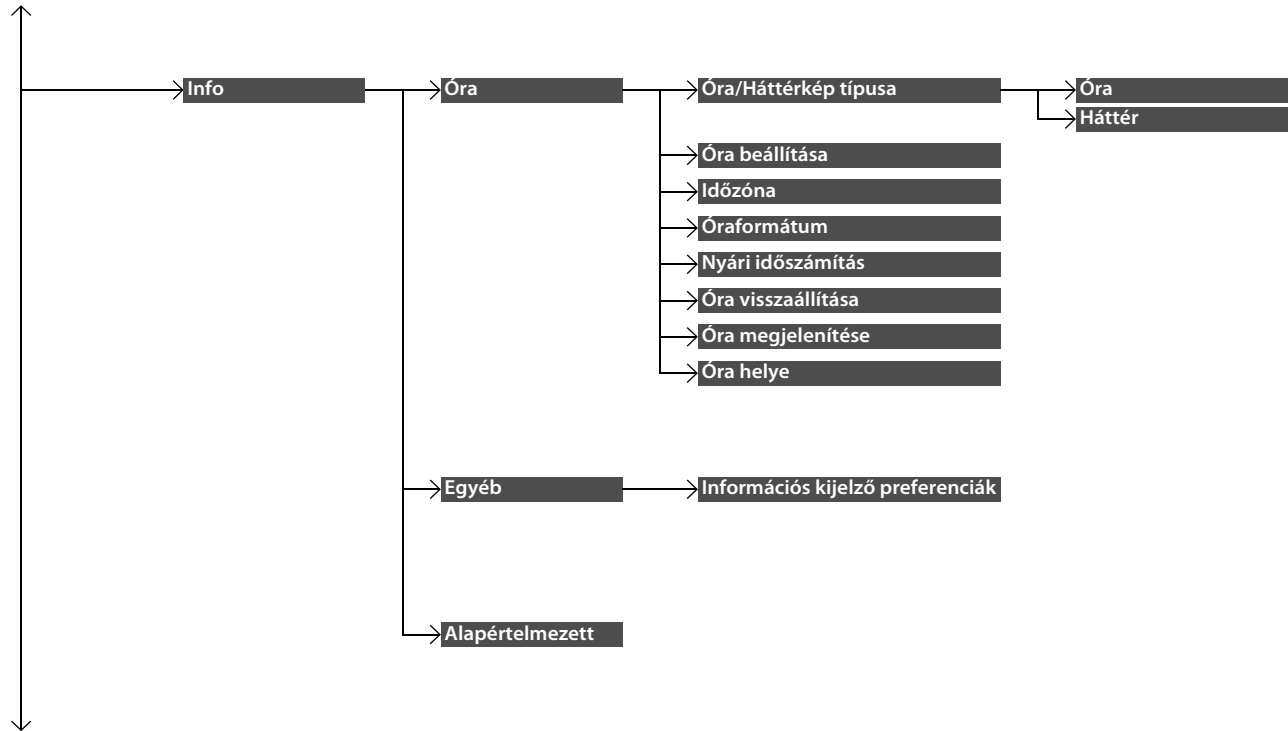

Funkciók

Funkciók

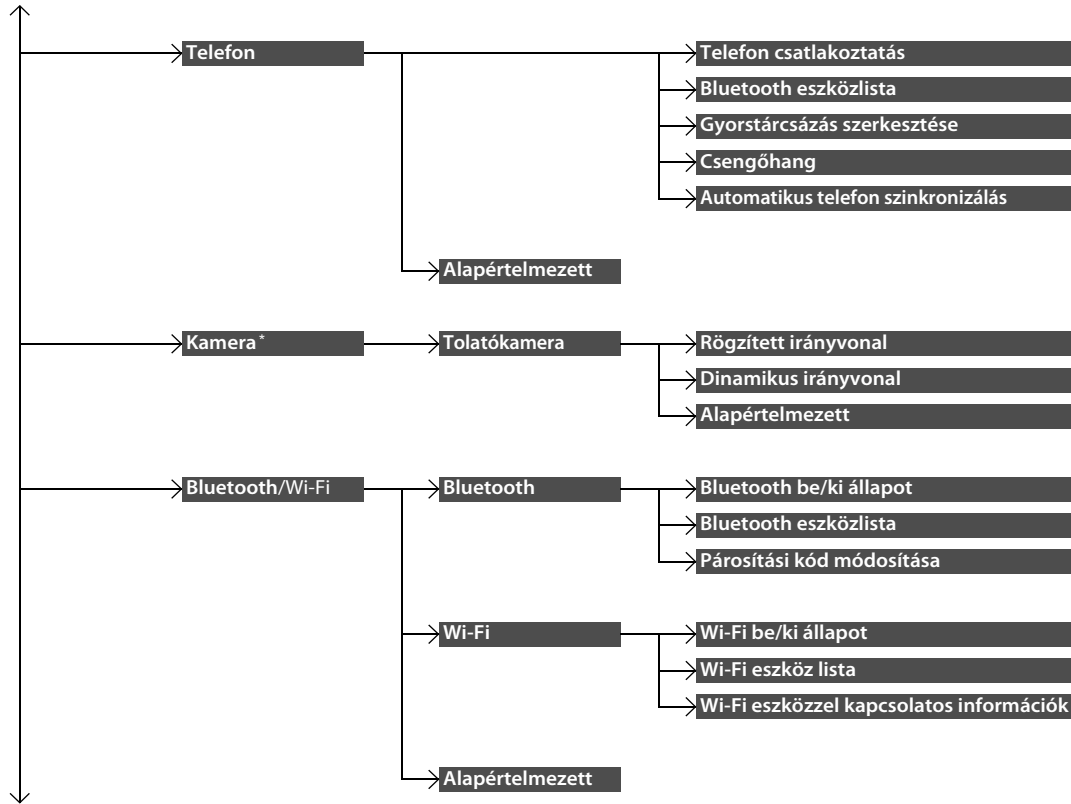

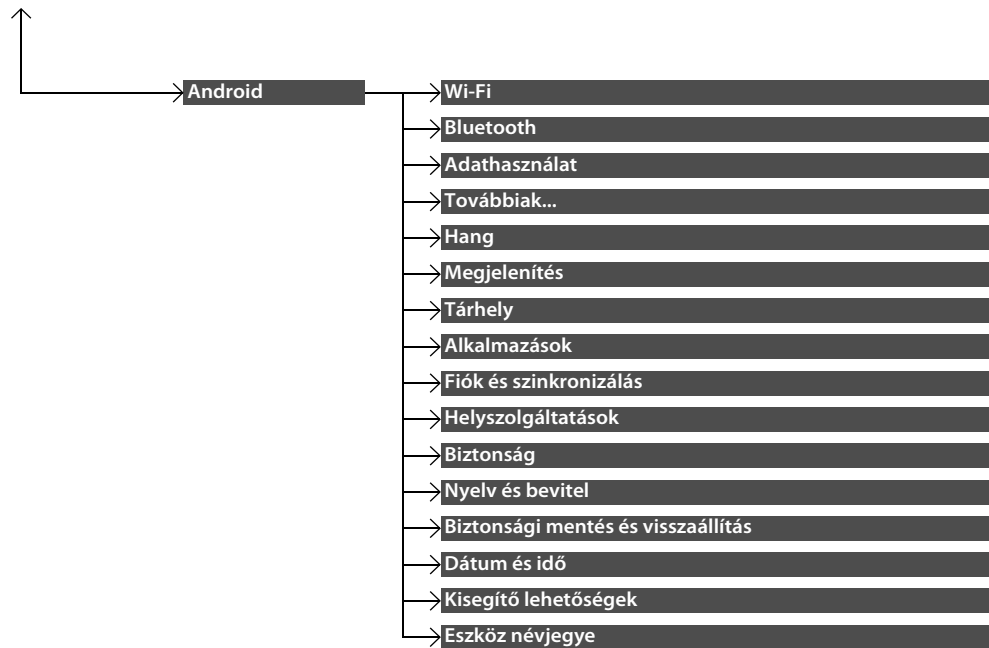

Funkciók

■ Testreszabható opciók listája

Beállítási csoport	Testre szabható funkciók	Leírás	Választható beállítások		
Rendszer	FŐOLDAL	<b>Kezdőlap ikon helyzete</b>	A kezdőképernyő ikon helyének módosítása.	—	
		<b>Menüikon helyzete</b> <sup>*3</sup>	A kezdőképernyő ikon helyének módosítása.	—	
	Kijelző	Kijelző beállításai	<b>Fényerő</b>	Az audió/információs képernyő fényerejének módosítása.	—
			<b>Kontraszt</b>	Az audió/információs képernyő kontrasztjának módosítása.	—
			<b>Fekete er.</b>	Az audió/információs képernyő fekete szintjének módosítása.	—
			<b>Háttérszín</b> <sup>*2</sup>	Az audió/információs képernyő háttérszínének módosítása	<b>Kék</b> <sup>*1</sup> / <b>Borostyánsárga/Piros/Lila</b>
	Hang/Síp	<b>Hangerő</b>	A hangerő módosítása. A navigációs rendszer útmutatásainak hangerejét állítja be*.	<b>0~6</b> <sup>*1</sup> ~ <b>11</b>	
		<b>Sípolás</b>	A sípolás hangerejének módosítása.	<b>KI/1/2</b> <sup>*1</sup> / <b>3</b>	
	<b>Hangfel.</b>	<b>Hangparancs</b>	A hangutasítások be- és kikapcsolása.	<b>Be</b> <sup>*1</sup> / <b>Ki</b>	

\*1: Alapbeállítás

\*2: Nem jelenik meg, amikor módosítja a képernyőfelület megjelenését.

\*3: Csak akkor jelenik meg, amikor módosítja a képernyőfelület megjelenését.



Beállítási csoport	Testre szabható funkciók		Leírás	Választható beállítások
Rendszer Óra	Óra/ Háttérkép típusa <sup>*2</sup> / Óratípus <sup>*3</sup>	Óra	Az órajelzés típusának módosítása.	Analóg/Digitális <sup>*1</sup> /Kis digitális/Ki
		Háttérkép <sup>*2</sup>	<ul style="list-style-type: none"> <li>A háttérkép típusának módosítása.</li> <li>Új képfájl importálása háttérképnek.</li> <li>Képfájl törlése a háttérképek közül.</li> </ul> <b>☒ Háttérkép beállítása</b> 256. o.	Üres/Galaxis <sup>*1</sup> /Fémes
	Óra beállítása		Az óra beállítása. <b>☒ Óra</b> 138. o.	—
	Időzóna		Időzóna módosítása.	WET/GMT <sup>*1</sup>
	Óraformátum		A digitális óra kijelzésének módosítása 12 órásról 24 órára.	12H <sup>*1</sup> /24H (12 órás/24 órás)
	Nyári időszámítás		Nyári időszámításra való átálláskor az óra automatikus átállítása.	Be <sup>*1</sup> /Ki
	Óra megjelenítése		Az órajelzés bekapcsolásának kiválasztása.	Be <sup>*1</sup> /Ki
	Óra helye		Az órajelzés elrendezésének módosítása.	Jobb felső <sup>*1</sup> /Bal felső/Jobb alsó/Bal alsó/Ki
Óra visszaállítása		Az óra beállítások visszaállítása gyári alapbeállításra.	—	

\*1: Alapbeállítás



\*2: Nem jelenik meg, amikor módosítja a képernyőfelület megjelenését.

\*3: Csak akkor jelenik meg, amikor módosítja a képernyőfelület megjelenését.

Beállítási csoport	Testre szabható funkciók	Leírás	Választható beállítások	
Rendszer	<b>Nyelv</b>	Kijelző nyelvének módosítása.	<b>angol (Egyesült Királyság)*1:</b> A többi választható nyelvet lásd a képernyőn.	
	Egyéb	<b>Utolsó képernyő megjegyzése</b>	Annak kiválasztása, hogy az eszköz megjegyezze-e az utolsó képernyőt.	<b>Be/Ki*1</b>
		<b>Memóriafrissítés</b>	Automatikusan bekapcsolja az audiorendszert, és visszaállítja a memória töredezettségét, amikor a gyújtáskapcsoló <b>KORMÁNYZÁR</b> <b>0</b> *2 helyzetben van.	<b>Be*1/Ki</b>
		<b>Időbeállítás frissítése</b>	Beállítja a <b>Memóriafrissítés</b> idejét.	<b>00:00~02:00*1~23:59</b>
		<b>Felhasználói felület stílusának módosítása</b>	A képernyő-kezelőfelület dizájnjának módosítása.	—
		<b>Gyári alapbeállítás</b>	Az összes beállítás visszaállítása gyári alapbeállításra. ☑ <b>Az összes beállítás alaphelyzetbe állítása</b> 332. o.	<b>Igen/Nem</b>
<b>Alapértelmezett</b>	Az összes személyre szabott elem visszavonása/visszaállítása alapértelmezett értékre a <b>Rendszerbeállítások</b> csoportban.	<b>Igen/Nem</b>		
Audió	<b>Hang</b>	Az audiohangszórók hangjának beállítása ☑ <b>A hangzás állítása</b> 268. o.	<b>-6 ~ 0*1 ~ +6 (MÉLY és MAGAS), RR9~0*1~FR9 (HANGERŐ ELŐL-HÁTUL), L9~0*1~R9 (EGYENSÚLY), Ki/Alacsony/Közepes*1/Magas (Seb. hangerőkiegyen.)</b>	
	<b>Audio forrás felugró</b>	Annak kiválasztása, hogy a kiválasztható audioforrások listája megjelenjen-e az <b>Audió</b> lehetőség <b>HOME</b> képernyőn történő kiválasztásakor.	<b>Be/Ki*1</b>	

\*1: Alapbeállítás

\*2: A kulcs nélküli ajtónyitó rendszerrel felszerelt típusokon **ENGINE START/STOP** gomb van gyújtáskapcsoló helyett.

Beállítási csoport	Testre szabható funkciók	Leírás	Választható beállítások	
Audió	<b>CD, iPod, USB üzemmód</b> [A kiválasztott média] <b>Borítókép</b>	A borítókép megjelenítésének be- és kikapcsolása.	<b>Be<sup>*1</sup>/Ki</b>	
		<b>Fényerő</b>		
		<b>Kijelző</b>	<b>Kontraszt</b>  <b>Rendszer 322. o.</b>	
			<b>Fekete er.</b>	
		<b>Kijelzőszabályozás</b>		
		<b>Szín</b>	<b>Szín</b> Az audió/információs képernyő színének módosítása.	—
			<b>Színárnyalat</b> Az audió/információs képernyő színárnyalatának módosítása.	—
	<b>USB, HDMI™ üzemmód</b> <b>Nézőpont-szabályozás</b>	Változtatni lehet az audió/információs képernyőn a kijelzőmódot és a nagyítást.	<b>Eredeti</b> (csak USB esetén) <sup>*</sup> / <b>Normál/Teljes<sup>*1</sup>/Nagyítás</b>	
	<b>Bluetooth® Audio üzemmód</b> <b>Audió kapcsolat</b>	<i>Bluetooth®</i> Audio eszköz HFT rendszerre való csatlakoztatása, illetve lecsatlakoztatása vagy párosítása.	—	
	<b>Bluetooth® Audio üzemmód</b> <b>Bluetooth eszközlista</b>	Új telefon párosítása a HFT rendszerrel, párosított telefon szerkesztése vagy törlése.  <b>Telefon beállítása 362. o.</b>	—	

\*1: Alapbeállítás

\* Nem áll rendelkezésre minden modellen

Beállítási csoport	Testre szabható funkciók	Leírás	Választható beállítások	
<b>RDS-beállítások*</b>	<b>TA-információ</b>	Forgalominformációk be- és kikapcsolása.	<b>Be/Ki</b> <sup>*1</sup>	
	<b>Hírek</b>	Megszakítás hírral funkció be- és kikapcsolása.	<b>Be/Ki</b> <sup>*1</sup>	
	<b>REG</b>	Regionális funkció be- és kikapcsolása.	<b>Be</b> <sup>*1</sup> / <b>Ki</b>	
	<b>AF</b>	Alternatív frekvencia funkció be- és kikapcsolása.	<b>Be</b> <sup>*1</sup> / <b>Ki</b>	
<b>Audió</b>	<b>DAB-DAB Link</b>	Annak kiválasztása, hogy a rendszer automatikusan keressen-e azonos állomásokat az Együttesektől, illetve hogy átváltson-e arra.	<b>Be</b> <sup>*1</sup> / <b>Ki</b>	
	<b>DAB-beállítások*</b>	<b>DAB-FM Link</b>	Annak kiválasztása, hogy ha rendszer megtalálja ugyanazt az állomást egy FM sávon, automatikusan hullámsávot váltson-e.	<b>Be</b> <sup>*1</sup> / <b>Ki</b>
	<b>Sáv kiválasztás</b>	Ezzel megadott sávok választhatók ki, hogy csökkenjen a listák frissítési ideje, valamint az állomáskeresési idő.	<b>MINDKETTŐ</b> <sup>*1</sup> / <b>III-SÁV/L-SÁV</b>	
<b>Alapértelmezett</b>		Az összes személyre szabott elem visszavonása/visszaállítása alapértelmezett értékre az <b>Audió</b> csoportban.	<b>Igen/Nem</b>	

\*1: Alapbeállítás

Beállítási csoport	Testre szabható funkciók	Leírás	Választható beállítások	
Info	Óra/ Háttérkép típusa <sup>*2</sup> / Óratípus <sup>*3</sup>	Óra Háttérkép <sup>*2</sup>		
	Óra beállítása			
	Időzóna			
	Óraformátum	☞ Rendszer 322. o.		
	Nyári időszámítás			
	Óra visszaállítása			
	Óra megjelenítése			
	Óra helye			
	Egyéb	Információs kijelző preferenciák	Az <b>információs</b> képernyő típusának módosítása.	Info felül/Info menü/Ki <sup>*1</sup>
	Alapértelmezett		Az összes személyre szabott elem visszavonása/visszaállítása alapértelmezett értékre az <b>információs</b> csoportban.	Igen/Nem

\*1 : Alapbeállítás

\*2 : Nem jelenik meg, amikor módosítja a képernyőfelület megjelenését.

\*3 : Csak akkor jelenik meg, amikor módosítja a képernyőfelület megjelenését.

Beállítási csoport	Testre szabható funkciók	Leírás	Választható beállítások
Telefon	<b>Telefon csatlakoztatás</b>	Új telefon párosítása a HFT rendszerrel, párosított telefon csatlakoztatása vagy lecsatlakoztatása. ☒ <b>Telefon beállítása</b> 362. o.	—
	<b>Bluetooth eszközlista</b>	Új telefon párosítása a HFT rendszerrel, párosított telefon szerkesztése vagy törlése. ☒ <b>Telefon beállítása</b> 362. o.	—
	<b>Gyorstárcsázás szerkesztése</b>	Gyorstárcsázási szám szerkesztése, hozzáadása vagy törlése. ☒ <b>Gyorstárcsázás</b> 368. o.	—
	<b>Csengőhang</b>	Csengőhang kiválasztása.	<b>Rögzítve/Mobiltelefon*1</b>
	<b>Automatikus telefon szinkronizálás</b>	Annak beállítása, hogy a telefonkönyvet, valamint a híváselőzményeket automatikusan importálja-e a rendszer a telefon HFT rendszerhez történő párosításakor.	<b>Be/Ki</b>
	<b>Alapértelmezett</b>	Az összes személyre szabott elem visszavonása/visszaállítása alapértelmezett értékre a <b>Telefon</b> csoportban.	<b>Igen/Nem</b>

\*1: Alapbeállítás

Beállítási csoport	Testre szabható funkciók	Leírás	Választható beállítások
Kamera *	Tolatókamera	<b>Rögzített irányvonal</b> Annak kiválasztása, hogy a rögzített irányvonalak megjelenjenek-e a hátsó kamera monitorán. ➤ <b>Többnézetes hátsó kamera</b> * 462. o.	Be <sup>*1</sup> /Ki
		<b>Dinamikus irányvonal</b> Annak kiválasztása, hogy a dinamikus irányvonalak megjelenjenek-e a hátsó kamera monitorán. ➤ <b>Többnézetes hátsó kamera</b> * 462. o.	Be <sup>*1</sup> /Ki
		<b>Alapértelmezett</b> Visszavonja/alapértelmezett értékre állítja vissza az összes testreszabott elemet a <b>Hátsó kamera</b> csoportban.	Igen/Nem
Bluetooth/ Wi-Fi	Bluetooth	<b>Bluetooth be/ki állapot</b> Megváltoztatja a <i>Bluetooth</i> <sup>®</sup> státuszt.	Be <sup>*1</sup> /Ki
		<b>Bluetooth eszközlista</b> Új telefon párosítása a HFT rendszerrel, párosított telefon szerkesztése vagy törlése, illetve biztonsági PIN-kód létrehozása. ➤ <b>Telefon beállítás</b> 362. o.	—
		<b>Párosítási kód módosítása</b> <b>Párosítókód</b> szerkesztése. ➤ <b>A társítási kód beállítás módosítása</b> 363. o.	Véletlenszerű/Rögzítve <sup>*1</sup>

\*1: Alapbeállítás

\* Nem áll rendelkezésre minden modellen

Beállítási csoport	Testre szabható funkciók	Leírás	Választható beállítások	
Bluetooth/ Wi-Fi	<b>Wi-Fi be/ki állapot</b>	A Wi-Fi üzemmód módosítása.	<b>Be<sup>*1</sup>/Ki</b>	
	<b>Wi-Fi</b>	<b>Wi-Fi eszköz lista</b>	Wi-Fi eszköz csatlakoztatása, lecsatlakoztatása vagy törlése.	—
		<b>Wi-Fi eszközzel kapcsolatos információk</b>	Az eszköz Wi-Fi-információinak megjelenítése.	—
	<b>Alapértelmezett</b>	Az összes személyre szabott elem visszavonása/visszaállítása alapértelmezett értékre a <b>Bluetooth /Wi-Fi</b> csoportban.	<b>Igen/Nem</b>	
Android	<b>Wi-Fi</b>	A Wi-Fi kapcsolat állapotát (Be/Ki) mutatja, és új Wi-Fi hálózatokat vesz fel.	<b>Be<sup>*1</sup>/Ki</b>	
	<b>Bluetooth</b>	A <i>Bluetooth</i> <sup>®</sup> kapcsolat állapotát (Be/Ki) mutatja, és új <i>Bluetooth</i> <sup>®</sup> eszközöket vesz fel.	<b>Be<sup>*1</sup>/Ki</b>	
	<b>Adathasználat</b>	A rendszer adathasználatát jeleníti meg.	—	
	<b>Továbbiak...</b>	Virtuális magánhálózatokat (VPN) vesz fel.	—	
	<b>Hang</b>	Beállítja a riasztás hangerejét, és kiválasztja a kedvenc hangjelzéseket.	—	
	<b>Megjelenítés</b>	Beállítja a háttérét, és módosítja a betűméretet.	—	

\*1: Alapbeállítás



Beállítási csoport	Testre szabható funkciók	Leírás	Választható beállítások
Android	<b>Tárhely</b>	A rendszer és az USB-eszköz tárhely-kapacitását jeleníti meg.	—
	<b>Alkalmazások</b>	A telepített alkalmazások állapotát jeleníti meg.	—
	<b>Fiók és szinkronizálás</b>	További fiókadatokat vesz fel.	—
	<b>Helyszolgáltatások</b>	Be-/kikapcsolja a GPS egységet az alkalmazások használata előtt.	—
	<b>Biztonság</b>	A rendszer biztonsági állapotát jeleníti meg.	—
	<b>Nyelv és bevitel</b>	Módosítja a rendszer megjelenítési nyelvét és a billentyűzetet.	—
	<b>Biztonsági mentés és visszaállítás</b>	Visszaállítja a rendszert.	—
	<b>Dátum és idő</b>	Módosítja a dátumot, az időzónákat és az óraformátumot.	—
	<b>Kisegítő lehetőségek</b>	Módosítja a rendszer megjelenítési betűkészletét és jelszó hangparancsát.	—
	<b>Eszköz névjegye</b>	Megmutatja a rendszer állapotát, az Android rendszer verziószámát, jogi információkat és így tovább.	—

\*1: Alapbeállítás

## Az összes beállítás alaphelyzetbe állítása

Az összes menü és személyre szabott beállítás visszaállítása gyári alapbeállításra.

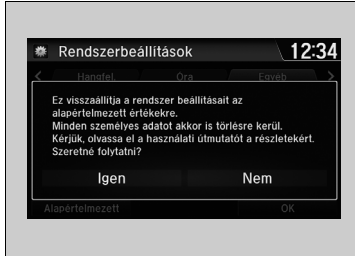

1. Válassza a **KEZDŐLAP** üzemmódot.
2. Válassza a **Beállítások** lehetőséget.
3. Válassza a **Rendszer** lehetőséget.
4. Válassza az **Egyéb** fület.
5. Válassza a **Gyári alapbeállítás** lehetőséget.
  - Megjelenik a megerősítő üzenet.
6. A beállítások alaphelyzetbe állításához válassza az **Igen** lehetőséget.
7. A beállítások ismételt alaphelyzetbe állításához válassza az **Igen** lehetőséget.
  - Megjelenik a megerősítő üzenet. Válassza az **OK** lehetőséget.

### ☒ Az összes beállítás alaphelyzetbe állítása

A gépkocsi harmadik félnek történő átadásakor állítsa alaphelyzetbe az összes beállítást, illetve törölje az összes személyes adatot.

A következő beállítások állnak alaphelyzetbe:

- Előbeállított audió beállítások
- Telefonkönyv-bejegyzések
- Egyéb kijelző- és személyes beállítások

# Telefonkihangosító rendszer

## Színes audiorendszerrel rendelkező típusok

A telefonkihangosító (HFT) rendszerrel a gépkocsi audiorendszerére/arról is fogadhat/indíthat hívásokat anélkül, hogy a mobiltelefonjához kellene nyúlni.

## Telefonkihangosító (HFT) rendszer használata

### A kihangosító (HFT) rendszer vezérlőgombjai:

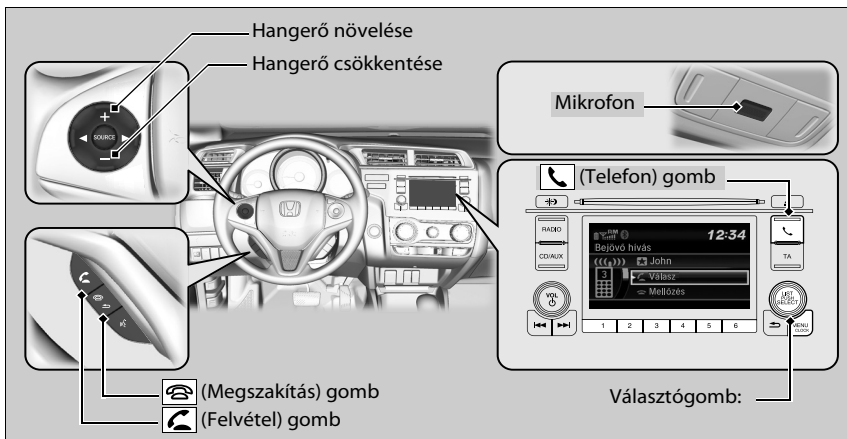

### Telefonkihangosító rendszer

A HFT-funkció használatához *Bluetooth* kompatibilis mobiltelefon szükséges. A kompatibilis telefonok, párosítási eljárások, valamint speciális funkciók listájával kapcsolatban forduljon a helyi Honda márkakereskedéshez.

Hangvezérlési tippek

- A szellőzőnyílásokat irányítsa el a mennyezettől, és csukja be az ablakokat, mivel a zaj interferálhat a mikrofon működésével.
- A hangerőszint módosításához használja az audiorendszer hangerőgombját vagy a kormánykeréken lévő távvezérlőket.



Ha az audiorendszer használata közben hívást kap, a rendszer a hívás befejezése után folytatja működését.

Egy telefonba legfeljebb 20 gyorstárcsázási bejegyzést lehet menteni. Ha nincs szám a rendszerben, a gyorstárcsázás nem érhető el.

➤ **Gyorstárcsázás** 349. o.

Legfeljebb 20 hívási előzményt tud tárolni a rendszer. Ha nincsenek híváselőzmények, a híváselőzmények nem elérhetők.

 **(Telefon) gomb:** Nyomja meg a **Telefon** képernyő közvetlen eléréséhez.

**LIST/SELECT (választógomb):** A képernyő egy elemének kiválasztásához forgassa el a  gombot, majd nyomja meg a  gombot.

 **(Felvétel) gomb:** Megnyomásával közvetlenül elérheti a **Telefon** képernyőt, vagy fogadhatja a bejövő hívást.

 **(Megszakítás) gomb:** Megnyomásával befejezheti az aktuális hívást.

## HFT-állapotkijelző

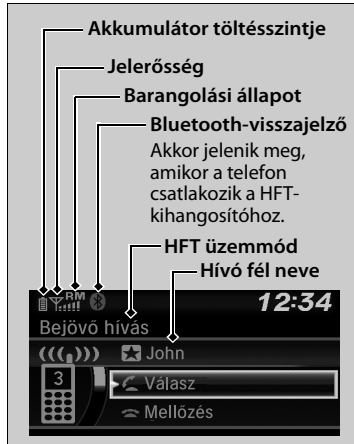

Az audió/információs képernyő jelzi a bejövő hívást.

## Manuális működtetésre vonatkozó korlátozások

Bizonyos manuális funkciók le vannak tiltva vagy nem működnek, amikor a gépkocsi mozgásban van.

A szűrőn megjelenő opciók nem választhatók ki, míg meg nem áll a gépkocsival.

## ▶▶ Telefonkihangsító rendszer

**Bluetooth®** vezeték nélküli technológia  
A **Bluetooth®** szó és emblémák a Bluetooth SIG, Inc. bejegyzett védjegyei, és a Honda Motor Co., Ltd. licencengedély alapján használja azokat. Más kereskedelmi nevek és védjegyek szintén a tulajdonosaikhoz tartoznak.

A HFT rendszerre vonatkozó korlátozások  
A HFT-kihangsítón bejövő hívás megszakítja az audiorendszeren folyó lejátszást. A lejátszás a hívás végeztével folytatódik.

Tekintse meg a következő URL-en a telefonkihangsító megfelelőségi nyilatkozatát:  
<http://www.ptc.panasonic.eu/>

## ▶▶ HFT-állapotkijelző

Az audió/információs képernyőn megjelenő információk tartalma telefontípusonként változó.

Módosíthatja a rendszer nyelvét.

▶ **Testre szabható funkciók** 307. o.

## HFT-menük

A rendszer használatához a gyújtáskapcsolónak TARTOZÉK **I** vagy BE **II** helyzetben kell lennie.

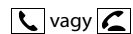

Telefon

Gyorstárcsázás<sup>\*1</sup>

Új hozzáadás

Híváselőzmények

Telefonkönyv

Telefonszám

Híváselőzmények<sup>\*1</sup>

Tárcsázott számok

Az utolsó 20 kimenő hívást jeleníti meg.

Fogadott hívások

Az utolsó 20 bejövő hívást jeleníti meg.

Nem fogadott hívások

Az utolsó 20 nem fogadott hívást jeleníti meg.

Telefonkönyv<sup>\*1</sup>

A társított telefon telefonkönyvét jeleníti meg.

Tárcsázás<sup>\*1</sup>

Telefonszám megadása tárcsázáshoz.

(Meglévők listája)

### ☒ HFT-menük

A HFT-funkció használatához előbb társítsa *Bluetooth* kompatibilis mobiltelefonját a rendszerhez. Ez a gépkocsi álló helyzetében történjen.

Vezetés közben bizonyos funkciókat korlátoz a rendszer.

Telefonszám kiválasztása az hívási előzményekből gyorstárcsázási számként való mentés céljából.

Telefonszám kiválasztása a telefonkönyvből gyorstárcsázási számként való mentés céljából.

Telefonszám megadása gyorstárcsázási számként való mentés céljából.

\*1: Csak akkor látható, amikor telefon csatlakozik a rendszerre.

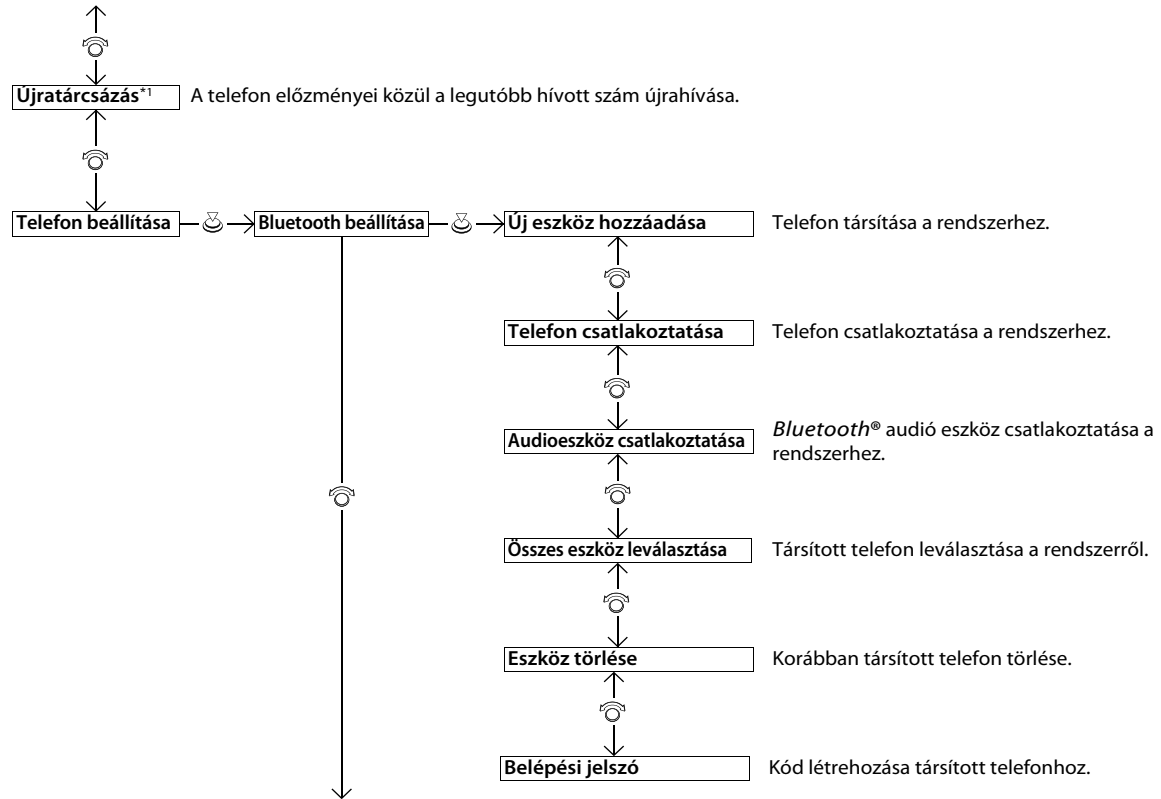

\*1: Csak akkor látható, amikor telefon csatlakozik a rendszerre.

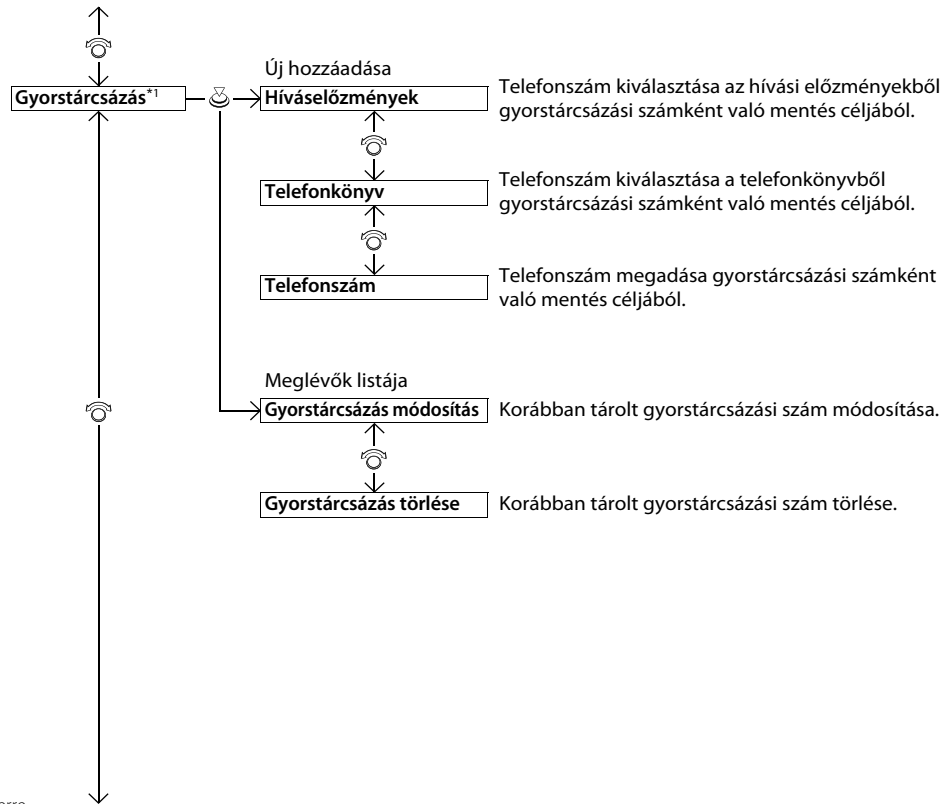



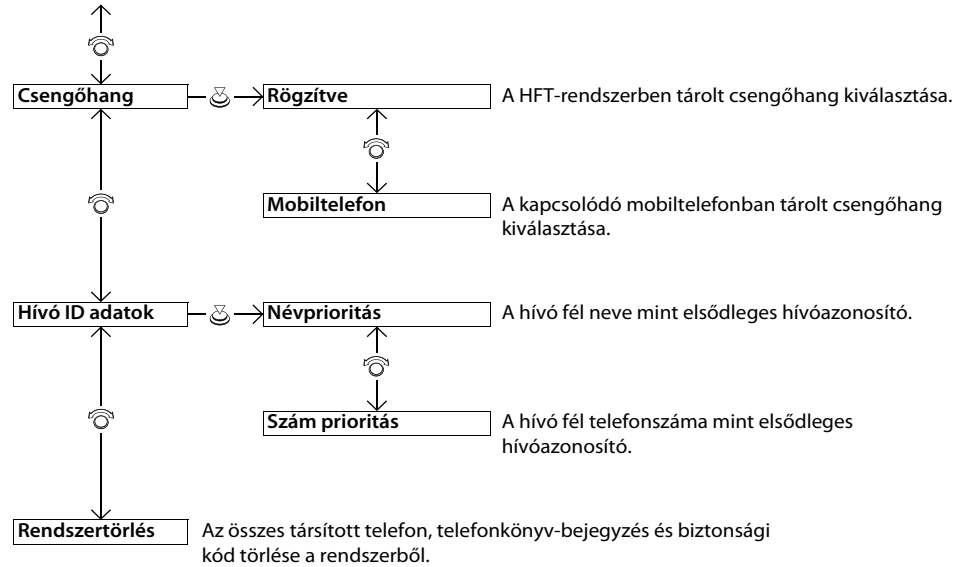

## Telefon beállítása



### ■ Mobiltelefon társítása (ha még nincs a rendszerhez társítva telefon)

1. Nyomja meg a vagy gombot.
2. A elforgatásával válassza ki az **Igen** elemet, majd nyomja meg a gombot.
3. Győződjön meg arról, hogy a telefon keresés vagy megtalálható módban működik, majd nyomja meg a gombot.
  - A HFT automatikusan keresi az elérhető **Bluetooth**<sup>®</sup> eszközöket.
4. Amikor a telefonja megjelenik a listán, válassza ki a megnyomásával.
  - Ha telefonja nem jelenik meg, válassza **A telefon nem található?** elemet, és keressen rá a **Bluetooth**<sup>®</sup> eszközökre a telefonjával. Telefonjáról válassza a **Honda HFT** elemet
5. A rendszer megjelenít egy párosítókódot az audió/információs képernyőn.
  - Erősítse meg, ha a képernyőn és a telefonon lévő párosítókód megegyezik. Ez telefononként eltérő lehet.
6. A képernyőn megjelenik egy üzenet, ha sikeres a társítás.

### ☒ Telefon beállítása

A **Bluetooth**-kompatibilis telefont társítani kell a rendszerre, mielőtt kihangsítóval tud hívásokat kezdeményezni és fogadni.

Telefontársítási tippek:

- A kihangsító rendszer a gépkocsi mozgása közben letiltja a telefon csatlakoztatási műveletét.
- A HFT-kihangsító rendszerre hat telefon csatlakoztatható.
- Előfordulhat, hogy telefonja akkumulátora gyorsabban merül, ha a rendszerhez van csatlakoztatva.
- Ha a telefon még nem áll készen a társításra vagy a rendszer nem találja meg három percen belül, a rendszer időtűllépés miatt visszaáll készenléti módba.

Miután társította a telefont, az erre utaló egy vagy két ikon jelenik meg a képernyő jobb oldalán.

Az ikonok jelentése a következő:

: A telefont használni lehet a HFT-vel.

: A telefon kompatibilis a **Bluetooth**<sup>®</sup> audiofunkcióval.



### ■ Mobiltelefon társítása (ha már van a rendszerhez társított telefon)

1. Nyomja meg a vagy gombot.
  - ▶ Ha a rendszer arra kéri, hogy csatlakozzon egy telefonhoz, válassza a **Nem** lehetőséget, és folytassa a 2. lépéssel.
2. A elforgatásával válassza ki a **Telefon beállítás** elemet, majd nyomja meg a gombot.
3. A gomb elforgatásával válassza ki a **Bluetooth beállítás** elemet, majd nyomja meg a gombot.
4. A gomb elforgatásával válassza ki az **Új eszköz hozzáadása** elemet, majd nyomja meg a gombot.
  - ▶ A képernyőn megjelenik az eszközök listája.
5. A gomb elforgatásával válassza ki az **Új hozzáadása** elemet, majd nyomja meg a gombot.



6. Győződjön meg arról, hogy a telefon keresés vagy megtalálható módban működik, majd nyomja meg a  gombot.

► A HFT automatikusan keresi az elérhető *Bluetooth*<sup>®</sup> eszközöket.

7. Amikor a telefonja megjelenik a listán, válassza ki a  megnyomásával.

► Ha telefonja még így sem jelenik meg, válassza **A telefon nem található?** elemet, és keressen rá a *Bluetooth*<sup>®</sup> eszközökre telefonjával.









Telefonjáról válassza a **Honda HFT** elemet

8. A rendszer megjelenít egy párosítókódot az audió képernyőn.

► Erősítse meg, ha a képernyőn és a telefonon lévő párosítókód megegyezik. Ez telefononként eltérő lehet.



### ■ Az aktuálisan párosított készülék módosítása

1. Nyomja meg a  vagy  gombot.
2. A  elforgatásával válassza ki a **Telefon beállítás** elemet, majd nyomja meg a  gombot.
3. A  gomb elforgatásával válassza ki a **Bluetooth beállítás** elemet, majd nyomja meg a  gombot.
4. A  gomb elforgatásával válassza ki az **Telefon csatlakoztatása** elemet, majd nyomja meg a  gombot.
  - ▶ A képernyőn megjelenik az eszközök listája.
5. A  elforgatásával válassza ki a kívánt eszköz nevét, majd nyomja meg a  gombot.
  - ▶ A rendszer leválasztja a csatlakoztatott telefont és egy másik párosított telefont kezd keresni.



#### ■ A társítási kód beállítás módosítása

1. Nyomja meg a vagy gombot.
2. A elforgatásával válassza ki a **Telefon beállítás** elemet, majd nyomja meg a gombot.
3. A gomb elforgatásával válassza ki a **Bluetooth beállítás** elemet, majd nyomja meg a gombot.
4. A elforgatásával válassza ki a **Jelszó** elemet, majd nyomja meg a gombot.
5. Vigye be az új párosítókódot, majd nyomja meg a gombot.

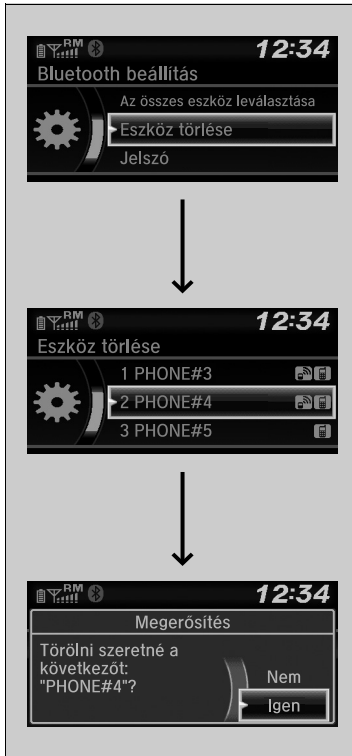

### ■ Párosított telefon törlése

1. Nyomja meg a vagy gombot.
2. A elforgatásával válassza ki a **Telefon beállítása** elemet, majd nyomja meg a gombot.
3. A gomb elforgatásával válassza ki a **Bluetooth beállítása** elemet, majd nyomja meg a gombot.
4. A gomb elforgatásával válassza ki az **Eszköz törlése** elemet, majd nyomja meg a gombot.  
▶ A képernyőn megjelenik az eszközök listája.
5. A elforgatásával válassza ki a törölni kívánt telefont, majd nyomja meg a gombot.
6. A képernyőn megerősítő üzenet jelenik meg. A elforgatásával válassza ki az **Igen** elemet, majd nyomja meg a gombot.

## Csengőhang

A csengőhang beállításának módosítása.

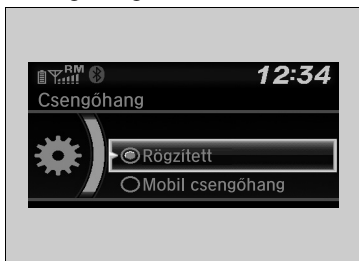

1. Nyomja meg a vagy gombot.
2. A elforgatásával válassza ki a **Telefon beállítás**a elemet, majd nyomja meg a gombot.
3. A elforgatásával válassza ki a **Csengőhang** elemet, majd nyomja meg a gombot.
4. A elforgatásával válassza ki a **Rögzített** vagy a **Mobil csengőhang** elemet, majd nyomja meg a gombot.

## Hívó azonosítóadatai

Megválaszthatja, hogy bejövő hívás esetén milyen adat jelenjen meg a hívóról.



1. Nyomja meg a vagy gombot.
2. A elforgatásával válassza ki a **Telefon beállítás**a elemet, majd nyomja meg a gombot.
3. A elforgatásával válassza ki a **Hívó ID adatok** elemet, majd nyomja meg a gombot.
4. A elforgatásával válassza ki a kívánt üzemmódot, majd nyomja meg a gombot.

## Csengőhang

**Rögzített:** A rögzített csengőhang a hangszórókból szól.

**Mobil csengőhang:** A csatlakoztatott mobiltelefonban tárolt csengőhang szól a hangszórókból.

## Hívó azonosítóadatai

**Névprioritás:** a hívó neve jelenik meg (ha benne van a telefonkönyvben).

**Számprioritás:** a hívó telefonszáma jelenik meg.



## A rendszertartalom törlése

Ez a funkció törli a párosítókódokat, a párosított telefonokat, a gyorstárcsázási bejegyzéseket, a hívási előzményeket, valamint az összes importált telefonkönyvadatot.



1. Nyomja meg a vagy gombot.
2. A elforgatásával válassza ki a **Telefon beállítása** elemet, majd nyomja meg a gombot.
3. A gomb elforgatásával válassza ki a **Rendszertörlés** elemet, majd nyomja meg a gombot.
4. A elforgatásával válassza ki az **Igen** elemet, majd nyomja meg a gombot.
5. A képernyőn megerősítő üzenet jelenik meg. A elforgatásával válassza ki az **Igen** elemet, majd nyomja meg a gombot.
6. Megerősítő üzenet jelenik meg a képernyőn. Nyomja meg a gombot.

## Mobiltelefonkönyv és hívási előzmények automatikus importálása

A telefon társításakor a telefonkönyv és a hívási előzmények automatikusan importálódnak a rendszerbe.



### ☒ Mobiltelefonkönyv és hívási előzmények automatikus importálása

Mikor kiválaszt egy személyt a mobiltelefonkönyv listájáról, max. három kategóriaikon lesz látható. Az ikonok azt jelzik, hogy milyen típusú számokat mentett el az adott névhez.

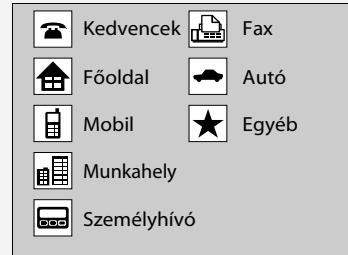

Ha egy névhez négy vagy több szám tartozik, a kategóriaikonok helyett a ... szimbólum jelenik meg.

Egyes telefonokon a kategóriaikonokat nem lehet a rendszerbe importálni.

A telefonkönyv minden csatlakozás után frissül.  
A hívási előzmények minden csatlakozás, illetve hívás után frissülnek.

## Gyorstárcsázás

Egy telefonban 20 gyors tárcsázási számot lehet menteni.



Gyorstárcsázási szám mentéséhez:

1. Nyomja meg a vagy gombot.
2. A elforgatásával válassza ki a **Gyorstárcsázás** elemet, majd nyomja meg a gombot.
3. A gomb elforgatásával válassza ki az **Új hozzáadása** elemet, majd nyomja meg a gombot.
4. A elforgatásával válassza ki a szám kiválasztási helyét, majd nyomja meg a gombot.
 

A **Híváselőzmények** közül:

  - ▶ Válasszon egy számot a híváselőzmények közül.

A **Telefonkönyvből**:

  - ▶ Válasszon egy számot a csatlakoztatott mobiltelefon importált telefonkönyvéből.

A **Telefonszám** opcióval:

  - ▶ Manuálisan írja be a számot.

## »Gyorstárcsázás

Az audio-előválasztó gombokkal hívás közben tárolhat gyors tárcsázási számot:

1. Hívás közben tartsa lenyomva a kívánt audio-előválasztó gombot.
2. Ezzel elmenti az aktív hívás partneradatait az adott gyors tárcsázási számhoz.



### ■ Gyorstárcsázás szerkesztése

1. Nyomja meg a vagy gombot.
2. A elforgatásával válassza ki a **Telefon beállítása** elemet, majd nyomja meg a gombot.
3. A elforgatásával válassza ki a **Gyorstárcsázás** elemet, majd nyomja meg a gombot.
4. Válasszon ki egy meglévő gyorstárcsázási számot.
5. A elforgatásával válassza ki a **Gyorstárcsázás módosítás** elemet, majd nyomja meg a gombot.
6. Új gyorstárcsázási telefonszám kiválasztásához nyomja meg a gombot.



### ■ Gyorstárcsázási szám törléséhez

1. Nyomja meg a vagy gombot.
2. A elforgatásával válassza ki a **Telefon beállítása** elemet, majd nyomja meg a gombot.
3. A elforgatásával válassza ki a **Gyorstárcsázás** elemet, majd nyomja meg a gombot.
4. Válasszon ki egy meglévő gyorstárcsázási számot.
5. A elforgatásával válassza ki a **Gyorstárcsázás törlése** elemet, majd nyomja meg a gombot.
  - A képernyőn megerősítő üzenet jelenik meg. A elforgatásával válassza ki az **Igen** elemet, majd nyomja meg a gombot.

## Hívás kezdeményezése

Hívást kezdeményezhet bármilyen szám megadásával, vagy importált telefonkönyv, hívási előzmények, gyorstárcsázási bejegyzések, illetve újrAhívással.

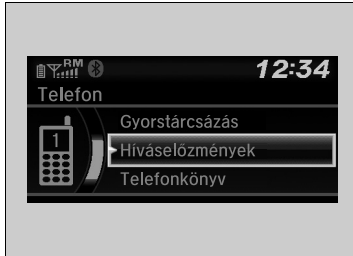

## Hívás kezdeményezése

A telefon és a gépkocsi közti max. működőképes távolság 10 méter.

A hívás kapcsolását követően az audiohangszórókon keresztül hallja a hívó fél hangját.

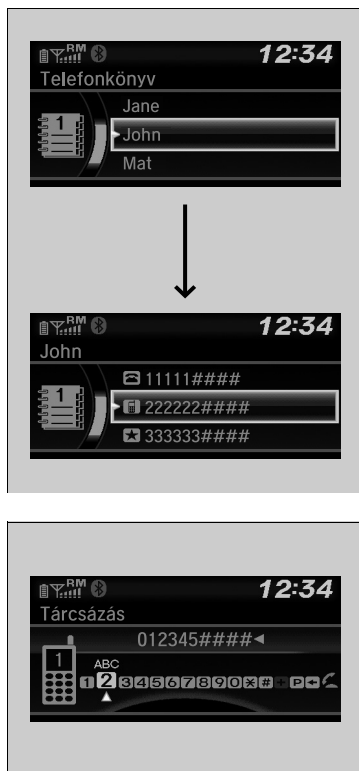

### ■ Telefonhívás az importált telefonkönyv alapján

A telefon társításakor a telefonkönyv automatikusan importálódik a rendszerbe.

1. Nyomja meg a vagy gombot.
2. A elforgatásával válassza ki a **Telefonkönyv** elemet, majd nyomja meg a gombot.
3. A telefonkönyv elemei ábécésorrendbe vannak rendezve. A elforgatásával válassza ki a kezdőbetűt, majd nyomja meg a gombot.
4. A elforgatásával válassza ki a nevet, majd nyomja meg a gombot.
5. A elforgatásával válassza ki a számot, majd nyomja meg a gombot.
  - A tárcsázás automatikusan megkezdődik.

### ■ Telefonhívás telefonszám alapján

1. Nyomja meg a vagy gombot.
2. A elforgatásával válassza ki a **Tárcsázás** elemet, majd nyomja meg a gombot.
3. A elforgatásával válassza ki a számot, majd nyomja meg a gombot.
4. A elforgatásával válassza ki a elemet, majd nyomja meg a gombot.
  - A tárcsázás automatikusan megkezdődik.

### ☒ Telefonhívás az importált telefonkönyv alapján

Ez a funkció le van tiltva, amikor a gépkocsi mozgásban van.

### ☒ Telefonhívás telefonszám alapján

Ez a funkció le van tiltva, amikor a gépkocsi mozgásban van.



### ■ Telefonhívás újratárcsázás alapján

1. Nyomja meg a vagy gombot.
2. A elforgatásával válassza ki a **Újratárcsázás** elemet, majd nyomja meg a gombot.
  - ▶ A tárcsázás automatikusan megkezdődik.

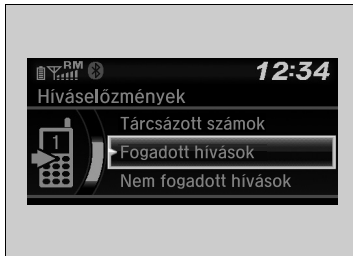

### ■ Telefonhívás a hívásnapló alapján

A hívási előzményeket a **Tárcsázott számok**, **Fogadott hívások**, és **Nem fogadott hívások** helyen tárolja a rendszer.

1. Nyomja meg a vagy gombot.
2. A elforgatásával válassza ki a **Hívásnapló** elemet, majd nyomja meg a gombot.
3. A elforgatásával válassza ki a **Tárcsázott számok**, **Fogadott hívások**, illetve **Nem fogadott hívások** elemet, majd nyomja meg a gombot.
4. A elforgatásával válassza ki a számot, majd nyomja meg a gombot.
  - ▶ A tárcsázás automatikusan megkezdődik.

### ▶▶ Telefonhívás újratárcsázás alapján

A telefon hívási előzményei szerint legutolsó tárcsázott szám újratárcsázáshoz tartása lenyomva a gombot.

### ▶▶ Telefonhívás a hívásnapló alapján

A hívásnapló csak akkor jelennek meg, ha a telefon csatlakoztatva van a rendszerhez, és az utolsó 20 tárcsázott, fogadott vagy nem fogadott hívást mutatja.



### ■ Telefonhívás gyorstárcsázási elem alapján

1. Nyomja meg a vagy gombot.
2. A elforgatásával válassza ki a **Gyorstárcsázás** elemet, majd nyomja meg a gombot.
3. A elforgatásával válassza ki a számot, majd nyomja meg a gombot.
  - A tárcsázás automatikusan megkezdődik.

### ⊗ Telefonhívás gyorstárcsázási elem alapján

A **Telefon** képernyőn az első hat gyorstárcsázási számot közvetlenül ki lehet választani az adott audio-előválasztó gomb (1-6) megnyomásával.

### ■ Hívás fogadása



Bejövő hívás esetén hangjelzés hallatszik, illetve megjelenik a **Bejövő hívás** képernyő.

- A gombbal fogadhatja a hívást.  
A gombbal elutasíthatja a hívást vagy befejezheti.

### ⊗ Hívás fogadása

Hívásvárakoztatás

A gombbal várakoztathatja az aktuális hívást, és fogadhat egy beérkező hívást.

A gomb újbóli megnyomásával térhet vissza az eredeti híváshoz.

Ha nem akarja fogadni a bejövő hívást, válassza az **Mellőzés** lehetőséget.

A gombbal befejezheti az aktuális hívást.

A és gombok helyett az audio/információs képernyőn lévő ikonokat is választhatja. A elforgatásával válassza ki az ikont, majd nyomja meg a gombot.



## Lehetőségek hívás közben

Hívás közben a következő lehetőségek elérhetők.

**Hívásváltás:** Az aktuális hívás várakoztatása és egy másik beérkező hívás fogadása.

**Némít:** hang némítása.

**Transfer call (Hívásátirányítás):** hívás átvitele a rendszerről a telefonra.

**Tárcahangok:** számok küldése hívás közben. Ez akkor lehet hasznos, ha menü vezérelt telefon rendszert hívott.

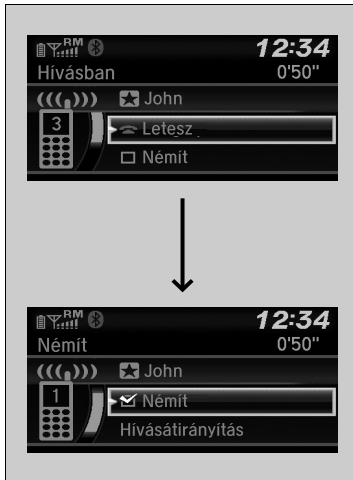

1. Az elérhető lehetőségek megtekintéséhez nyomja meg a gombot.
2. A elforgatásával válassza ki az opciót, majd nyomja meg a gombot.
  - ▶ Ha a **Némít** van kiválasztva, a jelölőnégyzet be van jelölve. A kikapcsoláshoz újra válassza a **Némít** elemet.

## ▶▶ Lehetőségek hívás közben

**Tárcahangok:** egyes telefonokon elérhető.

# Telefonkihangosító rendszer

## Kijelzős audiorendszerrel rendelkező típusok

A HFT kihangosító rendszerrel a gépkocsi audiorendszerére/arról is fogadhat/indíthat hívásokat anélkül, hogy a mobiltelefonhoz kellene nyúlni.

## Telefonkihangosító (HFT) rendszer használata

### A kihangosító (HFT) rendszer vezérlőgombjai:

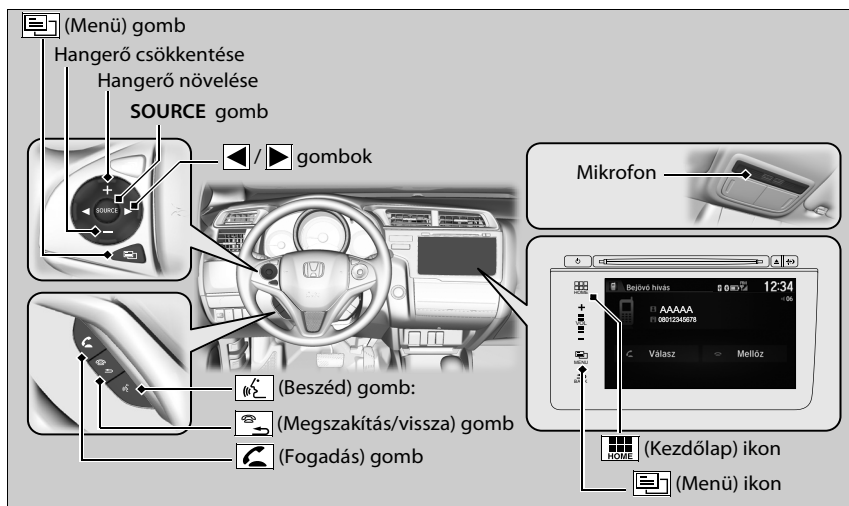

**(Felvétel) gomb:** Megnyomásával közvetlenül elérheti a **Telefon** képernyőt, vagy fogadhatja a bejövő hívást.

**(Hívásmegszakítás/Vissza) gomb:** Megnyomásával lezárhatja a hívást, visszatérhet az előző parancshoz, vagy visszavonhat egy parancsot.

## Telefonkihangosító rendszer

A HFT-funkció használatához **Bluetooth** kompatibilis mobiltelefon szükséges. A kompatibilis telefonok, párosítási eljárások, valamint speciális funkciók listájával kapcsolatban forduljon a helyi Honda márkakereskedéshez.

A rendszer használatához a **Bluetooth be/ki állapot** beállításnak **Be** állásban kell lennie.

☒ **Testre szabható funkciók** 316. o.

Hangvezérlési tippek

- A szellőzőnyílásokat irányítsa el a mennyezettől, és csukja be az ablakokat, mivel a zaj interferálhat a mikrofon működésével.
- Tárolt hangcímkével ellátott szám hívásához nyomja le, majd engedje fel a  gombot. A hangjelzés után érthetően, de természetes hangon szólaljon meg.
- Ha a mikrofon az Önén kívül más hangokat is érzékel, a parancs félreérthető lesz.
- A hangerőszint módosításához válassza az audiorendszer **VOL** (Hangerő) gombját vagy a kormánykeréken lévő távvezérlőket.

A megadható 20 gyorstárcsázási szám közül legfeljebb 6 jeleníthető meg. Ha nincs szám a rendszerben, a gyorstárcsázás nem érhető el.

☒ **Gyorstárcsázás** 368. o.

Legfeljebb hat hívási előzmény jeleníthető meg. Ha nincsenek híváselőzmények, a híváselőzmények nem elérhetők.

 **(Beszéd) gomb:** Nyomja meg egy tárolt hangcímkével ellátott szám hívásához.

 **(Menü) gomb:** Megnyomásával megjelenik a **Gyorstárcsázás, Híváselőzmények** vagy **Újratárcsáz** a **Telefon** képernyőn.

 **gomb:** Megnyomásával kiválaszthat egy, a **telefon** képernyőjén megjelenített elemet.

**FORRÁS gombot:** Megnyomásával felhívhat egy olyan számot, amely a **Telefon** képernyőn lévő kiválasztott elemek listáján szerepel.

A **Telefon menü** képernyőre lépéshez:

1. Válassza a **Kezdőlap** lehetőséget.
2. Válassza a **Telefon** lehetőséget a **Telefon** képernyőjére való váltáshoz.
3. Válassza a **Menü** lehetőséget.

## HFT-állapotkijelző

Az audió/információs képernyő jelzi a bejövő hívást.



## Telefonkihangosító rendszer

*Bluetooth*® vezeték nélküli technológia  
A *Bluetooth*® szó és emblémák a *Bluetooth* SIG, Inc. bejegyzett védjegyei, és a Honda Motor Co., Ltd. licencengedély alapján használja azokat. Más kereskedelmi nevek és védjegyek szintén a tulajdonosaikhoz tartoznak.

A HFT rendszerre vonatkozó korlátozások  
A HFT-kihangosítón bejövő hívás megszakítja az audiorendszeren folyó lejátszást. A lejátszás a hívás végeztével folytatódik.

## HFT-állapotkijelző

Az audió/információs képernyőn megjelenő információk tartalma telefontípusonként változó.

Módosíthatja a rendszer nyelvét.

 **Testre szabható funkciók** 316. o.

### Manuális működtetésre vonatkozó korlátozások

Bizonyos manuális funkciók le vannak tiltva vagy nem működnek, amikor a gépkocsi mozgásban van. A szűrken megjelenő opciók nem választhatók ki, míg meg nem áll a gépkocsival.

A gépkocsi mozgása közben csak korábban eltárolt, hangcímkével ellátott gyorstárcsázási bejegyzések, telefonkönyvszámok vagy számok hívhatók fel hangutasítással.

📄 **Gyorstárcsázás** 368. o.

## HFT-menük

A rendszer használatához a gyújtáskapcsolónak TARTOZÉK **I** vagy BE **II**\*1 helyzetben kell lennie.

### ■ Telefonbeállítási képernyő



1. Válassza a **Kezdőlap** lehetőséget.
2. Válassza a **Beállítások** lehetőséget.
3. Válassza a **Telefon** lehetőséget.

#### ►► HFT-menük

A HFT-funkció használatához előbb társítsa *Bluetooth* kompatibilis mobiltelefonját a rendszerhez. Ez a gépkocsi álló helyzetében történjen.

Vezetés közben bizonyos funkciókat korlátoz a rendszer.



Funkciók

\*1: A kulcs nélküli ajtónyitó rendszerrel felszerelt típusokon **ENGINE START/STOP** gomb van gyújtáskapcsoló helyett.

\*2: Csak akkor látható, amikor telefon csatlakozik a rendszerre.

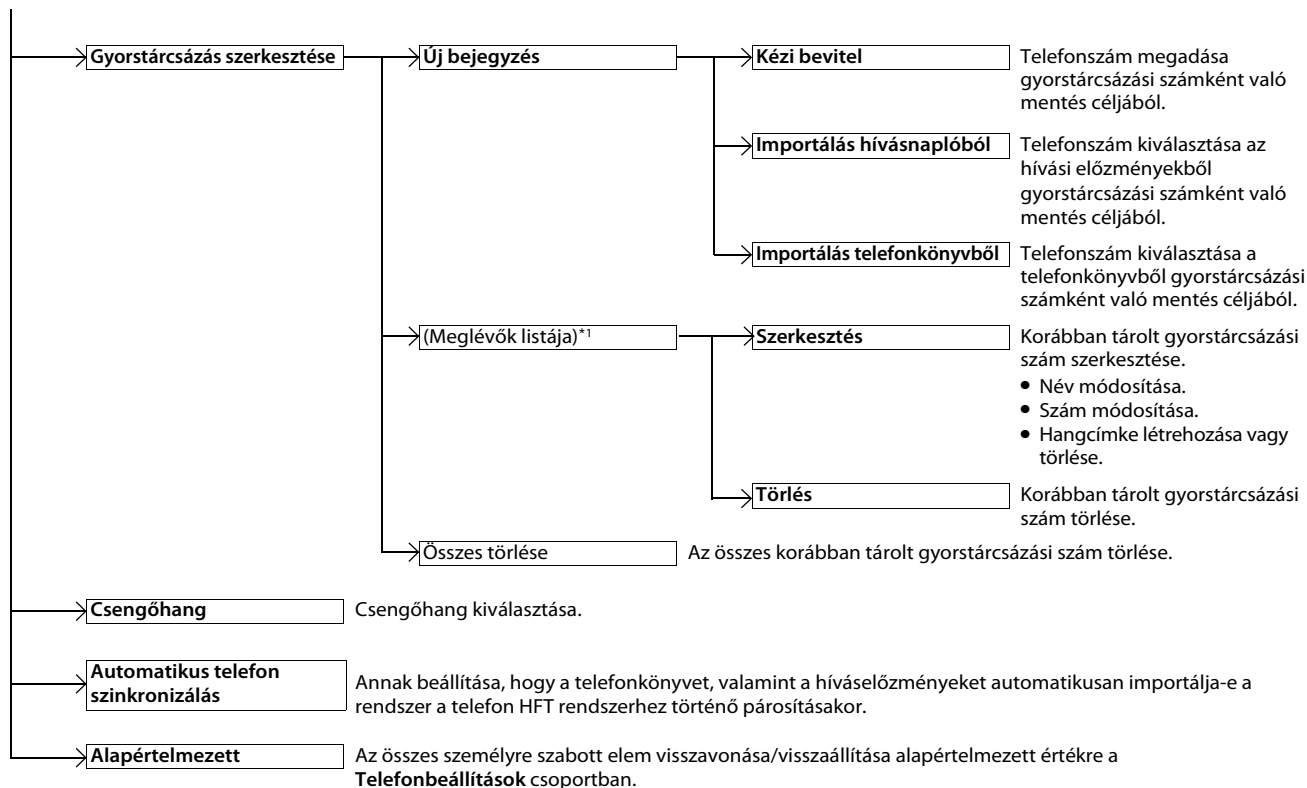

\*1: Csak akkor látható, amikor telefon csatlakozik a rendszerre.

## ■ Telefon menü képernyő

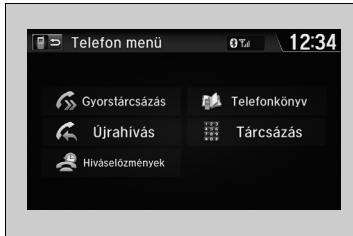

1. Nyomja meg a gombot vagy válassza a **Kezdőlap** elemet, majd a **Telefon** lehetőséget.
2. Nyomja meg a (Menü) gombot a kormánykeréken, vagy válassza a **Menü** lehetőséget.

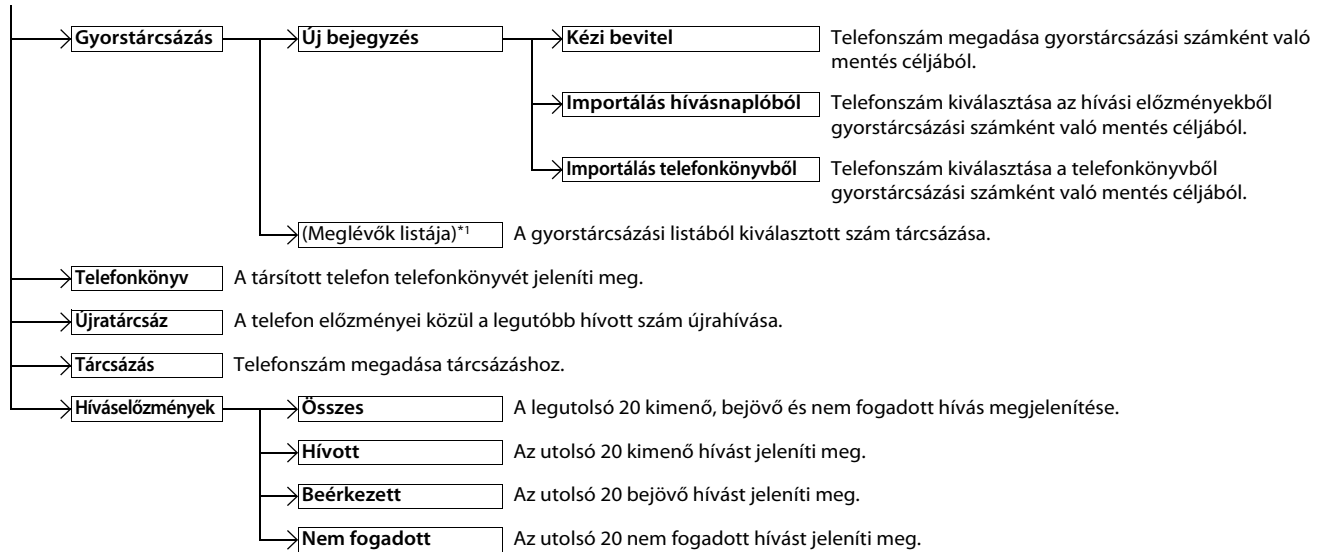

\*1: Csak akkor látható, amikor telefon csatlakozik a rendszerre.

## Telefon beállítása



### ■ Mobiltelefon társítása (ha nincs a rendszerhez társított telefon)

1. Válassza a **Telefon** lehetőséget.
2. Válassza az **Igen** lehetőséget.
3. Győződjön meg arról, hogy a telefon keresés vagy megtalálható módban működik, majd válassza a **Folytatás** gombot.
  - A HFT automatikusan keresi az elérhető **Bluetooth** eszközöket.
4. Válassza ki a telefont, ha megjelenik a listán.
  - Ha a telefon nem jelenik meg, a **Frissítés** lehetőség kiválasztásával újrakereshet.
  - Ha telefonja még így sem jelenik meg, válassza **A telefon nem található?** elemet, és keressen rá a **Bluetooth** eszközökre telefonjával.  
A telefonon keresse meg a **Honda HFT** lehetőséget.
5. A rendszer megjelenít egy párosítókódot az audió/információs képernyőn.
  - Erősítse meg, ha a képernyőn és a telefonon lévő párosítókód megegyezik.  
Ez telefononként eltérő lehet.

### ☒ Telefon beállítása

A **Bluetooth**-kompatibilis telefont társítani kell a rendszerre, mielőtt kihangsítóval tud hívásokat kezdeményezni és fogadni.

Telefontársítási tippek:

- A kihangsító rendszer a gépkocsi mozgása közben letiltja a telefon csatlakoztatási műveletét.
- A HFT-kihangsító rendszerre hat telefon csatlakoztatható.
- Előfordulhat, hogy telefonja akkumulátora gyorsabban merül, ha a rendszerhez van csatlakoztatva.
- Ha a telefon még nem áll készen a társításra vagy a rendszer nem találja meg, a rendszer visszaáll az előző képernyőre.



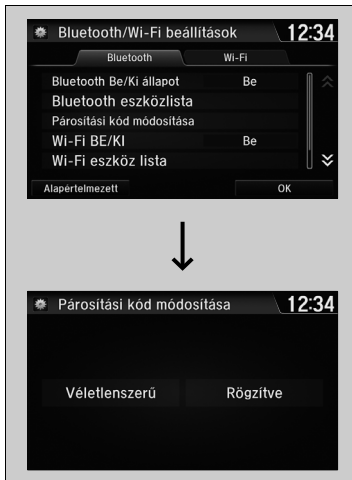

### ■ Az aktuálisan párosított készülék módosítása másik készülékre

1. Folytassa a **Telefonbeállítások** képernyőnél.  
 ▶ **Telefonbeállítási képernyő** 359. o.
2. Válassza a **Telefon csatlakoztatás** lehetőséget.
3. Válassza ki a csatlakoztatni kívánt telefont.  
 ▶ A HFT rendszer leválasztja az aktuális telefont és egy másik párosított telefont kezd keresni.

### ■ A társítási kód beállítás módosítása

1. Válassza a **Kezdőlap** lehetőséget.
2. Válassza a **Beállítások** lehetőséget.
3. Válassza a **Bluetooth/Wi-Fi** lehetőséget.
4. Válassza a **Bluetooth** fület.
5. Válassza a **Párosítási kód módosítása** lehetőséget.
6. Válassza a **Rögzítve** vagy **Véletlenszerű** lehetőséget.

### ▶▶ Az aktuálisan párosított készülék módosítása másik készülékre

Ha másik telefonra kíván váltani, de nincs másik elérhető vagy párosított készülék, a HFT közli, hogy ismét az eredeti készülékhez kapcsolódott.

Másik telefonok párosításához válassza ki az **Bluetooth eszköz hozzáadása** lehetőséget a **Telefon csatlakoztatás** képernyőn.

### ▶▶ A társítási kód beállítás módosítása

Az alapértelmezett társítási kód **0000**, amíg ezt meg nem változtatják.

Saját kód létrehozásához válassza a **Rögzítve** opciót, törölje az aktuális kódot, és adja meg az újat.

Ahhoz, hogy minden társításnál véletlenszerűen jöjjön létre új kód, válassza a **Véletlenszerű** elemet.



### ■ Korábban párosított telefon nevének szerkesztése

1. Folytassa a **Telefonbeállítások** képernyőnél.  
    ➤ **Telefonbeállítási képernyő** 359. o.
2. Válassza a **Bluetooth eszközlista** lehetőséget.
3. Válassza ki a szerkeszteni kívánt párosított telefont.
4. Válassza az **Eszköznév módosítása** lehetőséget.
5. Szerkessze a nevet, majd válassza az **OK** lehetőséget.
6. Üzenet jelenik meg, ha sikeres a váltás.



### ■ Párosított telefon törlése

1. Folytassa a **Telefonbeállítások** képernyőnél.  
 ▶ **Telefonbeállítási képernyő** 359. o.
2. Válassza a **Bluetooth eszközlista** lehetőséget.
3. Válassza ki a törölni kívánt telefont.
4. Válassza az **Eszköz törlése** lehetőséget.
5. A képernyőn megerősítő üzenet jelenik meg.  
 Válassza az **Igen** lehetőséget.
6. Egy üzenet jelenik meg, ha sikeres a törlés.

## Csengőhang

A csengőhang beállításának módosítása.



1. Folytassa a **Telefonbeállítások** képernyőnél.  
➤ **Telefonbeállítási képernyő** 359. o.
2. Válassza a **Csengőhang** lehetőséget.
3. Válassza ki a **Rögzítve** vagy a **Mobiltelefon** lehetőséget.

## ☒ Csengőhang

**Rögzítve:** A rögzített csengőhang a hangszóróból szól.  
**Mobiltelefon:** A csatlakoztatott mobiltelefonban tárolt csengőhang szól a hangszóróból.

## Mobilos telefonkönyv és hívási előzmények automatikus importálása

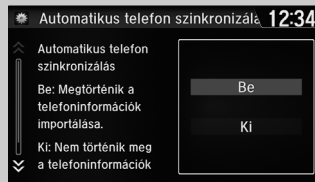
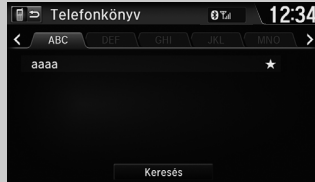

### ■ Ha az Automatikus telefon szinkronizálás lehetőség beállítása Be:

A telefon társításakor a telefonkönyv és a hívási előzmények automatikusan importálódnak a rendszerbe.

### ■ Az Automatikus telefon szinkronizálás beállítás módosítása

1. Folytassa a **Telefonbeállítások** képernyőnél.  
 **Telefonbeállítási képernyő** 359. o.
2. Válassza az **Automatikus telefon szinkronizálás** lehetőséget.
3. Válassza a **Be** vagy **Ki** lehetőséget.

### ►► Mobilos telefonkönyv és hívási előzmények automatikus importálása

Mikor kiválaszt egy személyt a mobiltelefon listájáról, max. három kategóriákon lesz látható. Az ikonok azt jelzik, hogy milyen típusú számokat mentett el az adott névhez.



Egyes telefonokon a kategóriákonkat nem lehet a rendszerbe importálni.

A telefonkönyv minden csatlakozás után frissül. A hívási előzmények minden csatlakozás, illetve hívás után frissülnek.

## Gyorstárcsázás

Egy telefonba 20 gyors tárcsázási számot lehet menteni.



Funkciók

Gyorstárcsázási szám mentéséhez:

- Lépjen a **Telefon menü** képernyőre.  
 ► **Telefon menü képernyő** 361. o.
- Válassza a **Gyorstárcsázás** lehetőséget.
- Válassza az **Új bejegyzés** lehetőséget.
- Válasszon ki egy helyet a szám kiválasztásához.  
**Importálás hívásnaplóból** menüből:  
 ► Válasszon egy számot a híváselőzmények közül.  
**A Kézi bevitel** menüből:  
 ► Manuálisan írja be a számot.  
**Importálás telefonkönyvből** menüből:  
 ► Válasszon egy számot a csatlakoztatott mobiltelefon importált telefonkönyvéből.
- A gyors tárcsázási szám sikeres mentését követően a rendszer kéri, hogy készítsen hangcímket az adott számhoz. Válassza az **Igen** vagy **Nem** lehetőséget.
- A gyors tárcsázási számhoz tartozó hangcímke tárolásához válassza a **Rögzítés** lehetőséget.  
 ► A **[OK]** gombbal kövesse az utasításokat, és tárolja el a hangcímket a gyors tárcsázási számhoz.

## Gyorstárcsázás

Tárolt hangcímke esetén nyomja meg a **[OK]** gombot a szám hangcímkevel történő hívásához. Mondja ki a hangcímket.



### ■ Hangcímke hozzáadása eltárolt gyorstárcsázási számhoz

1. Folytassa a **Telefonbeállítások** képernyőnél.  
 ▶ **Telefonbeállítási képernyő** 359. o.
2. Válassza a **Gyorstárcsázás szerkesztése** lehetőséget.
3. Válasszon ki egy meglévő gyorstárcsázási számot.  
 ▶ A felugró menüből válassza ki a **Szerkesztés** lehetőséget.
4. Válassza a **Hangcímke** lehetőséget.  
 ▶ A felugró menüből válassza ki a **Rögzítés** lehetőséget.
5. A hangcímke tárolásához válassza a **Rögzítés** lehetőséget.
6. A  gombbal kövesse a hangcímke elkészítésére vonatkozó utasításokat.

### ■ Hangcímke törlése

1. Folytassa a **Telefonbeállítások** képernyőnél.  
 ▶ **Telefonbeállítási képernyő** 359. o.
2. Válassza a **Gyorstárcsázás szerkesztése** lehetőséget.
3. Válasszon ki egy meglévő gyorstárcsázási számot.  
 ▶ A felugró menüből válassza ki a **Szerkesztés** lehetőséget.
4. Válassza a **Hangcímke** lehetőséget.  
 ▶ A felugró menüből válassza ki a **Törlés** lehetőséget.
5. A képernyőn megerősítő üzenet jelenik meg. Válassza az **Igen** lehetőséget.

### » Gyorstárcsázás

Ügyeljen, nehogy dupla hangcímket alkalmazzon. Semmiképp se használja a „home” (otthon) hangcímket. A rendszer a hosszabb nevet könnyebben felismeri. Például használja a „Varga László” nevet „Laci helyett.”

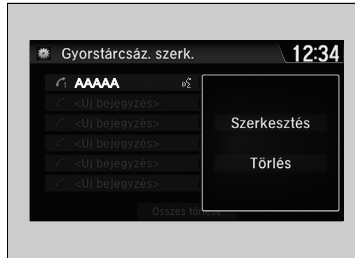

### ■ Gyorstárcsázás szerkesztése

1. Folytassa a **Telefonbeállítások** képernyőnél.  
➤ **Telefonbeállítási képernyő** 359. o.
2. Válassza a **Gyorstárcsázás szerkesztése** lehetőséget.
3. Válasszon ki egy meglévő gyorstárcsázási számot.  
► A felugró menüből válassza ki a **Szerkesztés** lehetőséget.
4. Válasszon ki egy kívánt beállítást.

### ■ Gyorstárcsázás törlése

1. Folytassa a **Telefonbeállítások** képernyőnél.  
➤ **Telefonbeállítási képernyő** 359. o.
2. Válassza a **Gyorstárcsázás szerkesztése** lehetőséget.
3. Válasszon ki egy meglévő gyorstárcsázási számot.  
► A felugró menüből válassza ki a **Törlés** lehetőséget.
4. A képernyőn megerősítő üzenet jelenik meg. Válassza az **Igen** lehetőséget.

## ■ Hívás kezdeményezése

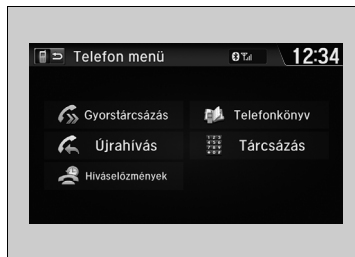

Hívást kezdeményezhet bármilyen szám megadásával, vagy importált telefonkönyv, hívási előzmények, gyorstárcsázási bejegyzések, illetve újrahívással.

### ⊗ Hívás kezdeményezése

A hangcímkével ellátott gyorstárcsázási számokat a legtöbb képernyőről felhívhatja hang segítségével.

Nyomja meg a  gombot, mondja ki a „Hívás” szót, majd mondja ki a hangcímke nevét.

A telefon és a gépkocsi közti max. működőképes távolság 10 méter.

A hívás kapcsolását követően az audiohangszórókon keresztül hallja a hívó fél hangját.





### ■ Telefonhívás az importált telefonkönyv alapján

1. Lépjen a **Telefon menü** képernyőre.  
 ▶ **Telefon menü képernyő** 361. o.
2. Válassza a **Telefonkönyv** lehetőséget.
3. Válasszon ki egy nevet.  
 ▶ Betűk szerint is kereshet. Válassza a **Keresés** lehetőséget.  
 ▶ A betűk megadásához használja az érintőképernyőn lévő billentyűzetet.
4. Válasszon egy számot.  
 ▶ A tárcsázás automatikusan megkezdődik.

### ■ Telefonhívás telefonszám alapján

1. Lépjen a **Telefon menü** képernyőre.  
 ▶ **Telefon menü képernyő** 361. o.
2. Válassza a **Tárcsázás** lehetőséget.
3. Válasszon egy számot.  
 ▶ A számok megadásához használja az érintőképernyőn lévő billentyűzetet.
4. Válassza a **Kész** lehetőséget.  
 ▶ A tárcsázás automatikusan megkezdődik.

### ▶▶ Telefonhívás az importált telefonkönyv alapján

Ez a funkció le van tiltva, amikor a gépkocsi mozgásban van. Felhívhat ugyanakkor tárolt, hangcímkével ellátott gyorstárcsázási számokat is hangutasítással.

- ▶ **Manuális működtetésre vonatkozó korlátozások** 358. o.
- ▶ **Gyorstárcsázás** 368. o.

### ▶▶ Telefonhívás telefonszám alapján

Ez a funkció le van tiltva, amikor a gépkocsi mozgásban van. Felhívhat ugyanakkor tárolt, hangcímkével ellátott gyorstárcsázási számokat is hangutasítással.

- ▶ **Manuális működtetésre vonatkozó korlátozások** 358. o.
- ▶ **Gyorstárcsázás** 368. o.

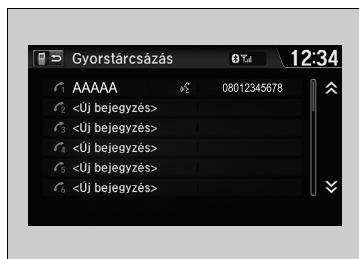
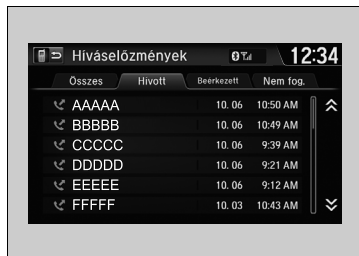
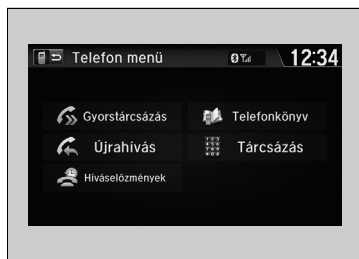

### ■ Telefonhívás újratárcsázás alapján

1. Lépjen a **Telefon menü** képernyőre.  
 ➤ **Telefon menü képernyő** 361. o.
2. Válassza az **Újrahívás** lehetőséget.  
 ► A tárcsázás automatikusan megkezdődik.

### ■ Hívás kezdeményezése a híváselőzmények alapján

A híváselőzményeket az **Összes**, **Hívott**, **Beérkezett** és **Nem fog.** kategóriába tárolja a készülék.

1. Lépjen a **Telefon menü** képernyőre.  
 ➤ **Telefon menü képernyő** 361. o.
2. Válassza a **Híváselőzmények** lehetőséget.
3. Válassza az **Összes**, **Hívott**, **Beérkezett** vagy **Nem fog.** lehetőséget.
4. Válasszon egy számot.  
 ► A tárcsázás automatikusan megkezdődik.

### ■ Telefonhívás gyorsárcsázási szám alapján

1. Lépjen a **Telefon menü** képernyőre.  
 ➤ **Telefon menü képernyő** 361. o.
2. Válassza a **Gyorstárcsázás** lehetőséget.
3. Válasszon egy számot.  
 ► A tárcsázás automatikusan megkezdődik.

### ☒ Telefonhívás újratárcsázás alapján

A telefon hívási előzményei szerint legutolsó tárcsázott szám újratárcsázáshoz tartsa lenyomva a  gombot.

### ☒ Hívás kezdeményezése a híváselőzmények alapján

A hívási előzmények a legutóbbi 20 tárcsázott, fogadott illetve nem fogadott hívást jeleníti meg. (Csak akkor látható, amikor a telefon csatlakozik a rendszerhez.)

### ☒ Telefonhívás gyorsárcsázási szám alapján

Hangcímke tárolásakor nyomja meg a  gombot a szám hangcímkevel történő hívásához.



➤ **Gyorstárcsázás** 368. o.

A hangcímkevel ellátott gyorsárcsázási számokat bármelyik képernyőről felhívhatja hang segítségével. Nyomja meg a  gombot, és kövesse az utasításokat.

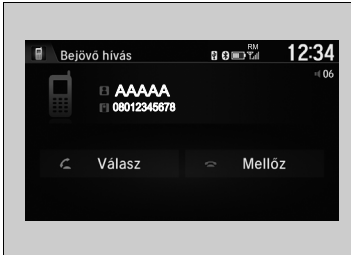
## Hívás fogadása



Bejövő hívás esetén hangjelzés hallatszik, illetve megjelenik a **Bejövő hívás** képernyő.

A  gombbal fogadhatja a hívást.  
A  gombbal elutasíthatja a hívást vagy befejezheti.

## Lehetőségek hívás közben

Hívás közben a következő lehetőségek elérhetők.

**Némít:** hang némítása.

- A némítás ikon akkor jelenik meg, ha a **Némít** elem ki van választva. A kikapcsoláshoz újra válassza a **Némít** elemet.

**Átirányítás:** hívás átvitele a rendszerről a telefonra.

**Érintéshangok:** számok küldése hívás közben. Ez akkor lehet hasznos, ha menü vezérelt telefon rendszert hívott.

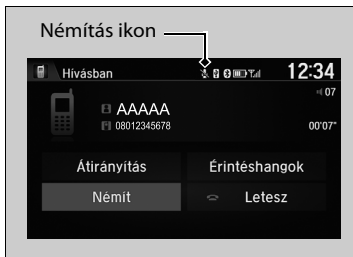

Az elérhető opciók a képernyő alsó felén láthatók.

Válassza ki az opciót.

- A némítás ikon akkor jelenik meg, ha a **Némít** elem ki van választva. A kikapcsoláshoz újra válassza a **Némít** elemet.

## »Hívás fogadása



Hívásvárakoztatás

A  gombbal várakoztathatja az aktuális hívást, és fogadhat egy beérkező hívást.

A  gomb újbóli megnyomásával térhet vissza az eredeti híváshoz.

Ha nem akarja fogadni a bejövő hívást, válassza a **Mellőzés** lehetőséget.

A  gombbal befejezheti az aktuális hívást.

Az audió információs képernyőn lévő ikonokat is választhatja a  és  gombok helyett.

## »Lehetőségek hívás közben

**Érintéshangok:** egyes telefonokon elérhető.

Az érintőképernyőn is kiválaszthatja az ikonokat.



# Vezetés



A fejezet a vezetés és a tankolás leírását, valamint a tartozékok használatára vonatkozó információkat ismerteti.

<b>Elindulás előtt</b> .....	376
<b>Utánfutó vontatása</b> .....	380
<b>Vezetés közben</b>	
<b>Kulcs nélküli ajtónyitó rendszerrel nem rendelkező típusok</b>	
A motor beindítása.....	386
<b>Kulcs nélküli ajtónyitó rendszerrel ellátott típusok</b>	
A motor beindítása.....	389
Óvintézkedések vezetés közben.....	393
fokozatmentes sebességváltó*.....	395
<b>Fokozatmentes sebességváltóval rendelkező típusok</b>	
Sebességváltás.....	396
<b>Kézi kapcsolású sebességváltós típusok</b>	
Sebességváltás.....	401
<b>Fokozatmentes sebességváltóval rendelkező típusok</b>	
Automatikus alapljárát-leállítás.....	404

<b>Kézi kapcsolású sebességváltós típusok</b>	
Automatikus alapljárát-leállítás.....	409
Sebességtartó.....	414
Állítható sebességkorlátozó.....	417
Intelligens sebességkorlátozó.....	421
Ráfutásos ütközésre figyelmeztető rendszer*.....	428
Sávellhagyásra figyelmeztető rendszer*.....	432
Jelzőtábla-felismerő rendszer*.....	436
Menetstabilizáló (VSA) rendszer.....	440
Agilis kezelésrészegető rendszer.....	442
Abroncsnyomás-figyelő rendszer.....	443
Fényszóróeloszlás állítása.....	445
<b>Megállás</b>	
Fékrendszer.....	446
Blokkolásgátló fékrendszer (ABS).....	448

Fékrészegető rendszer.....	449
Városi vészfékező rendszer.....	450
Vészfékezőjelző.....	455
<b>A gépkocsi leparkolása</b>	
Leállított állapotban.....	456
Parkoláserzékelő rendszer*.....	457
<b>Többnézetes hátsó kamera*</b>	
A többnézetes hátsó kamera bemutatása.....	462
<b>Tankolás</b>	
Az üzemanyaggal kapcsolatos tudnivalók.....	464
Tankolás.....	465
<b>Üzemanyag-takarékosság</b>	
Üzemanyag-takarékosság javítása.....	466
<b>Kiegészítő felszerelések, átalakítások</b>	
Kiegészítő felszerelések.....	467
Módosítások.....	467

\* Nem áll rendelkezésre minden modellen

## Felkészülés az elindulásra

Elindulás előtt ellenőrizze a következőket.

### Külső ellenőrzések

- Ellenőrizze, hogy nem takarja-e semmi az ablakokat, az oldalsó tükröket, a külső lámpákat vagy a gépkocsi egyéb részeit.
  - ▶ Távolítsa el a zúzmarát, havat vagy jeget.
  - ▶ Távolítsa el a tetőn összegyűlt havat, mert ez vezetés közben lecsúszhat és akadályozhatja a kilátást. Ha keményre fagyott a jég, várja meg, míg felolvad, és akkor takarítsa el.
  - ▶ A kerekek környékének jégmentesítésekor ügyeljen, nehogy megsértse a kereket vagy annak összetevőit.
- Ügyeljen rá, hogy a motorháztető jól le legyen csukva.
  - ▶ Ha a motorháztető vezetés közben felnyílik, akadályozza a kilátást.
- A gumiabroncsokat tartsa jó állapotban.
  - ▶ Ellenőrizze a légnyomást, az esetleges sérüléseket és a túlzott kopást.
    - **Gumiabroncsok ellenőrzése és karbantartása** 508. o.
- Gondoskodjon róla, hogy senki és semmi ne álljon a gépkocsi mögött vagy a közelében.
  - ▶ A belső térből kinézve van némi holttér.

### ➤ Külső ellenőrzések

#### Megjegyzés

Ha az ajtók zárt állapotban befagytak, a jég felolvasztásához öntsön meleg vizet az ajtókeretekre. Ne próbálja erővel kinyitni az ajtókat, mert ez károsíthatja az ajtókeret gumiját. Ha végzett, az ismételt fagyás elkerülése érdekében törölje szárazra az ajtót.

Ne öntsön meleg vizet a kulcszárba.  
Ha befagy a zár, a kulcsot nem lehet behelyezni.

A motor és a kipufogógáz hőjétől meggyulladhatnak a motorháztető alatt maradt éghető anyagok, ami tüzesetet okozhat. Ha hosszabb ideig nem vezette a gépkocsit, ellenőrizze a motorházat, és távolítsa el az esetleg összegyűlt hulladékokat, például a beleesett (vagy kisebb rágcsálók által összehordott) száraz fűvet és avar. A gépkocsi karbantartását követően is ellenőrizze, nem maradt-e éghető anyag a motorháztető alatt.

## Belső ellenőrzések

- A szállított tárgyakat tárolja, illetve rögzítse megfelelően.
  - ▶ A túl sok csomag szállítása vagy azok nem megfelelő rögzítése befolyásolhatja a gépkocsi kezelhetőségét, stabilitását, féktávolságát és gumiabroncsainak használatát – tehát nem biztonságos.
    - **Terhelhetőség** 379. o.
- A csomagokat ne rakja az ülés magasságánál magasabbra.
  - ▶ Akadályozhatják a kilátást és hirtelen fékezéskor előreborulhatnak.
- Ne helyezzen semmit az elülső ülések lábterébe. Rögzítse megfelelően a gumiszőnyeget\*.
  - ▶ A lábterbe helyezett tárgyak vagy a nem rögzített szőnyeg akadályozhatja a fék és a gázpedál működését vezetés közben.
- Ha állatot szállít, ne engedje mozogni a gépkocsiban.
  - ▶ Zavarhatják a sofőrt a vezetésben és ez balesetveszéllyel jár.
- Csukja be biztonságosan az ajtókat és a csomagterajtót.
- Állítsa be az ülést megfelelően.
  - ▶ A fejtámlát is állítsa be.
    - **Ülések beállítása** 183. o.
    - **A fejtámlák beállítása** 185. o.
- Állítsa be a vezetéshez megfelelő pozícióba a tükröket és a kormánykereket.
  - ▶ A beállításhoz helyezkedjen a megfelelő vezetési pozícióba.
    - **Tükrök beállítása** 181. o.
    - **A kormánykerék beállítása** 180. o.

## ▶▶Belső ellenőrzések

A fényszóró pozíciója gyárilag van beállítva; ezt nem szükséges módosítani. Amennyiben rendszeresen szállít nehéz csomagokat a csomagtartóban vagy rendszeresen vontat utánfutót, állítsa be a fényszórók irányát szakszervizben.

A tompított fényszóró magasságát maga állíthatja.

➤ **Fényszórómagasság-állító** 171. o.

\* Nem áll rendelkezésre minden modellen

- A hátsó ülések lábterébe helyezett tárgyakat rögzítse úgy, hogy ne gurulhassanak az első ülések alá.
  - Az ilyen tárgyak akadályozhatják a vezető pedálhasználatát és az ülések működését.
- Minden utas kapcsolja be a biztonsági övet.
  - **A biztonsági öv becsatolása** 42. o.
- Ellenőrizze, hogy a műszerfalán található visszajelzők a gépkocsi indításakor bekapcsolnak, majd rövid idő múlva kikapcsolnak-e.
  - Ha bármely visszajelző hibát jelez, ellenőriztesse a gépkocsit szakszervizben.
    - **Visszajelzők** 84. o.



## Terhelhetőség

A gépkocsiba való rakodáskor kérjük vegye figyelembe azt, hogy annak össztömege utasokkal, csomagokkal, vonóhorog terhelésével együtt sem haladhatja meg a gépkocsi megengedett legnagyobb össztömegét.

➤ **Műszaki adatok** 582. o.

Az első és a hátsó tengely terhelése nem lépheti túl a megengedett maximális tengelyterhelést.

➤ **Műszaki adatok** 582. o.

### ▶▶ Terhelhetőség

#### FIGYELMEZTETÉS

A gépkocsi túlterhelése vagy nem megfelelő terhelése befolyásolja a kezelhetőséget és stabilitást, így balesetet okozhat, amelyben megsérülhet, vagy meg is halhat.

Mindig tartsa be a kezelési kézikönyvben leírt terhelési határértékeket és a rakodási utasításokat.

## Utánfutó vontatása

### Előkészületek vontatáshoz

#### Terhelhetőségi határ vontatásnál

A gépkocsival akkor vontathat utánfutót, ha szigorúan betartja a terhelhetőségi határértékeket, megfelelő felszerelést használ, és betartja a vontatási előírásokat. Indulás előtt ellenőrizze a terhelhetőségi határértékeket.

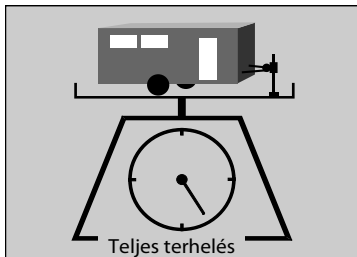

#### ■ Teljes súly utánfutóval

Ne lépje túl az utánfutó és a vonóhorog (fékkel/fék nélkül), poggyász és minden bele vagy rá helyezett teher legnagyobb vontatási tömegét.

A legnagyobb vontatási tömeget meghaladó terhek vontatása komolyan befolyásolhatja a gépkocsi irányíthatóságát és teljesítményét, és kárt tehet a motorban és a hajtásláncban.

#### ☒ Terhelhetőségi határ vontatásnál

### ▲ FIGYELMEZTETÉS

**Bármely terhelhetőségi határ meghaladása, vagy a gépkocsi, illetve az utánfutó nem megfelelő terhelése súlyos, akár halálos balesetet okozhat.**

**Mielőtt elindulna, gondosan ellenőrizze a gépkocsi és az utánfutó terhelését.**

Nyilvános mérlegen ellenőrizze, hogy a minden terhelés a megfelelő korlátok között van-e.

Ha nincs elérhető mérleg a súly le méréséhez, adja hozzá a rakomány becsült súlyát és az utánfutó elülső terhelését az utánfutó súlyához (a gyártó által megadott értékhez).

**Bejáratási időszak**

Ha lehetséges, ne vontasson utánfutót a gépkocsival az első 1000 km-es használat során.

Ha hegyi környezetben vontat utánfutót, minden 1000 méteres emelkedésre nézve 10%-kal csökkentse a gépkocsi-utánfutó szerelvény max. vontatási tömegét.

Ne lépje túl a legnagyobb vontatási tömeget és egyik terhelhetőségi határt sem.

☒ **Műszaki adatok** 585. o.

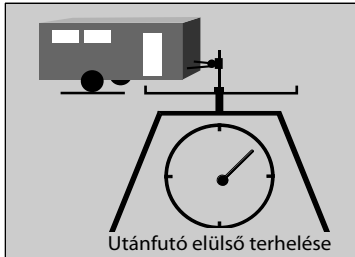

### ■ Utánfutó elülső terhelése

Az utánfutó elülső terhelése soha nem haladhatja meg a 95 kg-ot. Ez az a súly, amelyet a teljesen megrakodott utánfutó kifejt a vonóhorogra. Alapesetben ha az utánfutó tömege kevesebb mint 950 kg, az utánfutó elülső terhelése az utánfutó teljes súlyának 10%-a lehet.

- Az utánfutó túlzott elülső terhelése csökkenti az első abroncs tapadását és a kormányzási hatást. A túl kicsi elülső terhelés instabillá teszi az utánfutót.
- A megfelelő elülső terhelés eléréséhez a rakomány 60%-át előre, 40%-át hátra pakolja. Szükség szerint módosítsa a terhelést.

## Vontatófelszerelés és tartozékok

A vontató felszerelés az utánfutó méretétől, a vontatott teher súlyától és az út minőségétől függően változhat.

### ■ Vonóhorgok

A vonóhorog csak jóváhagyott típusú lehet, és csavarkötéssel megfelelően rögzíteni kell a karosszériához.

### ■ Biztonsági láncok

Utánfutó vontatásakor mindig használjon biztonsági láncot. Hagyjon elegendő hosszú az utánfutó kanyarodásához, de ne engedje annyira hosszúra, hogy a lánc a földre érjen.

### ■ Utánfutófékek

Ha fékkel ellátott utánfutót szeretne beszerezni, mindenképpen elektronikus működtetésűt keressen. Ne avatkozzon a gépkocsi hidraulikus rendszerébe. Akármilyen csábító is, ne próbálja az utánfutófékeket a gépkocsi hidraulikus rendszeréhez kötni, mert ez csökkenti a fékezési hatékonyságot és balesetveszélyt okozhat.

### ■ További vontatófelszerelések

Egyes szabályozások külön visszapillantó tükör használatát írják elő utánfutó vontatása esetére. A speciális tükröket korlátozott rálátás esetén akkor is ajánlott használni, ha azt a helyi szabályozás nem írja elő.

### ■ Utánfutó-világítás

Az utánfutó világítása és felszereltsége feleljen meg az adott ország előírásainak. A vontatás helyén érvényes előírásokat kérdezze meg a helyi utánfutó kereskedőtől vagy bérbeadótól.

## ⊗ Vontatófelszerelés és tartozékok

Ellenőrizze a felszerelések megfelelő beszerelését és állapotát, valamint az adott országra érvényes előírásoknak való megfelelését.

Lépjen kapcsolatba az utánfutó márkakereskedőjével vagy bérbeadójával, ha a vontatáshoz bármilyen más tartozék használatára van szükség.

Az utánfutók világítása és vezetékei típusától és márkától függően változóak. Ha csatlakozóelem szükséges, azt kizárólag szakképzett szerelő szerelheti fel.

## Biztonságos vezetés utánfutóval

### Utánfutó vontatásához szükséges tudnivalók

- Tartsa megfelelően karban az utánfutót, és ellenőrizze rendszeresen az állapotát.
- A gépkocsi és az utánfutó terhelésének és a vontatott súlynak az előírt korlátok között kell lennie.
  - **Terhelhetőségi határ vontatásnál** 380. o.
- Rögzítse megfelelően a vonóhorgot, a rögzítőláncokat és egyéb szükséges alkatrészeket.
- Rögzítse megfelelően az utánfutón szállított tárgyakat, hogy azok vezetés közben ne mozdulhassanak el.
- Ellenőrizze, hogy az utánfutó világítása és féke megfelelően működik-e.
- Ellenőrizze az utánfutó gumibroncsainak nyomását, beleértve a pótkereket.
- Tájékozódjon az utánfutót vontató gépkocsikra érvényes max. sebességről és a vezetési korlátozásokról. Ha több országon halad keresztül, még otthon nézzen utána az összes előírásnak, hiszen az egyes országokban eltérhetnek.
- Kapcsolja ki az automatikus alapjárat-leállító rendszert az automatikus alapjárat-leállítás kikapcsoló gombjával. Az utánfutó súlya befolyásolhatja a gépkocsi fékezési hatékonyságát, ha az automatikus alapjárat-leállítás be van kapcsolva, és emelkedőn utánfutót vontat.

### » Biztonságos vezetés utánfutóval

Utánfutó vontatása esetén a megengedett legnagyobb sebesség 100 km/h.

#### Parkolás

A szokásos óvintézkedések mellett helyezzen éket az utánfutó minden kereke alá.

Nem javasoljuk, hogy 12%-nál meredekebb lejtőn haladjon. A megfelelő utak tekintetében kövesse az utánfutó gyártójának előírásait.

Nagy méretű járművek mellett elhaladva a keletkező szél miatt az utánfutó kilenghet, haladjon állandó sebességgel és tartsa egyenesben a kormánykereket.

Mindig lassan tolasson, és kérjen fel valakit irányító személynek.

## Vontatási sebességek és sebességfokozatok

- Vezessen a szokásosnál lassabban.
- Tartsa be az utánfutót vontató gépkocsikra vonatkozó sebességkorlátokat.

### Fokozatmentes sebességváltóval rendelkező típusok

- Utánfutó egyenes talajon való vontatásakor alkalmazza a **D** helyzetet.

### Kézi kapcsolású sebességváltós típusok

- Az üzemanyag-takarékosság érdekében legmegfelelőbb időben megjelenik a felfelé vagy lefelé váltásra figyelmeztető jelzés.

## ⊗ Vontatási sebességek és sebességfokozatok

A lefelé váltás jelzése nem szólít fel 1-es sebességfokozatba váltásra. Ön mégis leválthat 1-esbe, ha nagyobb motorfékhatást szeretne elérni. Kerülje a hirtelen motorféket.

Az útviszonyok és a forgalmi helyzet miatt előfordulhat, hogy akkor is fékezni kell, amikor ez nem jellemző.

## Kanyarodás és fékezés

- Kanyarodjon a megszokottnál lassabban és nagyobb ívben.
- Hagyjon több időt és helyet a fékezésre.
- Ne fékezzen és kanyarodjon hirtelen.

## Vezetés dombos területen

- Figyelje a magas hőmérsékletre figyelmeztető visszajelzőt. Ha a visszajelző továbbra is világít, kapcsolja ki a fűtési és hűtőrendszert\*/légkondicionáló rendszert\*, és csökkentse a sebességet. Ha szükséges, biztonságos helyen állítsa meg a gépkocsit, és várja meg, amíg a motor lehűl.

### Fokozatmentes sebességváltóval rendelkező típusok

- Kapcsoljon [S] állásba, és használja a billenőkapcsolót az alacsonyabb sebességfokozatra váltáshoz, amikor lejtőn halad. Ez a motorfék hatásosságát fokozza, és így megelőzhető a fékrendszer túlhevülése.

\* Nem áll rendelkezésre minden modellen

Kulcs nélküli ajtónyitó rendszerrel nem rendelkező típusok

## A motor beindítása

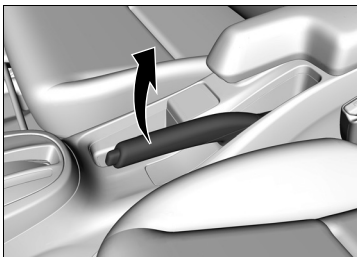

1. Mindenképp húzza be a rögzítőféket.

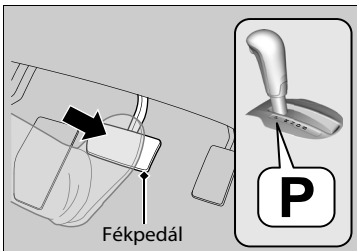

Fokozatmentes sebességváltóval rendelkező típusok

2. Ellenőrizze, hogy a sebességváltó kar **P** fokozatban van-e, majd nyomja be a fékpedált.  
▶ Habár a gépkocsit **N** fokozatban is el lehet indítani, biztonságosabb **P** fokozatban indítani.

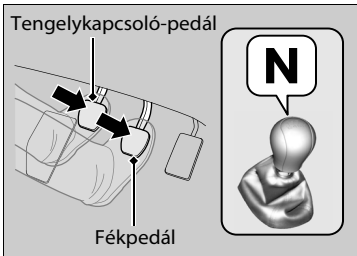

Kézi kapcsolású sebességváltós típusok

2. Ellenőrizze, hogy a sebességváltó kar **N** sebességfokozatban van-e. Majd nyomja le a fékpedált a jobb lábával és a tengelykapcsoló-pedált a bal lábával.  
▶ A motor elindításához a tengelykapcsoló-pedált teljesen be kell nyomni.

### ▶ A motor beindítása

A motor indításakor tartsa a lábát a fékpedálon.

A motor hidegben és magaslati levegőn (2400 méter felett) nehezebben indul.

Ha a motort hidegben indítja, az akkumulátor terhelésének csökkentése érdekében kapcsoljon ki minden elektromos tartozékot (pl. lámpák, fűtési és hűtőrendszer\*/légkondicionáló rendszer\*, hátsó páratlanító).

Ha a kipufogórendszerből szokatlan hangot hall, vagy kipufogógáz szagát érzi az utastérben, ellenőriztesse a gépkocsit a márkaszervizben. Valószínűleg meghibásodott a motor vagy a kipufogórendszer.



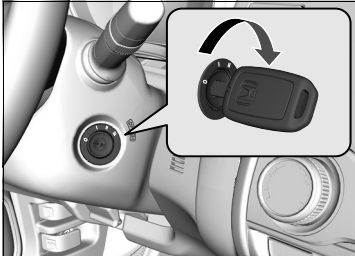

Összes típus

3. Kapcsolja a gyújtáskapcsolót INDÍTÁS **[III]** helyzetbe a gázpedál lenyomása nélkül.

## Indítás

Fokozatmentes sebességváltóval rendelkező típusok

1. A jobb lábát a fékpedálon tartva engedje ki a rögzítőféket. Ellenőrizze, hogy a rögzítőfék-visszajelző kikapcsolt-e.  
➔ **Rögzítőfék** 446. o.
2. Helyezze a sebességváltó kart **[D]** sebességfokozatba. Tolatáskor a **[R]** opciót válassza.
3. Fokozatosan engedje fel a fékpedált és óvatosan nyomja le a gázpedált: induljon el.

▶▶ A motor beindítása

Ne tartsa a kulcsot 15 másodpercnél tovább INDÍTÁS **[III]** helyzetben.

- Ha a motor nem indul el, várjon legalább 10 másodpercig, majd próbálja meg újra.
- Ha a motor elindul, de azonnal le is áll, várjon legalább 10 másodpercet, mielőtt megismételné a 3. lépést, miközben lassan lenyomja a gázpedált.  
A motor beindulását követően engedje fel a gázpedált.

Az indításgátló rendszer segít megvédeni a gépkocsiját a lopástól. Ha nem megfelelően kódolt eszközt használ, a motor üzemanyagrendszere nem működik.

➔ **Indításgátló rendszer** 156. o.

▶▶ Indítás

Kézi kapcsolású sebességváltós típusok

Ha a motor lefullad, három másodpercen belül nyomja be teljesen a tengelykapcsoló pedált.

A motor adott körülmények között automatikusan újraindulhat.

Egyéb esetben kövesse a normál eljárást.

### ■ Hegymeneti elindulást segítő rendszer

A hegymeneti elindulást segítő rendszer rövid ideig aktívan tartja a féket, ezzel segít megakadályozni, hogy a gépkocsi emelkedőn visszaguruljon, amikor áttesz a lábát a fékpedálról a gázpedálra.

#### ■ Kézi kapcsolású sebességváltós típusok

Emelkedőn felfelé nyomja be a tengelykapcsolót, és váltson valamilyen előremeneti sebességfokozatba. Lejtőn lefelé válassza a **[R]** sebességfokozatot, és engedje fel a fékpedált.

#### ■ Fokozatmentes sebességváltóval rendelkező típusok

Emelkedőn felfelé tegye a sebességváltó kart **[D]** vagy **[S]** sebességfokozatba, lejtőn lefelé pedig **[R]** sebességfokozatba. Ezután engedje fel a fékpedált.

### ⊗ Hegymeneti elindulást segítő rendszer

A hegymeneti elindulást segítő rendszer nem akadályozza meg a gépkocsi legurulását a meredek vagy csúszós lejtőn, és nem működik enyhe emelkedőn.

A hegymeneti elindulást segítő rendszer nem helyettesíti a rögzítőféket.

Kulcs nélküli ajtónyitó rendszerrel ellátott típusok

## A motor beindítása

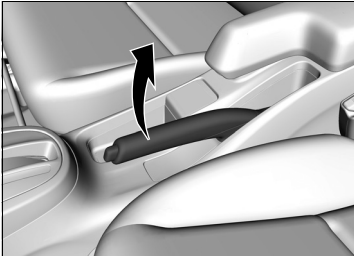

1. Mindenképp húzza be a rögzítőféket.

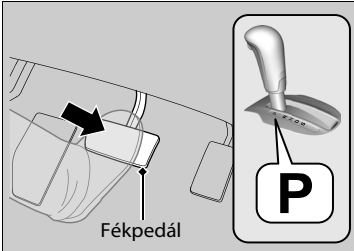

Fokozatmentes sebességváltóval rendelkező típusok

2. Ellenőrizze, hogy a sebességváltó kar **P** fokozatban van-e, majd nyomja be a fékpedált.  
▶ Habár a gépkocsit **N** fokozatban is el lehet indítani, biztonságosabb **P** fokozatban indítani.

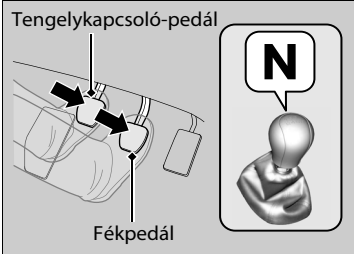

Kézi kapcsolású sebességváltós típusok

2. Ellenőrizze, hogy a sebességváltó kar **N** sebességfokozatban van-e. Majd nyomja le a fékpedált a jobb lábával és a tengelykapcsoló-pedált a bal lábával.  
▶ A motor elindításához a tengelykapcsoló-pedált teljesen be kell nyomni.

### ▶▶ A motor beindítása

A motor indításakor tartsa a lábát a fékpedálon.

A motor hidegben és magaslati levegőn (2400 méter felett) nehezebben indul.

Ha a motort hidegben indítja, az akkumulátorhasználat csökkentése érdekében kapcsoljon ki minden elektromos tartozékot (pl. lámpák, légkondicionáló rendszer, hátsó páratlanító).

Ha a kipufogórendszerből szokatlan hangot hall, vagy kipufogógáz szagát érzi az utastérben, ellenőriztesse a gépkocsit a márkaszervizben. Valószínűleg meghibásodott a motor vagy a kipufogórendszer.

Az indításgátló rendszer segít megvédeni a gépkocsiját a lopástól. Ha nem megfelelően kódolt eszközt használ, a motor üzemanyagrendszere nem működik.

▶ **Indításgátló rendszer** 156. o.

Vezetés

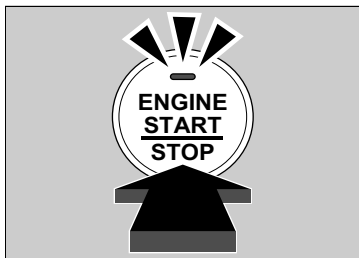

#### Összes típus

3. Nyomja meg az **ENGINE START/STOP** gombot, de közben ne nyomja a gázpedált.

#### ► A motor beindítása

Ha a kulcs nélküli távirányító akkumulátora merülőben van, vigye közel az eszközt az **ENGINE START/STOP** gombhoz.

- **Ha a kulcs nélküli távirányító eleme gyenge** 552. o.

Ha a kulcs nélküli távirányítót erős rádióhullámok érik, előfordulhat, hogy a motor nem indul.

A motorindításhoz ne tartsa lenyomva az **ENGINE START/STOP** gombot.

Ha a motor nem indul el, várjon legalább 10 másodpercig, majd próbálja újra.

## A motor leállítása

Miután a gépkocsi teljesen leáll, leállíthatja a motort.

### Fokozatmentes sebességváltóval rendelkező típusok

1. Váltson **P** fokozatba.
2. Nyomja meg a **ENGINE START/STOP** gombot.

### Kézi kapcsolású sebességváltós típusok

- Ha a sebességváltó kar **N** fokozatban van, nyomja meg az **ENGINE START/STOP** gombot.
- Ha a sebességváltó kar a **N** sebességfokozattól eltérő pozícióban van, nyomja be a tengelykapcsoló-pedált, majd az **ENGINE START/STOP** gombot.

## Indítás

### Fokozatmentes sebességváltóval rendelkező típusok

1. A jobb lábát a fékpedálon tartva engedje ki a rögzítőféket. Ellenőrizze, hogy a rögzítőfék-visszajelző kikapcsolt-e.
  - ➔ **Rögzítőfék** 446. o.
2. Helyezze a sebességváltó kart **D** sebességfokozatba. Tolatáskor a **R** opciót válassza.
3. Fokozatosan engedje fel a fékpedált és óvatosan nyomja le a gázpedált: induljon el.

### »Indítás

#### Kézi kapcsolású sebességváltós típusok

Ha a motor lefullad, három másodpercen belül nyomja be teljesen a tengelykapcsoló pedált. A motor adott körülmények között automatikusan újraindulhat. Egyéb esetben kövesse a normál eljárást.

### ■ Hegymeneti elindulást segítő rendszer

A hegymeneti elindulást segítő rendszer rövid ideig aktívan tartja a féket, ezzel segít megakadályozni, hogy a gépkocsi emelkedőn visszaguruljon, amikor átteszti a lábát a fékpedálról a gázpedálra.

#### Fokozatmentes sebességváltóval rendelkező típusok

Emelkedőn felfelé tegye a sebességváltó kart **[D]** vagy **[S]** sebességfokozatba, lejtőn lefelé pedig **[R]** sebességfokozatba. Ezután engedje fel a fékpedált.

#### Kézi kapcsolású sebességváltós típusok

Emelkedőn felfelé nyomja be a tengelykapcsolót, és váltson valamilyen előremeneti sebességfokozatba. Lejtőn lefelé válassza a **[R]** sebességfokozatot, és engedje fel a fékpedált.

### ⊗ Hegymeneti elindulást segítő rendszer

A hegymeneti elindulást segítő rendszer nem akadályozza meg a gépkocsi legurulását a meredek vagy csúszós lejtőn, és nem működik enyhe emelkedőn.

A hegymeneti elindulást segítő rendszer nem helyettesíti a rögzítőféket.

## Óvintézkedések vezetés közben

### Vezetés esőben

Ne vezessen mély vízben vagy vízzel borított úton. Ez károsíthatja a motort vagy a hajtásláncot, illetve az elektromos alkatrészek meghibásodását okozhatja.

### » Óvintézkedések vezetés közben

**VIGYÁZAT:** Ne hajtson az úton mély vízben. A vízben való áthaladás a motor, az elektromos rendszerek sérülését okozza, és a gépkocsi tönkremeneteléhez vezet.

#### Megjegyzés

A gázpedál lenyomásakor ne használja a sebességváltó kart. Ez károsíthatja a sebességváltót.

#### Megjegyzés

Ha rendkívül kis sebességen ismételtlen elforgatja vagy valamelyik szélső helyzetben tartja hosszabban a kormánykereket, az elektromos szervokormány (EPS) túlhevül. A rendszer biztonsági üzemmódba lép, és korlátozza teljesítményét. A kormánykereket ilyenkor kicsit nehezebb kezelni, mert a rásegítés csökken. Amint a rendszer lehül, az EPS rendszer ismét maximális teljesítménnyel fog dolgozni. Az ilyen feltételek mellett történő ismételt használat a rendszer végleges károsodásához vezethet.

Ha a gyújtáskapcsolót **TARTOZÉK [I]** vagy **KORMÁNYZÁR [O]**<sup>\*1</sup> állásba fordítja vezetés közben, a motor leáll, és az összes kormányzási és fékrásegítő funkció is leáll, így a gépkocsi irányítása is nehezebbé válik.

Vezetés közben ne állítsa a sebességváltó kart **[N]** fokozatba, mert ilyenkor csökken a motorfék (és a gázadás) teljesítménye.

\*1 : A kulcs nélküli ajtónyitó rendszerrel felszerelt típusokon **ENGINE START/STOP** gomb van gyújtáskapcsoló helyett.

## Egyéb óvintézkedések

Ha erős ütést érzékel az autó aljánál, álljon meg egy biztonságos helyen. Ellenőrizze, hogy nincs-e károsodás vagy fékfolyadék-szivárgás a gépkocsi alvázán.

### ☒ Óvintézkedések vezetés közben

Az első 1000 km során kerülje a hirtelen gyorsulást vagy teljes gázadást, mert ezzel károsíthatja a motort vagy az erőátvitelt.

Kerülje az erős fékezéseket. Az új fékbetéteket óvatos használatlall kell bekoptatni az első 300 km-en. A fékbetétek cseréje után is ugyanígy járjon el.

#### Megjegyzés

Az alsó légterelőt az alábbiak károsíthatják:

- parkolás parkolóblokk közelében
- az út szegélyével párhuzamos parkolás
- nekihajtás meredek emelkedőnek
- fel- vagy lehajtás eltérő szintű útfelületre (például útszegélyre)
- közlekedés bakhátas, egyenetlen úton
- közlekedés kátyús úton.



## fokozatmentes sebességváltó \*

### ■ Kúszás

A motor magasabb alapjáratú fordulatszámra jár, és a kúszás mértéke nő. Leállásnál nyomja le erőteljesen a fékpedált.

### ■ Gázfröccs

Ha emelkedőre való felhajtáskor gyorsan benyomja a gázpedált, a sebességváltó alacsonyabb sebességfokozatba vált, és hirtelen megnövelheti a gépkocsi sebességét. A gázpedált lassan nyomja be, különösen csúszós utakon és kanyarokban.

\* Nem áll rendelkezésre minden modellen

Fokozatmentes sebességváltóval rendelkező típusok

## Sebességváltás

A sebességfokozatot a körülményeknek megfelelően válassza ki.

### ■ Sebességváltó kar helyzetei

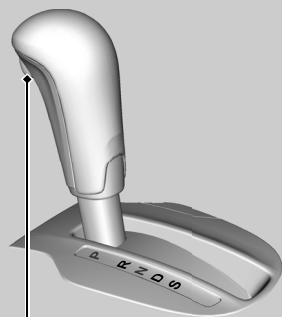

**P** **Parkoló**  
A motor leállításakor vagy indításakor

**R** **Hátramenet**  
Tolatáshoz

**N** **Üres**  
Üresjáráthoz

**D** **Előremenet**  
A következő esetekre:  
• Normál vezetéshez  
• 7 sebességű kézi sebességváltás időszakos használata esetén

**S** **Előremenet (S)**  
A következő esetekre:  
• Jobb gyorsításhoz  
• Motorfék növeléséhez  
• Emelkedőkön/lejtőkön  
• 7 sebességű kézi sebességváltás használata esetén  
• Utánfutó dombos területen történő vontatásához

Vezetés

### » Sebességváltás

#### Kulcs nélküli ajtónyitó rendszerrel nem rendelkező típusok

A gyújtáskapcsolót csak akkor fordíthatja KORMÁNYZÁR [0] állásba és veheti ki a kulcsot, ha a sebességváltó kar [P] fokozatban van.

#### Kulcs nélküli ajtónyitó rendszerrel ellátott típusok

A teljesítmény üzemmódot csak akkor módosíthatja BE állásból GÉPKOCSI KI (ZÁR) állásba, amennyiben a sebességváltó kar [P] helyzetben van.

Ha a motor hideg, a gépkocsi kissé előregurulhat még akkor is, ha [N] fokozatban van. Nyomja le a fékpedált, és ha szükséges, határozott mozdulattal húzza be a rögzítőféket.

Ha rendkívül alacsony hőmérsékleti viszonyok (-30 °C) között vált sebességfokozatot, kis késleltetést tapasztalhat a fokozat megjelenése előtt. A vezetés megkezdése előtt mindig ellenőrizze, hogy a jármű a megfelelő sebességfokozatban van-e.

## A sebességváltó kar működése

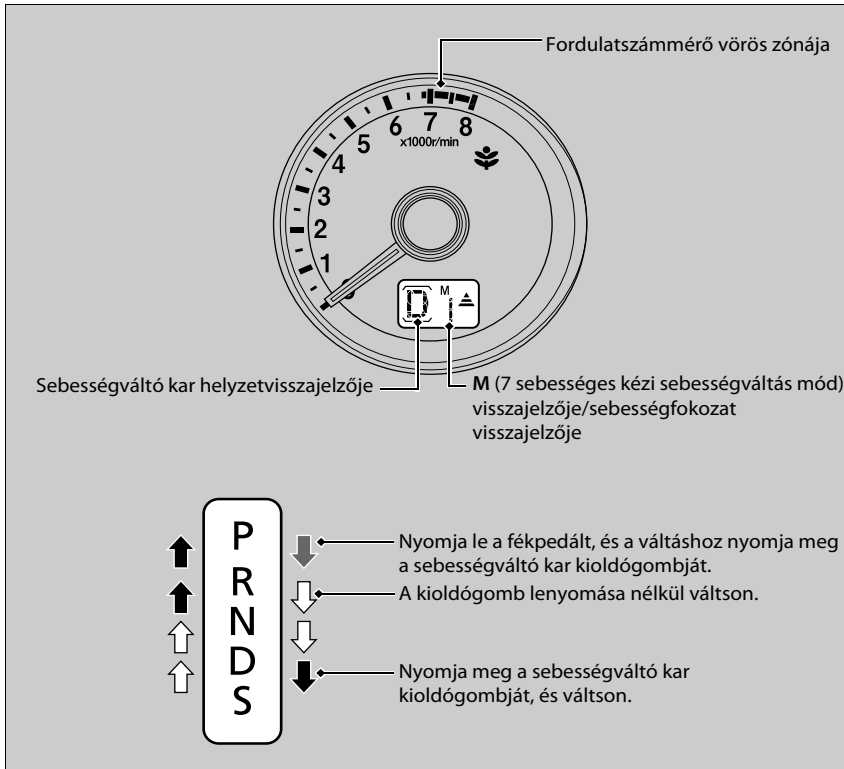

## A sebességváltó kar működése

### Megjegyzés

Ha a sebességváltó kart **D** fokozatból **R** fokozatba állítja és viszont, állítsa le a gépkocsit és tartsa a fékpedált benyomva.

A sebességváltó kar működtetése a gépkocsi teljes leállítása előtt károsíthatja a sebességváltót.

Elindulás előtt ellenőrizze a sebességváltó kar helyzetének visszajelzőjén a sebességfokozatot.

Ha vezetés közben bármely fokozatban villog a sebességváltó-visszajelző, akkor probléma áll fenn a sebességváltóval.

Amint lehet, kerülje a hirtelen gyorsítást, és ellenőriztesse a sebességváltót márkaszervizben.

Az üzemanyag-ellátás megszakadhat, ha a fordulatszám-mérő vörös zónájával jelölt vagy annál magasabb motorfordulatszámra vezet (motorfordulatszám korlátozása). Ha ez előfordul, enyhe rázkódást érezhet.

Előfordulhat, hogy a sebességváltó kar nem működik, ha a fékpedált lenyomja, miközben nyomva tartja a sebességváltó kar kioldógombját. Először nyomja le a fékpedált.

## 7 sebességes kézi sebességváltás mód

A billenőkapcsolókkal anélkül válthat az 1. és 7. fokozat között, hogy levénné a kezét a kormányról. A sebességváltó a 7 sebességes kézi sebességváltás módra vált, ha vezetés közben meghúzza valamelyik billenőkapcsolót. Az üzemmód hasznos lehet, ha a motorfék használatára van szükség.

### Amikor a sebességváltó kar **[D]** fokozatban van:

Rövid időre bekapcsol a 7 sebességes kézi sebességváltás mód, a fokozat száma pedig megjelenik a sebességfokozat visszajelzőjén.

Folyamatos sebességen történő haladás vagy gyorsítás esetén a gépjármű kikapcsolja a 7 sebességes kézi sebességváltás módot, a fokozat száma pedig eltűnik a sebességfokozat visszajelzőjéről.

Az üzemmódot a **[+]** billenőkapcsoló néhány másodperces meghúzásával kapcsolhatja ki. A 7 sebességes kézi sebességváltás mód különösen akkor hasznos, amikor kanyarodás előtt rövid időre csökkenteni kívánja a jármű sebességét.

### Amikor a sebességváltó kar **[S]** fokozatban van:

Bekapcsol a 7 sebességes kézi sebességváltás mód. Az **M** visszajelző és a fokozat száma megjelenik a sebességfokozat visszajelzőjén. A járműsebesség csökkenésével a sebességváltó is automatikusan alacsonyabb fokozatba kapcsol. Ha a jármű megáll, a sebességváltó automatikusan az 1-es fokozatba kapcsol.

Ha a járműsebesség növekszik, és a motorfordulatszám megközelíti a fordulatszám mérő vörös zónáját, a sebességváltó automatikusan magasabb fokozatba kapcsol.

Elindulni csak 1. sebességfokozatban lehet.

A 7 sebességes kézi sebességváltás módból való kilépéshez állítsa a sebességváltó kart **[S]** pozícióból **[D]** pozícióba. A 7 sebességes kézi sebességváltás mód kikapcsolása után az **M** visszajelző és a sebességfokozat visszajelzője kikapcsol.

Az üzemmódot a **[+]** billenőkapcsoló néhány másodperces meghúzásával kapcsolhatja ki.

## 7 sebességes kézi sebességváltás mód

A 7 sebességes kézi sebességváltás módban a sebességváltó az egyik billenőkapcsoló működtetésével magasabb vagy alacsonyabb fokozatba vált, amennyiben teljesülnek az alábbi feltételek:

Váltás magasabb fokozatba: A motorfordulatszám eléri a magasabb sebességfokozat alsó küszöbértékét.

Váltás alacsonyabb fokozatba: A motorfordulatszám eléri az alacsonyabb sebességfokozat felső küszöbértékét.

A sebességváltó automatikusan magasabb fokozatba kapcsol, amikor a motor fordulatszáma a fordulatszám mérő piros zónájának közelébe ér.

A sebességváltó automatikusan alacsonyabb fokozatba kapcsol, amikor a motorfordulatszám eléri a kiválasztott sebességfokozat alsó küszöbértékét.

A billenőkapcsolók csúszos felületen történő működtetése a gumibroncsok blokkolásához vezethet. Ilyenkor a 7 sebességes kézi sebességváltás mód kikapcsol, és ismét a normál előremenet üzemmód lép érvénybe.

## A 7 sebességes kézi sebességváltás mód működése

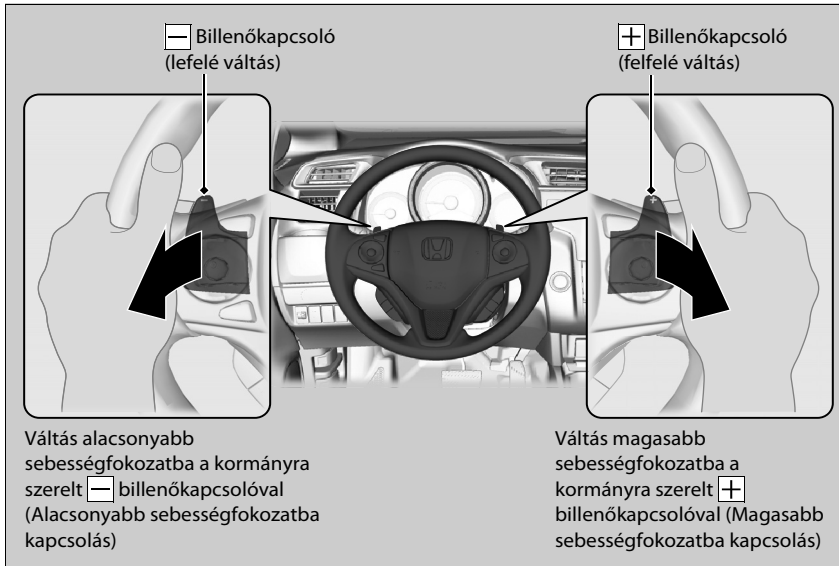

## ▶▶ A 7 sebességes kézi sebességváltás mód működése

A kormányra szerelt billenőkapcsoló minden megnyomásával egy sebességfokozatot válthat. A folyamatos váltáshoz engedje fel a billenőkapcsolót, mielőtt újra lenyomná a következő sebességfokozatra váltáshoz.

A sebességfokozat visszajelzője villog, ha nem lehet magasabb vagy alacsonyabb fokozatba váltani. Azt jelzi, hogy a járműsebesség nincs a megengedett váltási tartományban.

A visszajelző villogásakor a magasabb sebességfokozatra váltáshoz enyhén gyorsítson, az alacsonyabb sebességfokozatra váltáshoz lassítsa a gépkocsit.

A sebességfokozat visszajelzője akkor is villog, ha alacsony sebességen halad, és így nem lehet alacsonyabb fokozatba váltani. Ezzel megelőzhető a sebességváltó károsodása.

## Felfelé váltás visszajelző



Bekapcsol, amikor a gépkocsi 7 sebességes kézi sebességváltás módban van; azt jelzi, hogy mikor célszerű sebességet váltani a leginkább üzemanyag-takarékos vezetési stílushoz.

Felfelé váltás visszajelző: bekapcsol, ha felfelé váltás javasolt.

## ⊠ Felfelé váltás visszajelző

### ⚠ FIGYELMEZTETÉS

A sebességfokozat-visszajelző csak iránymutatás ahhoz, hogy jobb üzemanyag-takarékosságot érjen el.

Kedvezőtlen útviszonyok és forgalmi helyzetek mellett ne figyeljen a sebességfokozat-visszajelzőjére, mert az elvonhatja a figyelmét.

Ha nem vált fokozatot, amikor világítani kezd a sebességfokozat-visszajelző, megváltozhat a környezettudatosság-jelző színe. Ez kihat az üzemanyag-takarékosság mértékére.

Az útviszonyok és a forgalmi helyzet miatt előfordulhat, hogy akkor is fékezni kell, amikor ez nem jellemző.

Kézi kapcsolású sebességváltós típusok

## Sebességváltás

### A sebességváltó kar működése

A sebességváltó kar használatához és a fokozatváltáshoz nyomja le teljesen a tengelykapcsolót, majd fokozatosan engedje fel.

Nyomja le a tengelykapcsolót, és várjon néhány másodpercet, mielőtt **R** fokozatba vált, vagy egy pillanatra váltson valamely előremeneti fokozatba. Ez megállítja a fogaskerekeket, melyek így módon nem „súrlódnak egymáshoz.”

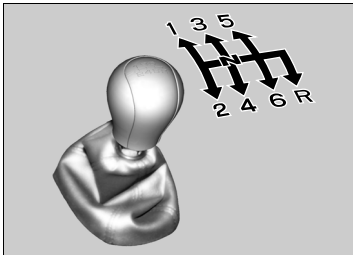

Amikor nem vált, ne tartsa a lábát a tengelykapcsoló-pedálon. Ettől ugyanis előbb elkopik a tengelykapcsoló.

### » Sebességváltás

#### Megjegyzés

Ne váltson **R** fokozatba, amíg a gépkocsi teljesen le nem áll.

Ha leállítás előtt **R** fokozatba vált, ezzel károsíthatja a sebességváltót.

#### Megjegyzés

Visszaváltás előtt ellenőrizze, hogy a fordulatszám nem került-e a fordulatszám-mérő vörös zónájába. Ha ez előfordul, az komoly kárt okoz a motorban.

A sebességváltó kar fém részt is tartalmaz. Ha nagy melegben sokáig áll odakint a gépkocsi, vigyázzon, amikor hozzáér a sebességváltó karhoz. A sebességváltó kar ugyanis nagyon felforrósodhat. Alacsony külső hőmérsékletnél a sebességváltó kar hideg érzetű.

Ha meghaladja az adott sebességfokozathoz engedélyezett sebességet, a motor fordulatszáma eléri a fordulatszám-mérő vörös zónáját. Ha ez előfordul, enyhe rázkódást érezhet.

## Fel- és lefelé váltás jelzői

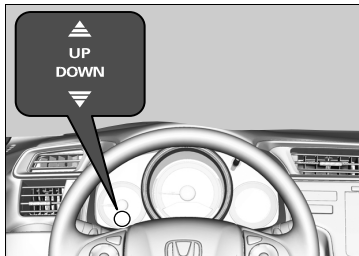

Világítással jelzi, hogy mikor esedékes a fokozatváltás a jobb üzemanyag-takarékosság elérése érdekében.

Felfelé váltás visszajelző: bekapcsol, ha felfelé váltás javasolt.

Lefelé váltás visszajelző: bekapcsol, ha lefelé váltás javasolt.

## ⊠ Fel- és lefelé váltás jelzői

### ⚠ FIGYELMEZTETÉS

A sebességfokozat-visszajelző csak iránymutatás ahhoz, hogy jobb üzemanyag-takarékosságot érjen el.

**Kedvezőtlen útviszonyok és forgalmi helyzetek mellett ne figyeljen a sebességfokozat-visszajelzőjére, mert az elvonhatja a figyelmét.**

A visszajelző nem ajánlja fel a lefelé váltást a motorfék fokozása céljából. Ön mégis leválthat, ha nagyobb motorfékhatást szeretne elérni lejtőn haladás közben.

Mindig a megfelelő motorfordulatnál váltson lefelé.

A lefelé váltás visszajelző **2** fokozatból **1** fokozatba váltásnál nem jelenik meg.

Ha nem vált fokozatot, amikor világítani kezd a sebességfokozat-visszajelző, megváltozhat a környezettudatosság-jelző színe. Ez kihat az üzemanyag-takarékosság mértékére.

Az útviszonyok és a forgalmi helyzet miatt előfordulhat, hogy akkor is fékezni kell, amikor ez nem jellemző.



## Hátrameneti fokozat zárolása

A kézi kapcsolású sebességváltó zárolási mechanizmusa bizonyos sebesség mellett megakadályozza, hogy a gépkocsivezető előremeneti sebességfokozatból véletlenül **R** fokozatba váltson.

Ha a gépkocsi leállítása után nem sikerül **R** sebességfokozatba kapcsolni, tegye a következőket:

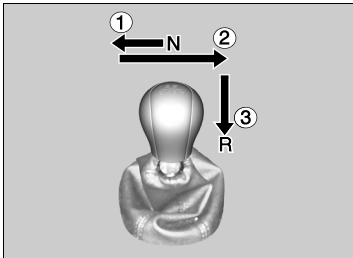

1. Nyomja le a tengelykapcsoló-pedált, húzza a sebességváltó kart teljesen balra, és váltson **R** sebességfokozatba.
2. Ha még mindig nem tud **R** fokozatba váltani, működtesse a rögzítőféket, és tegye a gyújtáskapcsolót TARTOZÉK **I** vagy KORMÁNYZÁR **O**\*1 állásba.
3. Nyomja le a tengelykapcsoló-pedált, és váltson **R** fokozatba.
4. Tartsa lenyomva a tengelykapcsoló-pedált, és indítsa be a motort.

Ha gyakran találkozik ilyen helyzettel, ellenőriztesse a gépkocsit szakszervizben.

\*1: A kulcs nélküli ajtónyitó rendszerrel felszerelt típusokon **ENGINE START/STOP** gomb van gyújtáskapcsoló helyett.

Fokozatmentes sebességváltóval rendelkező típusok

## Automatikus alapjárat-leállítás

Az üzemanyag-takarékosság maximális elősegítése érdekében a motor automatikusan leáll a gépkocsi megállásakor a környezeti és a gépkocsi működtetési körülményeinek függvényében. Világítani kezd a visszajelző (zöld).



A motor újraindul, amikor a gépkocsi újra mozgásra kész, a visszajelző (zöld) pedig kikapcsol.

Ha kinyitják a vezetőoldali ajtót, miközben a visszajelző (zöld) világít, hangjelzés figyelmeztet, hogy az automatikus alapjárat-leállítás aktív.

Az Automatikus alapjárat-leállítással kapcsolatos üzenet jelenik meg a többfunkciós információs kijelzőn.

- **Visszajelzők** 100, 101. o.
- **Az intelligens többfunkciós kijelző figyelmeztető és tájékoztató üzenetei** 109. o.
- **Testre szabható funkciók** 129. o.

### ► Automatikus alapjárat-leállítás

A gépkocsiba szerelt akkumulátort kimondottan az automatikus alapjárat-leállítás funkcióval rendelkező típusokhoz tervezték. A megadottól eltérő típusú akkumulátor használata esetén az akkumulátor élettartama csökkenhet, az automatikus alapjárat-leállítás funkció pedig nem működik. Ha az akkumulátor cseréje szükséges, győződjön meg arról, hogy a megfelelő típust választja. Kérdezze a szakszervizt a további részletekről.

► **Műszaki adatok** 582. o.

Az automatikus alapjárat-leállítás ritkábban kapcsol be forgalmi dugóban és hasonló körülmények között.

## Automatikus alapjárat-leállító rendszer BE/KI

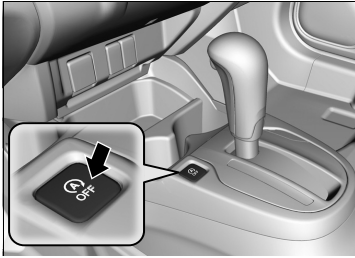

Az automatikus alapjárat-leállítás rendszer kikapcsolásához nyomja meg ezt a gombot. Az automatikus alapjárat-leállítás rendszer kikapcsol.

- Az automatikus alapjárat-leállító rendszer leáll, és a visszajelző (sárga) bekapcsol.

Az automatikus alapjárat-leállítás rendszer a motor minden indításakor bekapcsol, még ha a gépkocsi utolsó használatakor ki is kapcsolták.





## Automatikus alapjárat-leállító rendszer BE/KI

Az automatikus alapjárat-leállítás **OFF** gombjának megnyomása esetén a motor újraindul az automatikus alapjárat-leállítás aktiválása közben.

## Az automatikus alapjárat-leállító rendszer bekapcsol, ha:

A sebességváltó kar  pozíciójában és a fékpedál lenyomásakor a gépjármű megáll.

### ■ Az automatikus alapjárat-leállítás nem kapcsol be, ha:

- A vezető biztonsági öve nincs becsatolva.
- A hűtőfolyadék hőmérséklete alacsony vagy magas.
- A sebességváltó-folyadék hőmérséklete alacsony vagy magas.
- A gépkocsi újra megáll, mielőtt a sebessége elérné az 5 km/h értéket a motor újraindítása után.
- Meredek lejtőn állt meg.
- A sebességváltó kar nem  fokozatban van.
- A motort nyitott motorházttal indította el.
  - Állítsa le a motort. Csukja le a motorházttal a motor elindítása előtt az automatikus alapjárat-leállítás funkció aktiválásához.
- A  bekapcsol (visszajelző (sárga) világít).
- Az akkumulátor töltöttsége alacsony.
- Az akkumulátor belső hőmérséklete 5 °C vagy alacsonyabb.

### Kondenzátoros egységgel ellátott típusok

- A kondenzátor egység állapota nem megfelelő.
  - A kondenzátor egység feladata, hogy a töltést vagy a kisütést rövid idő alatt elvégezze.

### Légkondicionáló rendszerrel rendelkező típusok

- A légkondicionáló rendszer használatban van, és a környezeti hőmérséklet -20 °C alatt vagy 40 °C felett van.
- A légkondicionáló rendszer használatban van, és a hőfok **Hi** vagy **Lo** értékre van állítva.
-  bekapcsolva (a visszajelző bekapcsolva).

### Fűtő és hűtő rendszerrel rendelkező típusok

- A ventilátor be van kapcsolva, és az üzemmódvezérlő gomb állása .

### Az automatikus alapjárat-leállító rendszer bekapcsol, ha:

Az alapjárat-leállítás során ne nyissa fel a motorházttal. Ha a motorházttal felnyitják, a motor nem indul újra automatikusan.

Ebben az esetben indítsa újra a motort az **ENGINE START/STOP** gombbal vagy a gyújtáskapcsolóval.

➔ **A motor beindítása** 386, 389. o.

### Kulcs nélküli ajtónyitó rendszerrel ellátott típusok

A **ENGINE START/STOP** gomb megnyomásakor a rendszer átkapcsol a TARTOZÉK teljesítmény üzemmódra, még akkor is, ha az automatikus alapjárat-leállítás működésben van. A TARTOZÉK módban a motor nem indul újra automatikusan. Normál módon indítsa el a motort.

➔ **A motor beindítása** 389. o.

### Kulcs nélküli ajtónyitó rendszerrel nem rendelkező típusok

Még ha a gyújtáskapcsolót INDÍTÁS helyzetbe fordítja is  az automatikus alapjárat-leállítás közben, a motor nem fog indulni.

■ **Az automatikus alapjárat-leállítás lehet, hogy nem kapcsol be a következő esetekben:**

- A kormánykerék forgatása közben.
- A magasság túlságosan nagy.
- Ha a gépkocsi hirtelen fékezés után megállt.
- A gépjárművel gyakran gyorsítanak és lassítanak alacsony sebesség mellett.
- A ventilátor sebessége túlságosan nagy.

**Légkondicionáló rendszerrel rendelkező típusok**

- A légkondicionáló rendszer használatban van, valamint jelentős különbség van a beállított és az aktuális belső hőmérséklet között.
- Magas a páratartalom az utastérben.

### ■ A motor automatikusan újraindul, ha:

Leveszi a lábát a fékpedálról.

#### ■ A következő esetekben a motor akkor is újraindul, ha a fékpedál le van nyomva:

- Az automatikus alapjárat-leállítás **OFF** gombjának megnyomása esetén.
- A kormánykerék forgatása közben.
- A sebességváltó kar **R** vagy **S** pozícióban van, illetve, ha **N** pozícióból **D** pozícióba helyezik.
- Ha a fékpedálra kifejtett erő csökkenni kezd, és az emelkedőn álló gépkocsi elkezd mozogni.
- Ha a gépkocsi megállása során a fékpedált sokszor megnyomja és felengedi.
- Az akkumulátor töltése alacsonnyá válik.
- A gázpedál le van nyomva.
- A vezető biztonsági öve ki van kapcsolva.

#### ■ Légkondicionáló rendszerrel rendelkező típusok

- A  kiválasztása esetén (a visszajelző bekapcsolva).
- A légkondicionáló rendszer működik, a beállított és az aktuális belső hőmérséklet közötti eltérés pedig jelentősen megnő.
- A légkondicionáló rendszer a belső tér páramentesítése érdekében működik.

#### ■ Fűtő és hűtő rendszerrel rendelkező típusok

- A ventilátor be van kapcsolva, és az üzemmódvezérlő gomb állása .

### ■ Elindulássegítő fékezés funkció

Röviden behúзва tartja a féket a fékpedál felengedését követően a motor újraindítása érdekében. Ez megakadályozza a gépjármű véletlenszerű elindulását a lejtőn.

#### ⊗ A motor automatikusan újraindul, ha:

Ha automatikus alapjárat-leállítás közben valamelyik elektronikus eszköz használatban van, az eszköz ideiglenesen kikapcsolhat a motor újraindításakor.

Kézi kapcsolású sebességváltós típusok

## Automatikus alapjárat-leállítás

Az üzemanyag-takarékosság maximális elősegítése érdekében a motor automatikusan leáll a gépkocsi megállításkor a környezeti és a gépkocsi működtetési körülményeinek függvényében. Világítani kezd a visszajelző (zöld).



A motor újraindul, amikor a gépkocsi újra mozgásra kész a tengelykapcsoló pedál megnyomásakor, és a visszajelző (zöld) kikapcsol.

Ha kinyitják a vezetőoldali ajtót, miközben a (zöld) visszajelző világít, egy figyelmeztető hangjelzés hallható, amely az automatikus alapjárat-leállítás bekapcsolt állapotára figyelmezteti.

Az Automatikus alapjárat-leállítással kapcsolatos üzenet jelenik meg a többfunkciós információs kijelzőn.

- **Visszajelzők** 100, 101. o.
- **Az intelligens többfunkciós kijelző figyelmeztető és tájékoztató üzenetei** 109. o.
- **Testre szabható funkciók** 129. o.

### ►► Automatikus alapjárat-leállítás

Ha az automatikus alapjárat-leállítás olyan hosszú ideig van bekapcsolva, hogy csökkenti az akkumulátor töltését, előfordulhat, hogy a motor nem indul újra automatikusan. Manuálisan állítsa le a motort, amikor kiszáll a gépkocsiból.

A gépkocsiba szerelt akkumulátort kimondottan az automatikus alapjárat-leállítás funkcióval rendelkező típusokhoz tervezték. A megadottól eltérő típusú akkumulátor használata esetén az akkumulátor élettartama csökkenhet, az automatikus alapjárat-leállítás funkció pedig nem működik. Ha az akkumulátor cseréje szükséges, győződjön meg arról, hogy a megfelelő típust választja. Kérdezze a szakszervizt a további részletekről.

➤ **Műszaki adatok** 582. o.

### Automatikus alpjárat-leállító rendszer BE/KI

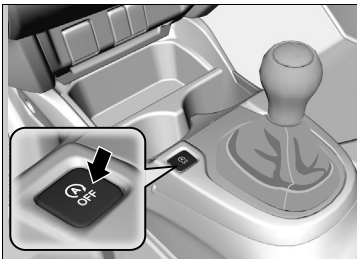

Az automatikus alpjárat-leállítás rendszer kikapcsolásához nyomja meg ezt a gombot. Az automatikus alpjárat-leállítás rendszer kikapcsol.

- Az automatikus alpjárat-leállító rendszer leáll, és a visszajelző (sárga) bekapcsol.

Az automatikus alpjárat-leállítás rendszer a motor minden indításakor bekapcsol, még ha a gépkocsi utolsó használatakor ki is kapcsolták.



Automatikus alpjárat-leállítás visszajelzője (borostyánsárga)

### Automatikus alpjárat-leállító rendszer BE/KI

Az automatikus alpjárat-leállítás **OFF** gombjának megnyomása esetén a motor újraindul az automatikus alpjárat-leállítás aktiválása közben.



### Az automatikus alapjárat-leállító rendszer bekapcsol, ha:

Az automatikus alapjárat-leállítás akkor kapcsol be, ha a jármű áll, a váltókar **N** helyzetben van, a tengelykapcsoló pedál pedig fel van engedve.

► A motor automatikus újraindításához hagyja a sebességváltó kart **N** helyzetben.

### Az automatikus alapjárat-leállítás nem kapcsol be, ha:

- A vezető biztonsági öve nincs becsatolva.
- A hűtőfolyadék hőmérséklete alacsony vagy magas.
- A gépkocsi újra megáll, mielőtt a gépkocsisebesség elérné a 3 km/h-t a motor újraindítása után.
- A sebességváltó kar nem **N** állásban van.
- A motort nyitott motorháztetővel indította el.
  - Állítsa le a motort. Csukja le a motorháztetőt a motor elindítása előtt az automatikus alapjárat-leállítás funkció aktiválásához.
- A  bekapcsol (visszajelző (sárga) világít).
- Az akkumulátor töltöttsége alacsony.
- Az akkumulátor belső hőmérséklete 5 °C vagy alacsonyabb.

#### Légkondicionáló rendszerrel rendelkező típusok

- A légkondicionáló rendszer használatban van, és a környezeti hőmérséklet -20 °C alatt vagy 40 °C felett van.
- A légkondicionáló rendszer használatban van, és a hőfok **Hi** vagy **Lo** értékre van állítva.
-  bekapcsolva (a visszajelző bekapcsolva).

#### Fűtő és hűtő rendszerrel rendelkező típusok

- A ventilátor be van kapcsolva, és az üzemmódvezérlő gomb állása .

### Az automatikus alapjárat-leállító rendszer bekapcsol, ha:

Az alapjárat-leállítás során ne nyissa fel a motorháztetőt. Ha a motorháztetőt felnyitják, a motor nem indul újra automatikusan.

Ebben az esetben indítsa újra a motort az **ENGINE START/STOP** gombbal vagy a gyújtáskapcsolóval.

► **A motor beindítása** 386, 389. o.

#### Kulcs nélküli ajtónyitó rendszerrel ellátott típusok

A **ENGINE START/STOP** gomb megnyomásakor a rendszer átkapcsol a KI teljesítmény üzemmódra, még akkor is, ha az automatikus alapjárat-leállítás működésben van. A motor nem indul újra automatikusan. Normál módon indítsa el a motort.

► **A motor beindítása** 389. o.

#### Kulcs nélküli ajtónyitó rendszerrel nem rendelkező típusok

Még ha a gyújtáskapcsolót **INDÍTÁS** helyzetbe fordítja is  az automatikus alapjárat-leállítás közben, a motor nem fog indulni.

■ **Az automatikus alapjárat-leállítás lehet, hogy nem kapcsol be a következő esetekben:**

- A kormánykerék forgatása közben.
- A magasság túlságosan nagy.

**Légkondicionáló rendszerrel rendelkező típusok**

- A légkondicionáló rendszer használatban van, valamint jelentős különbség van a beállított és az aktuális belső hőmérséklet között.
- Magas a páratartalom az utastérben.
- A ventilátor sebessége túlságosan nagy.

**A motor automatikusan újraindul, ha:**

Megnyomja a tengelykapcsoló pedált.

■ **Ha a tengelykapcsoló pedált nem teljesen nyomta le, a motor a sebességváltó kar **[N]** helyzetében is automatikusan újraindul, ha:**

- Az automatikus alapjárat-leállítás **OFF** gombjának megnyomása esetén.
- A gépkocsi mozgása közben.
- Ha a gépkocsi megállása során a fékpedált sokszor megnyomja és felengedi.
- Az akkumulátor töltése alacsonnyá válik.
- A kormánykerék forgatása közben.

☒ **A motor automatikusan újraindul, ha:**

Ha gond van az automatikus alapjárat-leállító rendszerrel, a motor nem indul újra.

Ebben az esetben indítsa újra a motort az **ENGINE START/STOP** gombbal vagy a gyújtáskapcsolóval.

☒ **A motor beindítása** 386, 389. o.

Ha automatikus alapjárat-leállítás közben valamelyik elektronikus eszköz használatban van, az eszköz ideiglenesen kikapcsolhat a motor újraindításakor.

Automatikus alapjárat-leállítás közben a motor nem indul újra automatikusan, ha:

- A vezető biztonsági öve ki van kapcsolva.
- Az automatikus alapjárat-leállítás aktivált állapotban tartásához azonnal kapcsolja be a biztonsági övét.
- A sebességváltó kar nem **[N]** állásban van.

A motor újraindításához kapcsolja a sebességváltó kart **[N]** állásba.

☒ **Az intelligens többfunkciós kijelző figyelmeztető és tájékoztató üzenetei** 112. o.

Ha a rendszer deaktiválódott, indítsa újra a motort az **ENGINE START/STOP** gombbal vagy a gyújtáskapcsolóval.

☒ **A motor beindítása** 386, 389. o.

## Amikor az automatikus alapjárat-leállítás visszajelzője (zöld) gyorsan villogni kezd

Teljesen nyomja le a tengelykapcsoló pedált.

- A motor automatikusan újraindul.

### » Amikor az automatikus alapjárat-leállítás visszajelzője (zöld) gyorsan villogni kezd

Az automatikus alapjárat-leállítás visszajelzője az alábbi esetekben kezd szapora villogásba:

#### Légkondicionáló rendszerrel rendelkező típusok

- Megérintik a  (szélvédő-páramentesítő) ikont.
- Ha a légkondicionáló rendszer működik és párosodik a belső tér.
- Ha a légkondicionáló rendszer működik, és a beállított az aktuális belső hőmérséklet közötti eltérés jelentősen megnő.

#### Fűtő és hűtő rendszerrel rendelkező típusok

- Ha a ventilátor be van kapcsolva, és az üzemmódvezérlő gomb állása .

## Sebességtartó

Állandó haladási sebességet tart fenn anélkül, hogy a sofőrnek a gázpedálon kellene tartania a lábát. A sebességtartó rendszer használata akkor ajánlott, ha állandó sebességen, kis lassulással és gyorsulással halad autópályán vagy gyorsforgalmi úton.

### A használat feltételei

■ A gépkocsi sebessége sebességtartó rendszer használatakor: Az ideális sebesség kb. 30 km/h és kb. 200 km/h közötti

Fokozatmentes sebességváltóval rendelkező típusok

■ Sebességfokozatok a sebességtartó rendszer használatához:

D] vagy S]

Mindig tartson megfelelő távolságot a gépkocsi és az Ön előtt haladó jármű között.

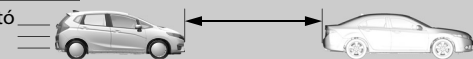

### Használat



A visszajelző a többfunkciós információs kijelző felső részén található. A sebességtartó rendszer használatra kész.

■ Nyomja meg a MAIN gombot a kormánykeréken.

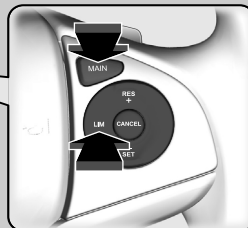

Ha egy másik visszajelző kapcsol be, nyomja meg a LIM gombot a sebességtartó funkcióra való váltáshoz.

### Sebességtartó

## ⚠ FIGYELMEZTETÉS

A sebességtartó automatika nem megfelelő körülmények közötti használata balesethez vezethet.

A sebességtartó automatikát mindig csak autópályán, jó időben, megfelelő forgalmi körülmények között használja.

Előfordulhat, hogy emelkedőn vagy lejtőn való haladáskor az állandó sebesség megtartása nem lehetséges.

Ha nem használja a sebességtartó rendszert: kapcsolja ki a sebességtartó rendszert a **MAIN** gombbal.

A sebességtartót és az állítható sebességkorlátozót nem lehet egyszerre használni.

### Kézi kapcsolású sebességváltó típusok

Ha a motor fordulatszáma csökken, próbáljon alacsonyabb fokozatba váltani.

Fenntarthatja a beállított sebességet, ha öt másodpercen belül sebességet vált.

## ■ A gépkocsi sebességének beállítása



Vegye el a lábát a pedálról, és nyomja meg a –/SET gombot a kívánt sebesség elérésekor.

A –/SET gomb felengedésekor a beállított sebességet a rendszer rögzítette, és a sebességtartó rendszer működésbe lép. A beállított sebesség értéke látható.

Vezetés

## A járműsebesség beállítása

A gépkocsi sebességét a kormánykeréken található **RES/+** vagy **-/SET** gombbal lehet növelni vagy csökkenteni.

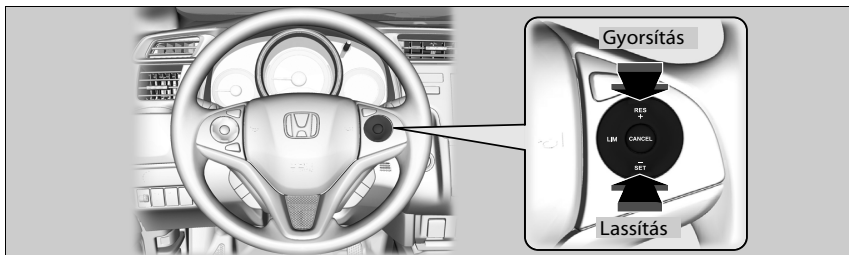

- A gomb minden lenyomásakor a gépkocsi sebessége hozzávetőlegesen 1 km/h-val nő vagy csökken.
- Ha lenyomva tartja a gombot, hozzávetőlegesen 10 km/h-val növeli vagy csökkenti a sebességet.

## Törlés

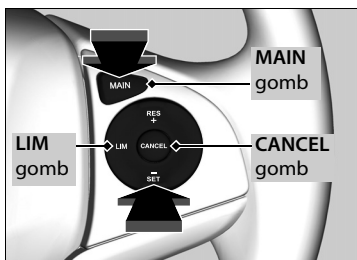

A sebességtartó rendszert a következők bármelyikével kikapcsolhatja:

- Nyomja meg a **CANCEL** gombot.
- Nyomja meg a **MAIN** gombot.
- Nyomja meg a **LIM** gombot.
- Nyomja le a fékpedált.

### Kézi kapcsolású sebességváltós típusok

- Legalább öt másodpercig nyomja a tengelykapcsoló-pedált.

A sebességtartó automatika visszajelzője elaszik, a beállított sebesség kijelzése megszűnik.

## A járműsebesség beállítása

A gépkocsi sebességét a kormánykeréken található **-/SET** gomb használatával lehet beállítani, amikor a sebesség a gáz- vagy fékpedál által változik.

## Törlés

Visszatérés a korábban beállított sebességhez: a sebességtartó funkció visszavonását követően továbbra is visszatérhet a korábban beállított sebességhez a **RES/+** gombbal, amint legalább 30 km/h sebességgel halad.

A következő esetekben nem állíthat be sebességet, és nem térhet vissza a korábbi sebességhez:

- Ha a gépkocsi sebessége 30 km/h alatti
- Ha a **MAIN** gomb ki van kapcsolva

25 km/h-s vagy kisebb járműsebességnél a sebességtartás automatikusan kikapcsol.

## Állítható sebességkorlátozó

A rendszerben beállíthatja azt a max. sebességet, amelyet a gépkocsi akkor sem léphet túl, ha a sofőr nyomja a gázpedált.

A gépkocsi sebességkorlátját kb. 30 km/h és kb. 250 km/h között állíthatja be.

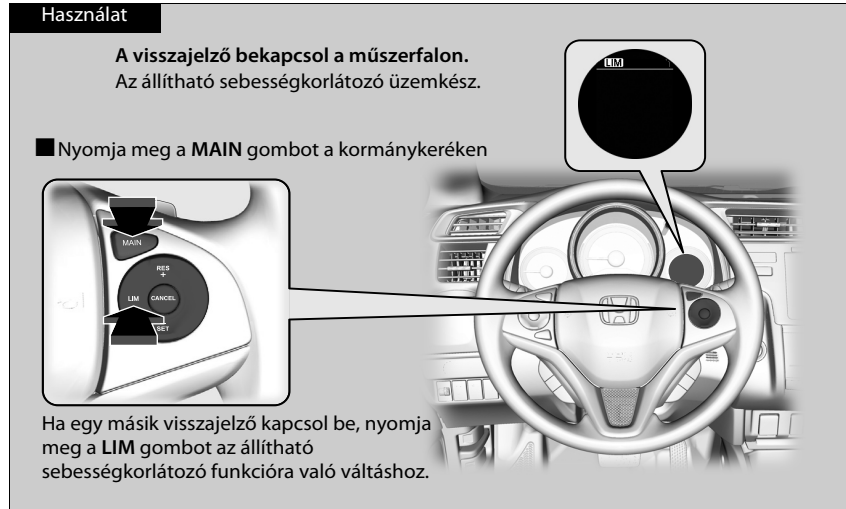

### ▶▶ Állítható sebességkorlátozó

#### ⚠ FIGYELMEZTETÉS

Az állítható sebességkorlátozóknak korlátai vannak.  
Mindig a vezető felelős azért, hogy a jármű sebességét a pillanatnyi sebességkorlátnak megfelelően állítsa be, és a járművet biztonságosan üzemeltesse.

#### ⚠ FIGYELMEZTETÉS

Nem nyomja le a gázpedált a kellenénél jobban.  
Tartsa a gázpedált a jármű sebességének megfelelő helyzetben.

Az állítható sebességkorlátozó lejtőn lefelé esetenként nem tartja az előre beállított sebességkorlátot. Ilyenkor lassítson a fékpedállal.

Ha nem használ állítható sebességkorlátozót:  
Kapcsolja ki az állítható sebességkorlátozót a **MAIN** gombbal.

Nem használhatja egyszerre az állítható sebességkorlátozót, valamint a sebességtartó vagy intelligens sebességkorlátozó \* funkciót.

#### **Kézi kapcsolású sebességváltós típusok**

Ha a motor fordulatszáma csökken, próbáljon alacsonyabb fokozatba váltani.

\* Nem áll rendelkezésre minden modellen

## Sebességkorlát beállítása

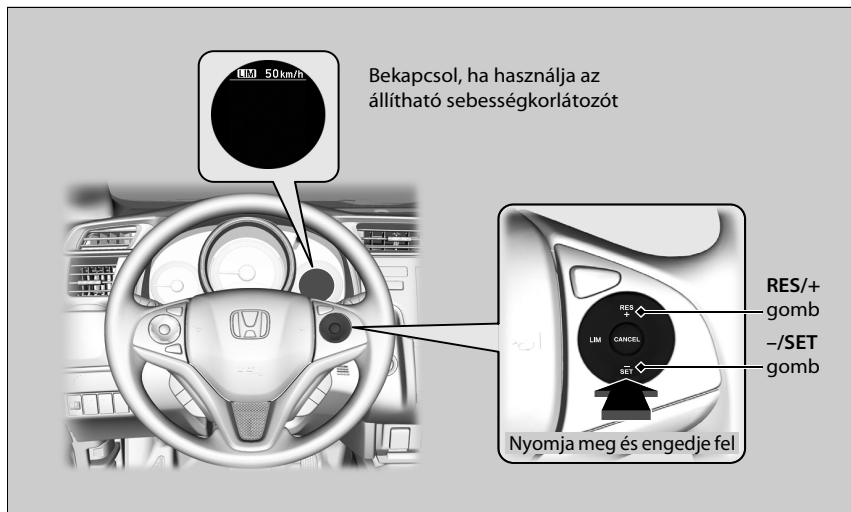

- Vegye el a lábát a pedálról, és nyomja meg a **-/SET** gombot a kívánt sebesség elérésekor.  
A **-/SET** gomb felengedésekor a sebességkorlátot a rendszer rögzítette, és az állítható sebességkorlátozó rendszer működésbe lép. A sebességkorlát értéke látható.
- A korábban beállított sebességkorlátra való visszalépéshez nyomja meg a **RES/+** gombot.

## Sebességkorlát beállítása

Ha a sebességkorlátot 30 km/h-nál kisebb sebesség mellett állítja be, a sebességkorlát értéke 30 km/h lesz.

Ha a jármű sebessége meredek lejtőn 3 km/h-val vagy annál többel túllépi a beállított korlátot, hangjelzést fog hallani, és villogni fog a beállított sebesség értéke.

Az állítható sebességkorlátozó akkor áll be az aktuális sebességre, ha az magasabb, mint a korábban beállított sebességkorlát a **RES/+** gomb megnyomásakor.



## ■ Sebességkorlát beállítása

A sebességkorlátot a kormánykeréken található **RES/+** vagy **-/SET** gombbal lehet növelni vagy csökkenteni.

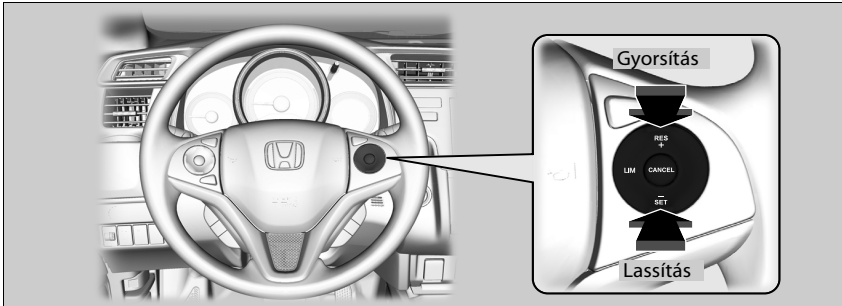

- A gomb minden lenyomásakor a sebességkorlát hozzávetőlegesen 1 km/h-val nő vagy csökken.
- A gomb nyomva tartásával a sebességkorlát 10 km/h egységenként növelhető vagy csökkenthető 0,5 másodpercenként, egészen a rendszer határértékének eléréséig.
- A gépkocsi addig gyorsul vagy lassul, amíg el nem éri a beállított sebességet.

## ■ A sebességkorlát ideiglenes túllépése

A sebességkorlát átlépéséhez nyomja le teljesen a gázpedált.

- ▶ A megjelenített sebességkorlát villog.  
Amint meghaladja a sebességkorlátot, megszólal a hangjelző.

### »» A sebességkorlát ideiglenes túllépése

Ha a járműsebesség teljesen lenyomott gázpedállal meghaladja a beállított sebességkorlátot, megszólal a hangjelző.

Az állítható sebességkorlátozó újra működésbe lép, amint a gépkocsi sebessége a beállított sebességkorlát alá csökken.

## Törlés

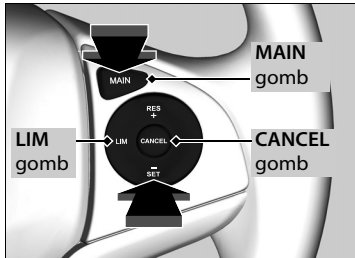

Az állítható sebességkorlátozó leállításához tegye a következők egyikét:

- Nyomja meg a **CANCEL** gombot.
- Nyomja meg a **MAIN** gombot.
- Nyomja meg a **LIM** gombot.

## Törlés

A **LIM** gomb megnyomásakor az állítható sebességkorlátozó funkció sebességtartó funkcióra vált.

**Intelligens sebességkorlátozóval rendelkező típusok**

A **LIM** gomb megnyomásakor az állítható sebességkorlátozó funkció intelligens sebességkorlátozó funkcióra vált.

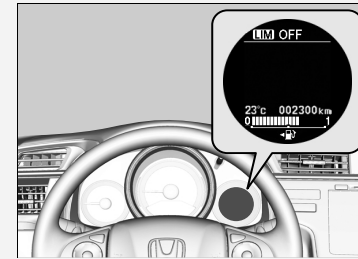

Ha gond van a rendszerrel az állítható sebességkorlátozó használata közben, hangjelzés hallatszik és világitani kezd a **KI** visszajelző. Az állítható sebességkorlátozó kikapcsol.

Jelzőtábla-felismerő rendszerrel rendelkező típusok

## Intelligens sebességkorlátozó

Automatikusan beállítja a jelzőtábla-felismerő rendszer által észlelt sebességkorlátot. A sebességkorlátot még a gázpedál lenyomásával sem lehet túllépni.

➤ **Jelzőtábla-felismerő rendszer\*** 436. o.

▶▶ Intelligens sebességkorlátozó

### ⚠ FIGYELMEZTETÉS

Az intelligens sebességkorlátozóknak korlátai vannak.

Az intelligens sebességkorlátozót a tényleges sebességkorlátnál nagyobb vagy kisebb sebességre lehet állítani, és az is előfordulhat, hogy a jelzőtábla-felismerő rendszer nem működik megfelelően, vagy nincs sebességkorlátozó jelzés.

Mindig a vezető felelős azért, hogy a jármű sebességét a pillanatnyi sebességkorlátnak megfelelően állítsa be, és a járművet biztonságosan üzemeltesse.

### ⚠ FIGYELMEZTETÉS

A jelzőtábla-felismerő rendszer által észlelt sebességkorlát-módosítástól függően előfordulhat, hogy a jármű gyorsít vagy lassít. Ne nyomja le a gázpedált a kelleténél jobban. Tartsa a gázpedált a jármű sebességének megfelelő helyzetben.

\* Nem áll rendelkezésre minden modellen

### Használat

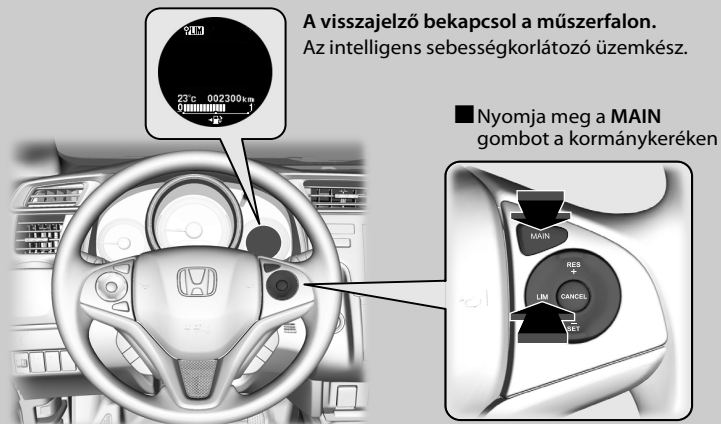

Ha egy másik visszajelző kapcsol be, nyomja meg a **LIM** gombot az intelligens sebességkorlátozó funkcióra való váltáshoz.

### Intelligens sebességkorlátozó

A rendszer arra készült, hogy a Bécsi Egyezmény szabványos közlekedési tábláit felismerje. Előfordulhat, hogy a rendszer nem észlel minden táblát, de az út mentén elhelyezett közlekedési táblákat nem szabad figyelmen kívül hagyni. A rendszer nem ismeri az összes olyan ország közlekedési tábláit, amiben esetleg megfordulhat, és nem minden helyzetben ismeri fel a közlekedési táblákat.

➤ **Jelzőtábla-felismerő rendszer\*** 436. o.

Ha az intelligens sebességkorlátozó a hibás sebességkorlátra áll be, próbálkozzon a következő egyikével:

Kikapcsolás

- Nyomja meg a **CANCEL** gombot.
- Nyomja meg a **MAIN** gombot.
- Nyomja meg a **LIM** gombot.

A sebességkorlát átmeneti átlépése

- A gázpedál teljes lenyomása.

Az intelligens sebességkorlátozó lejtőn lefelé esetenként nem tartja az előre beállított sebességkorlátot. Ilyenkor lassítson a fékpedállal.

Amikor nem használja az intelligens sebességkorlátozót, kapcsolja ki az intelligens sebességkorlátozót a **MAIN** gomb lenyomásával.

Nem használhatja egyszerre az intelligens sebességkorlátozót, valamint a sebességtartó vagy állítható sebességkorlátozó funkciót.

## Sebességkorlát beállítása



- Abban a pillanatban, amikor elengedi a **-/SET** vagy **RES/+** gombot, az intelligens sebességkorlátozó a jelzőtábla-felismerő rendszer által észlelt sebességkorlátra áll be. A sebességkorlát értéke látható.

## ►► Intelligens sebességkorlátozó

### ► Kézi kapcsolású sebességváltós típusok

Ha a motor fordulatszámja csökken, próbáljon alacsonyabb fokozatba váltani.

Ne használja az intelligens sebességkorlátozót olyan területeken, ahol a mértékegységek eltérnek az intelligens sebességkorlátozó kijelzőjének mértékegységeitől.

### ► Jobbkormányos típus

Módosítsa a beállított járműsebesség megjelenített mértékegységét a vezetési területekével megegyező egységekre.

► **Testre szabható funkciók** 129. o.

## ►► Sebességkorlát beállítása

Ha az intelligens sebességkorlátozót akkor állítja be, amikor a jelzőtábla-felismerő rendszer által felismert sebességkorlát kevesebb mint 30 km/h, a sebességkorlátozó funkció és a figyelmeztető funkció szünet módra vált.

Ha a jármű sebessége nagyobb mint a jelzőtábla-felismerő által észlelt sebességkorlát, a jármű lassan a sebességkorlátra vagy annál kisebb sebességre lassul. Szükség esetén lassítson a fékpedál lenyomásával. Ha a járműsebesség 3 km/h-val vagy többlel túllépi a beállított korlátot, hangjelzés hallható, és villog a beállított sebesség értéke.

■ Amikor a jelzőtábla-felismerő rendszer észleli az új sebességkorlátozást jelző táblát

Az intelligens sebességkorlátozó beállítja a jelzőtábla-felismerő rendszer által észlelt új sebességkorlátot.

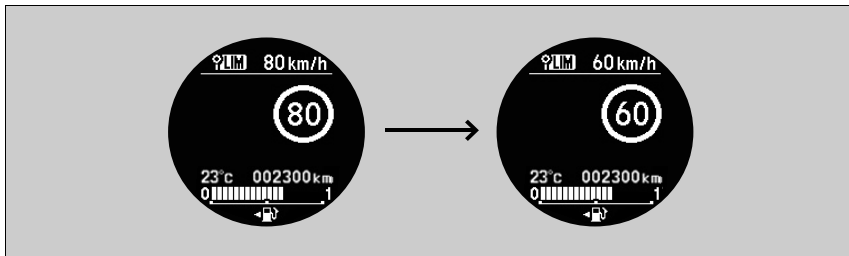

■ A sebességkorlátozás funkció és figyelmeztetés funkció szünet módra válthat, ha nincs sebességkorlátozás jelzés a jelzőtábla-felismerő rendszer képernyőjén, amikor:

- A sebességkorlátozásnak vége, vagy másik sebességkorlát észlelhető.
- A jármű autópályára vagy autópályára hajt fel, illetve arról lehajt.
- Kereszteződésnél bekanyarodik az irányjelző használatával.

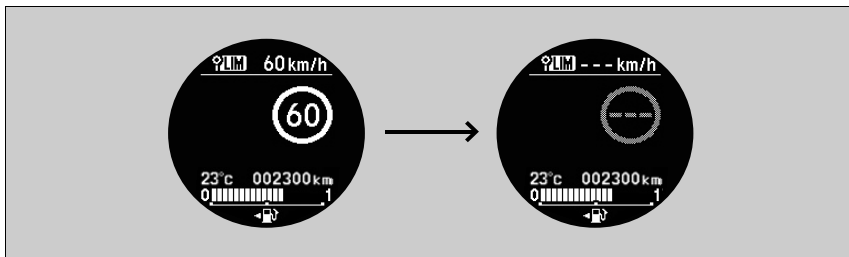

▣ Sebességkorlát beállítása

Az intelligens sebességkorlátozó szünet módra is válthat, amikor a jelzőtábla-felismerő rendszer csak további sebességkorlátozó jelzéseket észlel.

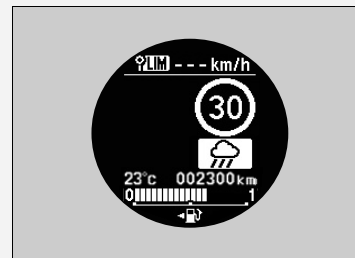

■ Amikor a jelzőtábla-felismerő rendszer sebességkorlátozó jelzést észlel, miközben az intelligens sebességkorlátozó rendszer szünet módban van

A sebességkorlátozás és figyelmeztetés funkció automatikusan bekapcsol.

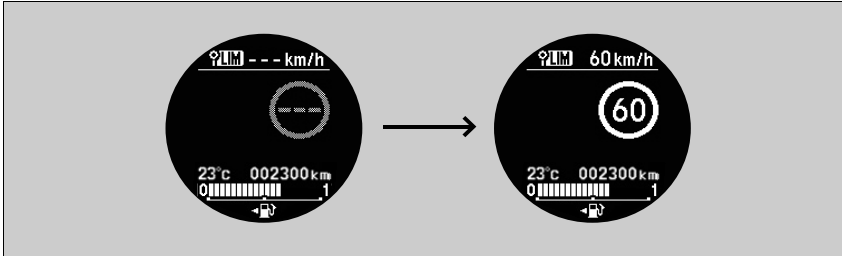

■ Amikor a jelzőtábla-felismerő rendszer nem észlel sebességkorlátozó jelzést egy ideig, miközben az intelligens sebességkorlátozó bekapcsol

Vezetés közben, azon kívül, amikor a jelzőtábla-felismerő rendszer nem észlel sebességkorlátozás jelzést, előfordulhat, hogy a jelzőtábla-felismerő rendszer nem jelenít meg sebességkorlátozó jelzést. Ennek ellenére az intelligens sebességkorlátozó funkciók továbbra is működnek.

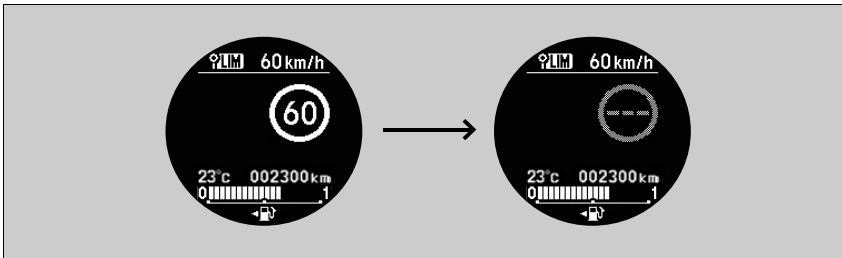

Vezetés

## Sebességkorlát beállítása

A sebességkorlátot a kormánykeréken található **RES/+** vagy **-/SET** gombbal lehet növelni vagy csökkenteni.

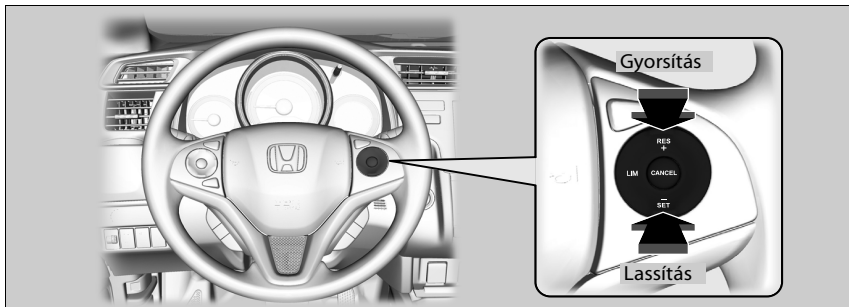

- A gomb minden lenyomásakor a sebességkorlát hozzávetőlegesen 1 km/h-val nő vagy csökken.
- A sebességkorlátot +10 km/h-val a jelzőtábla-felismerő rendszer által észlelt sebességkorlát fölé növelheti.
- A sebességkorlátot 10 km/h-val a jelzőtábla-felismerő rendszer által észlelt sebességkorlát alá csökkentheti.
- A gépkocsi addig gyorsul vagy lassul, amíg el nem éri a beállított sebességet.

## A sebességkorlát ideiglenes túllépése

A sebességkorlát átlépéséhez nyomja le teljesen a gázpedált.

- A megjelenített sebességkorlát villog.  
Amint meghaladja a sebességkorlátot, megszólal a hangjelző.

## Sebességkorlát beállítása

A sebességkorlátozóhoz képest beállított negatív vagy pozitív eltérést automatikusan visszaállítja a rendszer, amikor a jelzőtábla-felismerő rendszer az új sebességkorlátozás jelzést észleli.

A sebességkorlátot nem lehet kevesebb mint 30 km/h-val csökkenteni.

## A sebességkorlát ideiglenes túllépése

Ha a járműsebesség teljesen lenyomott gázpedállal meghaladja a beállított sebességkorlátot, megszólal a hangjelző.

Az intelligens sebességkorlátozó újra működésbe lép, amint a gépkocsi sebessége a beállított sebességkorlát alá csökken.



## Törlés

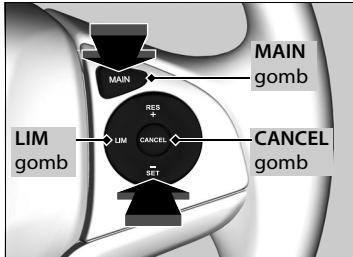

Az intelligens sebességkorlátozó leállításához tegye a következők egyikét:

- Nyomja meg a **CANCEL** gombot.
- Nyomja meg a **MAIN** gombot.
- Nyomja meg a **LIM** gombot.

## ►► Törlés

A **LIM** gomb megnyomásakor az intelligens sebességkorlátozó funkció sebességtartó funkcióra vált.

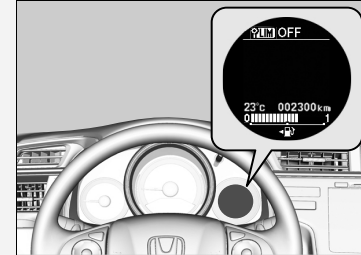

Ha gond van a rendszerrel vagy a jelzőtábla-felismerő rendszerrel az intelligens sebességkorlátozó használata közben, hangjelzés hallható, és bekapcsol a **KI** visszajelző. Az intelligens sebességkorlátozó kikapcsol.

► **Jelzőtábla-felismerő rendszer\*** 436. o.

\* Nem áll rendelkezésre minden modellen

## Ráfutásos ütközésre figyelmeztető rendszer\*

Riasztja Önt, ha észleli annak valószínűségét, hogy gépjárművel az előtte haladóval összeütközhet.

Ha a rendszer azt észleli, hogy ütközés történhet, akkor vizuális és hangjelzést is ad.

- Tegye meg a megfelelő beavatkozásokat az ütközés elkerülésére (fékezzon, váltson sávot stb.).

### ■ A rendszer működési elve

A rendszer akkor adhat figyelmeztetést a potenciális ütközésre, ha a gépkocsi sebessége nagyobb mint 15 km/h.

Beállíthat **Távol**, **Normál** vagy **Közel** távolságot, hogy mikor kezdjen riasztani a rendszer:

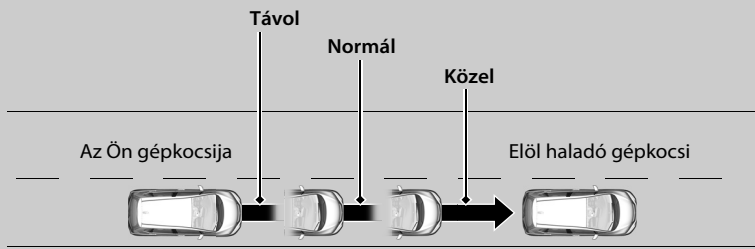

### ▣ Ráfutásos ütközésre figyelmeztető rendszer\*

#### Fontos biztonsági figyelmeztetések

A ráfutásos ütközésre figyelmeztető rendszer nem képes észlelni minden objektumot a gépkocsi előtt, és esetleg nem észlel egy adott objektumot; a rendszer pontossága függ az időjárástól, a sebességtől és egyéb tényezőktől. A ráfutásos ütközésre figyelmeztető rendszer nem rendelkezik fékezési funkcióval. Mindig az Ön felelőssége, hogy biztonságosan vezesse gépkocsiját, és elkerülje a baleseteket.

A ráfutásos ütközésre figyelmeztető rendszer távolsági beállítása módosítható, a rendszer be- és kikapcsolható.

► **Testre szabható funkciók** 129. o.

A kamerát a sávelhagyásra figyelmeztető rendszer, a jelzőtábla-felismerő rendszer és a távolsági fényszórót támogató rendszer is használja.

A rendszer megfelelő működése érdekében:

- Ügyeljen rá, hogy ne érje ütés a kamerát vagy a kamera környékét, amikor a szélvédőt tisztítja.
- Tartsa tisztán a szélvédő felső részét. Töröljön le minden szennyeződést, beleértve a jeget és deret is.

Forduljon a márkaszervizhez az alábbi esetekben.

- A kamerát vagy a kamera körüli területet súlyos behatás érte.
- A szélvédő körüli terület javításra szorul.

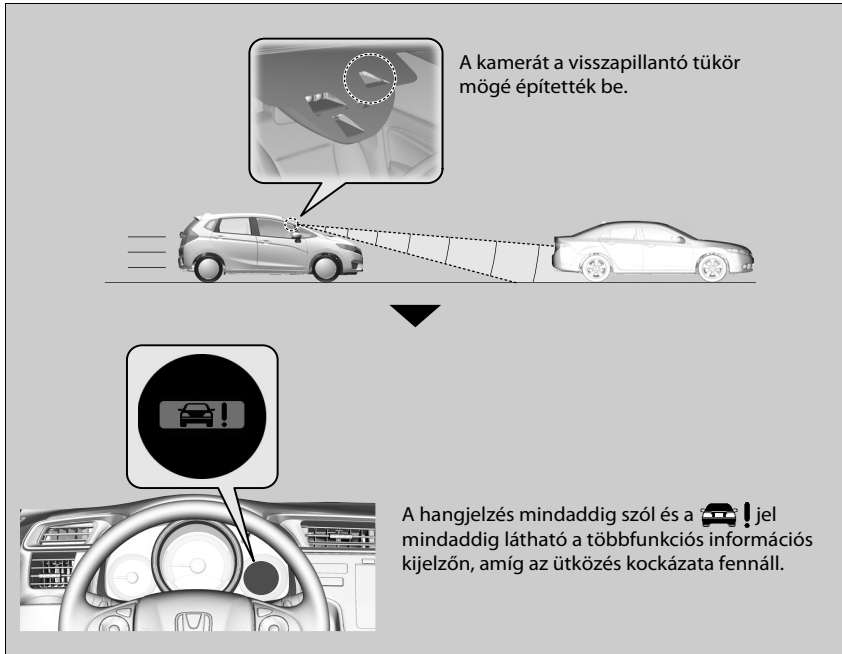

#### ▶▶ Ráfutásos ütközésre figyelmeztető rendszer\*

Ne vigyen fel filmréteget, és ne ragasszon semmilyen tárgyat a szélvédőre, mert ezek akadályt jelenthetnek a ráfutásos ütközésre figyelmeztető rendszer kamerájának látóterében.

A szélvédőn a ráfutásos ütközésre figyelmeztető rendszer kamerájának látóterében található karcolás, kőfelverődésnyom vagy egyéb sérülés a rendszer hibás működését okozhatja. Ilyen esetben ajánlott eredeti Honda szélvédővel kicserélni a szélvédőt. A kamera látóterében végzett apróbb javítás vagy utángyártott szélvédő beszerelése következtében is előfordulhat, hogy a rendszer nem megfelelően működik.

A szélvédő cseréjét követően márkaszervizben kalibráltassa újra a kamerát. A ráfutásos ütközésre figyelmeztető rendszer kamerájának megfelelő kalibrálása a rendszer helyes működésének alapvető feltétele.

Vezetés

\* Nem áll rendelkezésre minden modellen

### ■ Automatikus kikapcsolás

A ráfutásos ütközésre figyelmeztető rendszer automatikusan kikapcsolhat, és a  visszajelző bekapcsol, és folyamatosan világít, ha:

- A rendszer belső hőmérséklete magas.
- A szélvédőre szennyeződés, sár, levelek, nedves hó stb. rakódott.

Ha a ráfutásos ütközésre figyelmeztető rendszer leállítását előidéző feltételek javultak vagy megszűntek (pl. letisztítás), a rendszer újra bekapcsol.

### ☒ Automatikus kikapcsolás

Annak elkerülése érdekében, hogy a magas belső hőmérséklettől esetleg a kamerarendszer kikapcsoljon, parkoláshoz válasszon árnyékos területet, vagy álljon meg úgy, hogy ne érje a Nap a gépkocsi elejét.

Ha fényvisszaverő árnyékolót használ, ne takarja le vele a kamera házát. Ha letakarja, koncentráltan érheti hő a kamerát.

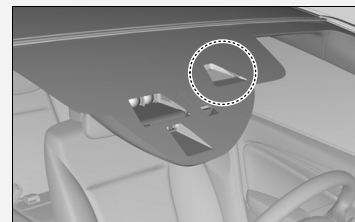

Ha a rendszer nem működik:  jelenik meg:

- A fűtési és hűtőrendszer\*/légkondicionáló rendszer\* segítségével hűtse le a belső teret, és szükség esetén használja a párátlantítót, ha az ablakok párasak.
- Induljon el a gépkocsival, hogy csökkenjen a szélvédő hőmérséklete, így a ráfutásos ütközésre figyelmeztető rendszer kamerája körüli terület is le fog hűlni.

Ha a rendszer nem működik:  jelenik meg:

Állítsa le a gépkocsit egy biztonságos helyen. Törölje le a szélvédőt elfedő akadályt, majd induljon tovább. Ha a jel tiszta szélvédő mellett is megjelenik a vezetés során, ellenőriztesse gépkocsiját márkaszervizben.

## A ráfutasos ütközésre figyelmeztető rendszer korlátai

A ráfutasos ütközésre figyelmeztető rendszer esetleg nem aktiválódik vagy nem észlel másik gépkocsit az Öné előtt, és esetleg akkor is aktiválódhat, ha már Ön is észrevette a másik gépkocsit, esetleg akkor, ha nincs is másik gépkocsi, az alábbi feltételek mellett.

### Feltétel

- A követési távolság az Ön gépkocsija és az elöl haladó gépkocsi között túl rövid.
- Alacsony sebességgel haladó gépkocsi vág be az Ön gépkocsija elé, és hirtelen fékez.
- Egy gépkocsi hirtelen az Ön gépkocsijának útját keresztezi.
- Ha az Ön gépjárműve vagy az előtte haladó gépjármű hirtelen felgyorsít.
- Ha az elöl haladó gépjármű motorkerékpár, kis méretű jármű vagy különleges gépjármű, például traktor.
- Ha hosszabb időn át terepen vagy hegyvidéki úton, esetleg kanyargós úton halad, ami megnehezíti a kamera számára az elöl haladó gépkocsi megfelelő észlelését.
- Amikor gyalogos vagy állat van a gépkocsi előtt.
- Rossz időben halad (eső, köd, hó stb.).
- Nehéz teher a gépkocsi hátsó részén vagy a módosított felfüggesztés miatt megdőlt gépkocsi.
- Szokatlan kerékállapot észlelhető (helytelen kerékméret, lapos gumiabroncs stb.).
- Ha a szélvédőre szennyeződés, sár, levelek, nedves hó stb. rakódott.
- Ha a rendszer belső hőmérséklete magas.
- Ha hirtelen változik világos és sötét között a környezet, mint például egy alagút bejáratánál vagy kijáratánál.
- A nappal szemben vezet (pl. hajnalban vagy naplementekor).
- Ha a szélvédő szennyezett vagy páras.
- Ha az utcai lámpák fényét az elöl haladó gépjármű hátsó lámpájaként azonosítja a rendszer.
- Ha este vezet, és az elöl haladó gépjárműnek nem világít a hátsó lámpája.
- Ha fák, épületek stb. árnyékában halad.
- Ha utánfutót húz.

## Sávelhagyásra figyelmeztető rendszer\*

A rendszer akkor ad riasztást, ha a forgalmi sáv bal vagy jobb szélét jelző csík esetleges szándékoltalan keresztezését észleli.

### A rendszer működési elve

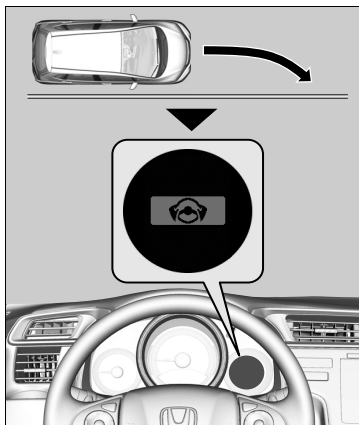

Ha a gépkocsi az irányjelző használata nélkül túl közel kerül a forgalmi sáv észlelt bal vagy jobb széléhez, a sávelhagyásra figyelmeztető rendszer hang- és vizuális jelzést ad.

A hangjelzés megszólal, és a  jel jelenik meg a többfunkciós információs kijelzőn, arra figyelmeztetve, hogy tegye meg a szükséges lépéseket.

### A rendszer aktiválásának módja

A rendszer az alábbi feltételek fennállása esetén kezdi keresni az útburkolati jeleket:

- A gépkocsi 72 km/h feletti sebességgel halad.
- A gépjármű egyenes vagy enyhén kanyargós úton halad.
- Az irányjelzők ki vannak kapcsolva.
- A fékpedál nincs lenyomva.

### ☒ Sávelhagyásra figyelmeztető rendszer\*

#### Fontos biztonsági figyelmeztetések

Az összes vezetést segítő rendszerhez hasonlóan a sávelhagyásra figyelmeztető rendszernek is vannak korlátai. Útközéshez is vezethet, ha túlságosan a sávelhagyásra figyelmeztető rendszerre hagyatkozik. Mindig az Ön felelőssége, hogy gépkocsiját a forgalmi sávban tartsa.

A sávelhagyásra figyelmeztető rendszer csak akkor figyelmezteti, ha az irányjelző használata nélkül észlel sávváltást. A sávelhagyásra figyelmeztető rendszer nem feltétlenül észleli az útburkolati jeleket vagy a sávelhagyást; a pontossága olyan tényezőktől függ, mint az időjárás, sebesség és az útburkolati jel minősége. Mindig az Ön felelőssége, hogy biztonságosan vezesse gépkocsiját, és elkerülje a baleseteket.

A sávelhagyásra figyelmeztető rendszer az alábbi feltételek esetén nem feltétlenül működik megfelelően vagy hibásan üzemel:

☒ **A sávelhagyásra figyelmeztető rendszer használatának feltételei és korlátozásai** 434. o.

### ☒ A rendszer aktiválásának módja

A sávelhagyásra figyelmeztető rendszer automatikusan kikapcsolhat, a  visszajelző pedig bekapcsol, és folyamatosan világít.

☒ **Visszajelzők** 103. o.

### Sávelhagyásra figyelmeztető rendszer kamerája

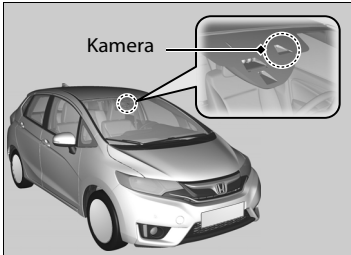

A kamerát a visszapillantó tükör mögé építették be.

### Sávelhagyásra figyelmeztető rendszer figyelmeztetésének be- és kikapcsolása

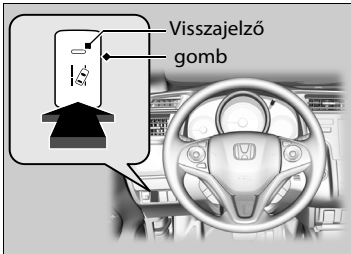

Nyomja meg a sávelhagyásra figyelmeztető rendszer gombját a rendszer be- és kikapcsolásához.

- ▶ A gombon a visszajelző akkor világít, ha a rendszer működik.

### Sávelhagyásra figyelmeztető rendszer kamerája

Ne vigyen fel filmréteget, és ne ragasszon semmilyen tárgyat a szélvédőre, mert ezek akadályt jelenthetnek a sávelhagyásra figyelmeztető rendszer kamerájának látóterében.

A szélvédőn a sávelhagyásra figyelmeztető rendszer kamerájának látóterében található karcolás, köfelverődésnyom vagy egyéb sérülés a rendszer hibás működését okozhatja. Ilyen esetben ajánlott eredeti Honda szélvédővel kicserélni a szélvédőt. A kamera látóterében végzett apróbb javítás vagy utángyártott szélvédő beszerelése következtében is előfordulhat, hogy a rendszer nem megfelelően működik.

A szélvédő cseréjét követően márkaszervizben kalibráltassa újra a kamerát. A sávelhagyásra figyelmeztető rendszer kamerájának megfelelő kalibrálása a rendszer helyes működésének alapvető feltétele.

Ne helyezzen tárgyakat a műszerfal tetejére, mert visszatükröződhetnek a szélvédőn, és ez megakadályozhatja, hogy a rendszer megfelelően érzékelje a forgalmi sávokat.

Annak elkerülése érdekében, hogy a magas belső hőmérséklettől esetleg a kamerarendszer kikapcsoljon, parkoláshoz válasszon árnyékos területet, vagy álljon meg úgy, hogy ne érje a Nap a gépkocsi elejét. Ha fényvisszaverő árnyékolót használ, ne takarja le vele a kamera házát. Ha letakarja, koncentráltan érheti hő a kamerát.

## A sávelhagyásra figyelmeztető rendszer használatának feltételei és korlátozásai

Előfordulhat, hogy a rendszer bizonyos feltételek esetén nem érzékeli megfelelően a sávokat és a gépkocsi helyzetét. A következőkben néhány ilyen feltételt felsorolása következik.

### ■ Időjárási viszonyok

- Rossz időben történő vezetés (eső, köd, hó stb.).
- Sötét és világos környezet gyors változása, például egy alagút bejáratánál vagy kijáratánál.
- Gyenge a sávjelölések és a burkolatfelület közötti kontraszt.
- Nappal szemben történő vezetés (pl. hajnalban vagy naplementekor).
- Erős fény verődik vissza az útfelületről.
- Fák, épületek stb. árnyékában történő haladás.
- A szomszédos objektumok árnyéka párhuzamos a forgalmi sávot jelző útburkolati jelekkel.
- Az úton lévő tárgyakat vagy szerkezeteket sávjelző festésként értelmezheti a rendszer.
- Az első szélvédő belső része tükröződik.

### ☒ Sávelhagyásra figyelmeztető rendszer kamerája

A  üzenet megjelenésekor:

- A fűtési és hűtőrendszer\*/légkondicionáló rendszer\* segítségével hűtse le a belső teret, és szükség esetén használja a párátlanítót, ha az ablakok párássá válnak.
- Induljon el a gépkocsival, hogy csökkenjen a szélvédő hőmérséklete, így a sávelhagyásra figyelmeztető rendszer kamerája körüli terület is le fog hűlni.

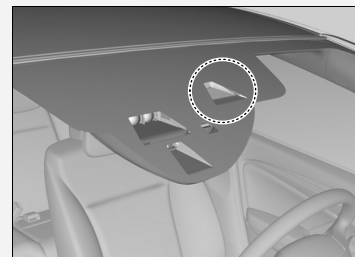

A  üzenet megjelenésekor:

Állítsa le a gépkocsit egy biztonságos helyen. Törölje le a szélvédőt elfedő akadályt, majd induljon tovább. Ha az üzenet tiszta szélvédő mellett is megjelenik a vezetés során, ellenőriztesse gépkocsiját márkaszervizben.



**■ Útviszonyok**

- Havas vagy nedves úton történő vezetés (nem látható felfestések, autónyomok, fényvisszaverődés, vízpermet, nagy kontraszt).
- Olyan úton való haladáskor, amelyen ideiglenes forgalmi sávok vannak felfestve.
- A burkolaton több halvány, többszörös vagy különböző forgalmi sáv jelölés látható burkolatjavítási munkák vagy régi jelölések miatt.
- Az úton lévő felfestések egymásba olvadnak, szétválhatnak vagy keresztezik egymást (pl. útkereszteződésnél vagy gyalogátkelőnél).
- A felfestések szélsőségesen szűkek, szélesek vagy nagyon gyakran változnak.
- Az Ön előtti gépkocsi a sávelválasztó vonalakhoz közel halad.
- Az út dombos vagy a gépkocsi egy domb tetejét közelíti meg.
- Érdes felületű utakon vagy földutakon, illetve egyenetlen utakon haladva.
- Ha az úton lévő objektumokat (járdaszegélyek, terelőkorlátok, villanyoszlopok stb.) fehér (vagy sárga) vonalként észleli a rendszer.
- Duplasávú úton haladva.

**■ A gépkocsival kapcsolatos feltételek**

- A fényszóró lencségei szennyezettek, vagy nem megfelelően vannak beállítva a fényszórók.
- A szélvédő külső részére szennyeződés, sár, levelek, nedves hó stb. rakódott, illetve hagy rajta csíkot.
- A szélvédő belső része párás.
- A kamera túlságosan felmelegedik.
- Nem megfelelő gumiabroncs vagy kerék (rossz méret, eltérő méret vagy konstrukció, nem megfelelően felfújtt mankókerék\* stb.).
- A gépkocsi megdől a hátul elhelyezett súlyos rakomány vagy a felfüggesztés módosításai miatt.
- Hólánccal használata esetén.

\* Nem áll rendelkezésre minden modellen

## Jelzőtábla-felismerő rendszer\*

Emlékezteti a közlekedési táblák tartalmára, például a sebességkorlátra, amit tilos túllépni, amit éppen túllépett, mindezt a többfunkciós információs kijelzőn.

### A rendszer működési elve

Amikor a visszapillantó tükör mögött elhelyezett kamera menet közben közlekedési táblát észlel, a rendszer megjeleníti azt, amit felismer és a gépkocsijára érvényesnek talál. A tábla ikonja adott ideig látható, vagy amíg a gépkocsi el nem ér egy adott távolságot.

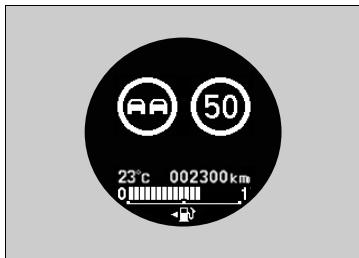

A tábla szimbóluma át is válthat egy másikra, vagy eltűnhet, ha:

- A sebességkorlátozásnak vége, vagy másik sebességkorlát észlelhető.
- Autópályára hajt fel/elhagyja az autópályát vagy többsávos utat.
- Kereszteződésnél bekanyarodik az irányjelző használatával.

### Jelzőtábla-felismerő rendszer\*

A rendszer arra készült, hogy a Bécsi Egyezmény szabványos közlekedési tábláit felismerje. Nem feltétlenül jelenik meg minden tábla, de az út mentén elhelyezett közlekedési táblákat nem szabad figyelmen kívül hagyni. A jelzőtábla-felismerő rendszer pusztán útmutatásul szolgál. A járművezetőnek mindig figyelnie kell a forgalmi helyzet alakulását, és be kell tartania a KRESZ szabályait. Bizonyos körülmények, például az alábbiak, meggátolhatják a rendszer megfelelő működését.

- A szélvédő felső része párás, deres vagy szennyeződés, levelek, nedves hó stb. borítja.
- Harmat rakódott a szélvédőre.

Menet közben, amennyiben nincs észlelt tábla, az alábbi képernyő jelenhet meg az alábbi feltételek esetén.

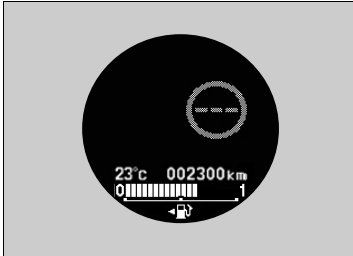

#### Feltétel

- A közlekedési táblát szennyeződés, hó vagy dér borítja.
- Túl sötét van.
- Rossz időben (heves eső, köd, hó stb.)
- Elhalványult táblák
- Kanyarban elhelyezett táblák
- Elfordult vagy károsodott táblák
- Rejtett vagy rosszul elhelyezett táblák
- Ha a szélvédőre szennyeződés, sár, levelek, nedves hó stb. rakódott.
- Ha a rendszer belső hőmérséklete magas.
- Ha hirtelen változik világos és sötét között a környezet, mint például egy alagút bejáratánál vagy kijáratánál.
- A nappal szemben vezet (pl. hajnalban vagy naplementekor).
- Ha a szélvédő szennyezett vagy párás.
- Ha fák, épületek stb. árnyékában halad.

\* Nem áll rendelkezésre minden modellen

#### ►► Jelzőtábla-felismerő rendszer\*

Ha a rendszer nem működik:  jelenik meg:

- A fűtési és hűtőrendszer\*/légtudicionáló rendszer\* segítségével hűtse le a belső teret, és szükség esetén használja a párátlanítót, ha az ablakok párásak.
- Induljon el a gépkocsival, hogy csökkenjen a szélvédő hőmérséklete, így a rendszer kamerája körüli terület is le fog hűlni.

Ha a rendszer nem működik:  jelenik meg:

Állítsa le a gépkocsit egy biztonságos helyen. Törölje le a szélvédőt elfedő akadályt, majd induljon tovább. Ha a jel tiszta szélvédő mellett is megjelenik a vezetés során, ellenőriztesse gépkocsiját márkaszervizben.

Ha a  jelzés jelenik meg az intelligens többfunkciós információs kijelzőn menet közben, akkor a rendszer meghibásodhatott.

Keresse fel a márkaszervizt, és vizsgáltsa át a gépkocsit.

A fenti situáció esetén ez az ikon is megjelenhet. A rendszer ideiglenesen kikapcsolódott.

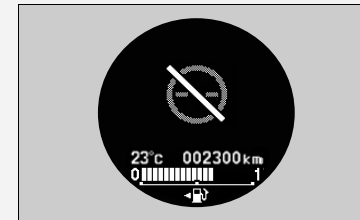

## A többfunkciós információs kijelzőn megjelenő jelzések

Két közlekedési tábla is megjelenhet egyszerre egymás mellett, amikor a rendszer észleli őket.

A sebességkorlátozást jelző tábla ikonja a képernyő jobb felén jelenik meg. Az előzési tilalmat jelző tábla ikonja a bal oldalon jelenik meg. Minden további olyan sebességkorlátozást jelző tábla, ami az időjárás (eső, hó stb.) vagy adott időszakon alapul, bármelyik oldalon megjelenhet.

■ A fő kijelzőmód kiválasztása esetén

Előzési tilalmat jelző tábla\*<sup>1</sup>

Sebességkorlátozást jelző tábla

Sebességkorlátozást jelző tábla

A közlekedési feltételeken alapuló kiegészítő sebességkorlátozást jelző tábla\*<sup>2</sup>

■ Ha a fő kijelzőmód nem lett kiválasztva

Előzési tilalmat jelző tábla\*<sup>1</sup>

Sebességkorlátozást jelző tábla

A szituációtól függően a \*1 helyett megjelenhet a \*2, vagy a \*2 megjelenhet a jobb oldalon.

■ **Közlekedési táblák megjelenítésének kiválasztása kikapcsolt fő kijelzőmód mellett**

A csökkentett méretű közlekedési táblák ikonja akkor is megjeleníthető a többfunkciós információs kijelzőn, ha nem a fő kijelzőmód lett kiválasztva.

➤ **Testre szabható funkciók** 129. o.

Vezetés

## Menetstabilizáló (VSA) rendszer

A VSA segít a gépkocsi stabilizálásában kanyarodás közben, ha a kívántnál többet vagy kevesebbet kanyarodik. Csúszós útfelületeken javítja a tapadást. Ezt a motor teljesítményének szabályozásával és a fékek szelektív adagolásával éri el.

### A VSA működése



A VSA bekapcsolásakor esetlegesen azt tapasztalhatja, hogy a motor nem reagál a gázadásra. Esetleg valamilyen zaj hallatszik a hidraulikus rendszer felől. A visszajelző villogása szintén látható.

### Menetstabilizáló (VSA) rendszer

Az eltérő típusú és méretű gumiabroncsok használata esetén előfordulhat, hogy a VSA nem működik. Azonos méretű és típusú gumiabroncsot, továbbá megfelelő nyomást használjon.

Ha a VSA-visszajelző bekapcsol, és bekapcsolva is marad vezetés közben, probléma lehet a rendszerrel. Habár ez nem feltétlenül befolyásolja a normál vezetést, ellenőriztesse a gépkocsit szakszervizben.

A VSA nem tudja minden vezetési helyzetben javítani a stabilitást, és nem szabályozza a teljes fékrendszert. Továbbra is a körülményeknek megfelelő sebességgel kell haladni és kanyarodni a megfelelő biztonság megtartása mellett.

## VSA kikapcsológomb

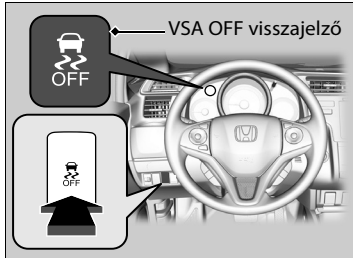

Ez a gomb a vezetőoldali vezérlőpanelen található. Ezt kell benyomni és hangjelzésig nyomva tartani, ha a VSA funkciókat részben ki, illetve be kívánja kapcsolni.

A kipörgésgátló funkció működési hatékonysága lecsökken, így a kerekek szabadabban foroghatnak alacsony sebességnél. A VSA kikapcsolt állapot visszajelző is bekapcsol.

Az ismételt bekapcsoláshoz nyomja meg újra a  (VSA **OFF**) gombot, amíg hangjelzést nem hall.

A gépkocsi beindítása esetén a VSA-rendszer mindig automatikusan bekapcsol, akkor is, ha a gépkocsi leállítása előtt ki lett kapcsolva.

## Menetstabilizáló (VSA) rendszer

A  gomb lenyomva tartása mellett a gépkocsi normál módon fékezhető és kormányozható, de a VSA rendszer által nyújtott és hozzáadott tapadási és stabilitási tulajdonságok elvesznek.

Ha gépkocsija bizonyos szokatlan körülmények között sárban vagy friss hóban elakad, akkor a VSA-rendszer ideiglenes kikapcsolásával könnyebben kiszabadulhat.

Ha megnyomja a  gombot, a kipörgésgátló funkció hatékonysága lecsökken. Így a kerekek szabadabban foroghatnak alacsony sebességnél. Csak akkor szabad megkísérelnie kiszabadítani magát a VSA-rendszer kikapcsolt állapotában, ha a VSA-rendszer bekapcsolt állapotában már sikertelenül megpróbálta azt.

A gépkocsi kiszabadítása után kapcsolja vissza a VSA-rendszert. A gépkocsit nem ajánlott kikapcsolt VSA-rendszerrel vezetni.

A motor elindításakor vagy vezetés közben motorhang hallatszik a motortérből, miközben a rendszer az ellenőrzést végzi. Ez teljesen normális.

## Agilis kezelérségitő rendszer

A rendszer szükség szerint, finoman fékezi az első és hátsó kerekeket a kormánykerék elfordításakor, és segít megtartani a gépkocsi stabilitását és teljesítményét kanyarodás közben.

### Agilis kezelérségitő rendszer

Az agilis kezelérségitő rendszer nem minden vezetési helyzetben növeli a stabilitást. Továbbra is a körülményeknek megfelelő sebességgel kell haladni és kanyarodni a megfelelő biztonság megtartása mellett.

Ha a VSA rendszervisszajelző bekapcsol, és vezetés közben folyamatosan világít, az agilis kezelérségitő rendszer nem aktív.

A rendszer aktiválásakor előfordulhat, hogy zajt hall a motortérből. Ez teljesen normális.



## Abroncsnyomás-figyelő rendszer

Az egyes abroncsban lévő nyomás közvetlen mérése helyett a gépkocsin lévő defektre figyelmeztető rendszer ellenőrzi és összehasonlítja az egyes kerekek és abroncsok gördülési sugarát és forgási jellemzőit vezetés közben annak meghatározásához, hogy egy vagy több abroncs nyomása jelentősen alacsony-e. Ez bekapcsolja az alacsony abroncsnyomás/defektre figyelmeztető rendszer visszajelzőjét, és a többfunkciós információs kijelzőn egy szimbólum jelenik meg.

### Defektre figyelmeztető rendszer kalibrálása

Minden esetben el kell végeznie a defektre figyelmeztető rendszer kalibrálását, ha:

- Egy vagy több abroncsban nyomást állít.
- Megforgatja az abroncsokat.
- Lecserél egy vagy több abroncsot.

A defektre figyelmeztető rendszer kalibrálása előtt:

- Állítson be hideg abroncsnyomást mind a négy abroncs esetében.

Győződjön meg a következőkről:

- A gépkocsi teljesen áll.

#### Kézi kapcsolású sebességváltós típusok

- Kiengedi a rögzítőféket.

#### Fokozatmentes sebességváltóval rendelkező típusok

- Amikor a sebességváltó kar **P** fokozatban van.

#### Összes típus

- Gyújtáskapcsoló BE **II**<sup>\*1</sup> helyzetben.

\*1: A kulcs nélküli ajtónyitó rendszerrel felszerelt típusokon **ENGINE START/STOP** gomb van gyújtáskapcsoló helyett.

\* Nem áll rendelkezésre minden modellen

### ▶▶ Abroncsnyomás-figyelő rendszer

A rendszer nem ellenőrzi az abroncsokat kis sebességgel való haladásakor.

Egyes körülmények, mint pl. az alacsony légköri nyomás és a tengerszint feletti magasság változása közvetlen hatással vannak a gumiabroncsnyomásra, és eredményezhetik az alacsony abroncsnyomás/defektre figyelmeztető rendszer visszajelzőjének bekapcsolását.

Ha a gumiabroncsnyomás ellenőrzését és beállítását:

- Meleg időjárásban végezték, hidegebb időben a gumiabroncs puhává válhat.
- Hideg időjárásban végezték, melegebb időben a gumiabroncs túl keménnyé válhat.

Az alacsony gumiabroncsnyomás visszajelzője túl nagy nyomás esetén nem kapcsol be.

Az eltérő típusú és méretű gumiabroncsok használata esetén előfordulhat, hogy az abroncsnyomás-figyelő rendszer nem működik megfelelően.

Használja ugyanazon méretű és típusú gumiabroncsot.

#### ▶ Gumiabroncsok ellenőrzése és karbantartása 508. o.

Az alacsony abroncsnyomás/defektre figyelmeztető rendszer visszajelzője késéssel kapcsolhat be, vagy egyáltalán nem is kapcsol be a következő helyzetekben:

- Hirtelen gyorsítás, lassítás vagy kormányozdulat esetén.
- Havas vagy csúszós útfelületen haladva.
- Hólánccal használatakor.

Az alacsony abroncsnyomás/defektre figyelmeztető rendszer visszajelzője a következő körülmények között kapcsolhat be:

- Mankókerék\* használata esetén.
- A kalibrálásnál beállítottakhoz képes nagyobb vagy egyenetlen terhelés esik a kerekre, például utánfutó vontatása esetén.
- Hólánccal használatakor.

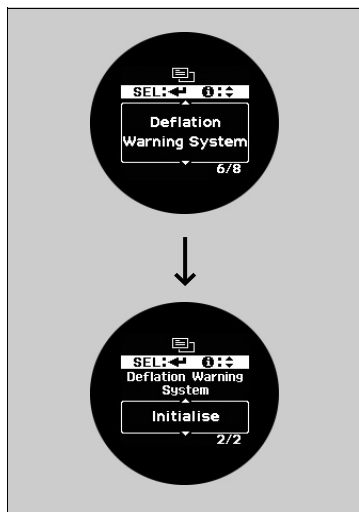

Vezetés

A rendszert a többfunkciós információs kijelző személyre szabott funkciójából lehet kalibrálni.

1. Tartsa lenyomva a **▲①/▼** gombot, míg a **☰** (Beállítások testreszabása) elem meg nem jelenik a kijelzőn, majd nyomja meg a **SEL/RESET** gombot.
2. Tartsa lenyomva az **▲①/▼** gombot, míg a **Defektre figyelmeztető rendszer** meg nem jelenik a kijelzőn, majd nyomja meg a **SEL/RESET** gombot.
  - A kijelző átvált a személyre szabás beállításra képernyőre, ahol a **Mégsem** vagy az **Inicializálás** lehetőségek közül választhat.
3. A **▲①/▼** gomb segítségével válassza ki az **Inicializálás** lehetőséget, majd nyomja meg a **SEL/RESET** gombot.
  - A **Kész** képernyő jelenik meg, majd a kijelző visszvált a testreszabás menü képernyőre.
4. Tartsa lenyomva a **▲①/▼** gombot, míg a **☰** (Kilépés) elem meg nem jelenik a képernyőn, majd nyomja meg a **SEL/RESET** gombot.
  - A kijelző visszatér a normál képernyőhöz.
  - A kalibrációs folyamat automatikusan befejeződik.

#### ☒ Defektre figyelmeztető rendszer kalibrálása

- A defektre figyelmeztető rendszer nem kalibrálható, ha mankókereket\* szereltek fel.
- A kalibrációs folyamathoz összesen körülbelül 30 percig, 40–100 km/h közötti sebességgel kell vezetni a gépkocsit.
- Ezalatt, ha a gyújtáskapcsoló<sup>\*1</sup> be van kapcsolva, és a gépkocsi 45 másodpercig nem mozdul, előfordulhat, hogy az alacsony abroncsnyomás visszajelzője rövid időre bekapcsol. Ez normális jelenség, és azt jelzi, hogy a kalibrációs folyamat még nincs befejezve.

Ha hólánc van felszerelve, szerelje le a defektre figyelmeztető rendszer kalibrálása előtt.

Ha az alacsony abroncsnyomás/defektre figyelmeztető rendszer visszajelzője akkor is bekapcsol, ha megfelelően felfújta, az előírt normál kerekek vannak felszerelve, ellenőriztesse gépkocsiját a szakszervizzel.

Azt javasoljuk, hogy az abroncsokat az eredetivel megegyező márkájúval, típusúval és méretével cseréljék ki. Kérdezze a szakszervizt a részletekről.

\*1: A kulcs nélküli ajtónyitó rendszerrel felszerelt típusokon **ENGINE START/STOP** gomb van gyújtáskapcsoló helyett.

## Fényszóróeloszlás állítása

Egy jobbkormányos gépkocsi közlekedése jobb oldali forgalomban, vagy egy balkormányos gépkocsi közlekedése bal oldali forgalomban elvakítja a szemből érkezőket. A fényszóró eloszlását maszkolószalaggal szükséges megváltoztatni.

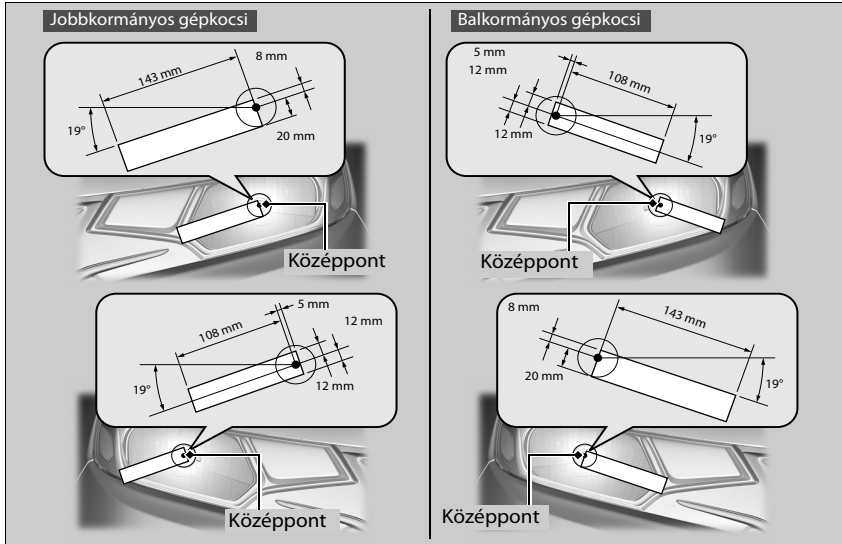

1. Készítsen két darab téglalap alakú maszkolószalagot 24 mm szélességben és 113 mm hosszúságban, illetve 28 mm szélességben és 143 mm hosszúságban.
  - Fénykioltó maszkolószalagot használjon, például vinil vízálló szigetelőszalagot.
2. Az ábra szerint ragassza a szalagot a lencsére.
  - A címke 19° lejtéssel rendelkezzen.

### ► Fényszóróeloszlás állítása

Gondosan helyezze fel szalagot a megfelelő helyre. Ha a fényszóró eloszlása nem megfelelő, akkor sértheti az adott ország törvényi követelményeit. Kérdezze a szakszervizt a részletekről.

## Fékrendszer

### Rögzítőfék

A gépkocsi leállítása után a parkoláshoz használja a rögzítőféket.

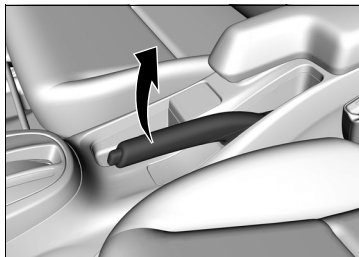

#### Használat:

A kioldógomb lenyomása nélkül húzza fel teljesen a kart.

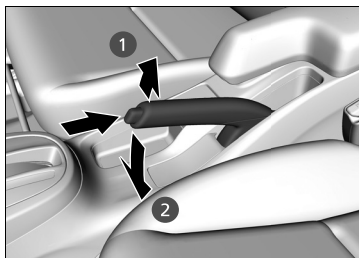

#### Kioldás:

1. Húzza meg kissé a kart, majd nyomja meg és tartsa lenyomva a kioldógombot.
2. Nyomja le teljesen a kart, majd engedje fel a gombot.

### Rögzítőfék

#### Megjegyzés

Vezetés előtt engedje fel teljesen a rögzítőféket. A behúzott rögzítőfékkel való haladás károsíthatja a hátsó fékeket és a tengelyt.

Ha behúzott rögzítőfékkel indul el, sípoló figyelmeztető hang hallatszik, és a többfunkciós információs kijelzőn **(P)** üzenet jelenik meg.

Parkoláskor mindig húzza be a rögzítőféket.

## ■ Lábfék

Gépkocsijának mind a négy kerekét tárcsafékkal szerelték fel. A vákuumos rásegítő rendszer csökkenti a fékpedál lenyomásához szükséges erőt. Vészhelyzetben a fékrásegítő rendszer növeli a fékerőt a fékpedál erőteljes lenyomásakor. A blokkolásgátló fékrendszer (ABS) segíti megtartani a gépkocsi kormányozhatóságát különösen erős fékezések esetén.

➤ **Fékrásegítő rendszer** 449. o.

➤ **Blokkolásgátló fékrendszer (ABS)** 448. o.

## » Lábfék

Mély vízbe hajtás vagy vizes útfelületen való haladás után ellenőrizze a fékeket. Ha szükséges, szárítsa meg a fékeket a pedál enyhe, ismételt lenyomásával.

Ha fémes súrlódó hangot hall a fék lenyomásakor, a fékbetéteket cserélni kell. Keresse fel a márkaszervizt, és vizsgálta át a gépkocsit.

A folyamatos lejtőn lefele haladás a fékpedál használatával a fékek felmelegedését okozhatja, ami csökkenti a fék hatékonyságát. A motorfék használatához vegye le a lábát a gázpedálról, és kapcsoljon alacsonyabb fokozatba/sebességre. Kézi kapcsolású sebességváltó esetén a motorfékhez használjon alacsonyabb sebességfokozatot.

Ne helyezze a lábát a fékpedálra vezetés közben, mert ezzel enyhe nyomást gyakorol a fékekre, amely idővel a hatékonyságot csökkentheti és a fékbetéteket koptatja. Emellett a fékjelzés félvezetheti az Ön mögött haladó járművek vezetőit.

## Blokkolásgátló fékrendszer (ABS)

### ABS

A fékek ismételt, gyors lenyomásával segít a kerekek blokkolásának megakadályozásában és a gépkocsi irányításának megtartásában.

Az elektronikus fékerőelosztás (EBD) rendszer, amely az ABS rendszer része, egyensúlyban tartja az első-hátsó tengely közötti fékerőelosztást a gépkocsi pillanatnyi terhelésétől függően.

Ne pumpálja a fékpedált. Hagyja, hogy az ABS végezze a dolgát, fékezzen egyenletes, határozott erővel. Ezt akár úgy is mondhatnák, hogy „fék és kormányzás.”

#### ■ Az ABS működése

Az ABS működésekor a fékpedál enyhén lüktet. Tartsa lenyomva határozottan a pedált. Száraz útburkolaton a fékpedált nagyon erősen kell lenyomni, hogy az ABS működésbe lépjen. Hóban és jégen való fékezéskor ellenben már kis fékezéskor is azonnal érzi az ABS jótékony hatását.

Ha a gépkocsi sebessége kisebb, mint 10 km/h, az ABS kikapcsol.

### ⊗ Blokkolásgátló fékrendszer (ABS)

#### Megjegyzés

A helytelen gumiabroncs méretek és típusok használata befolyásolhatja az ABS működését.

Ha az **ABS** visszajelző bekapcsol és bekapcsolva is marad vezetés közben, probléma lehet a rendszerrel. Habár a normál fékezést nem érinti, előfordulhat, hogy az ABS nem működik. Azonnal keresse fel a márkaszervizt, és ellenőriztesse gépkocsiját.

Az ABS nem csökkenti a gépkocsi leállításához szükséges időt vagy távolságot. Csak a gépkocsi irányítását segíti erős fékezéskor.

A következő esetekben a gépkocsinak akár nagyobb féktávolságra is szüksége lehet, mint egy ABS nélküli gépkocsinak:

- Egyenetlen útfelületen való haladás esetén, beleértve a kavicsos vagy havas utakat.
- Hólánch használata esetén.

A motor elindításakor vagy vezetés közben motorhang hallatszik a motortérből, miközben a rendszer az ellenőrzést végzi. Ez teljesen normális.

## Fékrásegítő rendszer

### ■ Fékrásegítő rendszer

Rendeltetése a vezető által a fékpedálra gyakorolt nyomás rásegítése a vészfékezéskor szükséges erősebb fékezőerő eléréséhez.

#### ■ A fékrásegítő rendszer működése

Az erőteljes fékezéshez nyomja le erősen a fékpedált.

A fékrásegítő működésbe lépésekor a pedál enyhén megrándulhat, és egy működési hang hallatszik. Ez teljesen normális. Tartsa lenyomva határozottan a fékpedált.

## Városi vészfékező rendszer

Segítséget nyújthat kis sebességgel való haladásnál, amikor fennáll az ütközés kockázata az Ön előtt álló gépjárművel. A városi vészfékező rendszer rendeltetése, hogy egy lehetséges ütközés észlelése esetén figyelmeztesse a járművezetőt, továbbá, hogy elkerülhetetlennek tűnő ütközés előtt csökkentse a gépkocsi sebességét az ütközés súlyosságának minimálisra csökkentése érdekében.

### A rendszer működési elve

Egy lézerezékelő kb. 5 km/h és kb. 32 km/h sebességtartományban figyelni kezdi, hogy nincs-e másik gépkocsi az Ön előtt.

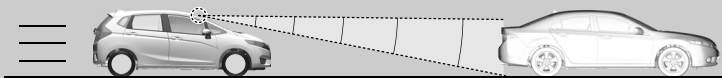

Lézerezékelő  
A lézerezékelő a visszapillantó tükör mögött helyezkedik el.



A rendszer aktiválódik, ha a gépjármű és az előtte észlelt jármű közötti sebességkülönbség kb. 5 km/h és 32 km/h tartományba esik, illetve nagy az ütközés kockázata.

A rendszer nem aktiválódik ha a sebességváltó **R** pozícióban van.

### Városi vészfékező rendszer

#### ⚠ FIGYELMEZTETÉS

Ne hagyatkozzon a városi vészfékező rendszerre minden lehetséges frontális ütközés elkerülésénél.

Súlyos, akár végzetes baleset is bekövetkezhet, ha nem figyel kellően az Ön előtt haladó gépjárműre, és nem fékez szükség szerint.

#### A rendszer megfelelő működése érdekében:

- **Tartsa tisztán a szélvédő felső részét. Törölje le a szennyeződést, jeget, deret stb.**
- Ne nyomja meg a lézerezékelő körüli területet a szélvédő tisztításakor.
- Ne távolítsa el a lézerezékelőt az egységéből.

#### Kézi kapcsolású sebességváltós típusok

Ha a gépjárművet a rendszer automata fékezéssel állóra fékezi, a motor leállhat. A motor újraindításához végezze el a normál eljárást.

➤ **A motor beindítása** 386, 389. o.



## Ütközési figyelmeztetés fázisai

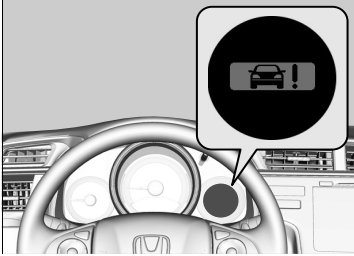

A hangjelző megszólal, a CTBA figyelmeztetés villogni kezd a többfunkciós információs kijelzőn, és a rendszer erős fékezésbe kezd, ha úgy ítéli meg, hogy a lehetséges ütközés elkerülhetetlenné válik.

Aktivált rendszernél az automatikus fékezés abbamarad, mielőtt a gépkocsi teljesen megáll. Ennek megfelelően fékezzen.

A gépkocsi megállása után a rendszer aktiválására vonatkozó jel jelenik meg a többfunkciós információs kijelzőn.

**☒ Az intelligens többfunkciós kijelző figyelmeztető és tájékoztató üzenetei** 108. o.

Előfordulhat, hogy a rendszer kikapcsol, ha működteti a fékpedált, a gázpedált vagy a kormánykereket az ütközés elkerülése érdekében.

## ▶▶ Városi vészfékező rendszer

A rendszer lehet, hogy nem kapcsol be vagy nem érzékeli a gépkocsi előtt levő gépkocsit a következő körülmények között:

- Az Ön előtt levő gépkocsi átlósan, balra vagy jobbra nézve, esetleg szemben áll.
- A követési távolság az Ön gépkocsija és az elől haladó gépkocsi között túl rövid.
- Az Ön gépkocsija és a másik gépkocsi közötti sebességkülönbség túl nagy.
- Egy gépjármű bevág Ön elé, és hirtelen lefékez.
- Ön hirtelen felgyorsít, és megközelít egy másik gépkocsit.
- Egy érkező gépjármű hirtelen Ön elé sodródik.
- A gépkocsija hirtelen átsodródik a szembejövő sávba.
- Egy gépkocsi hirtelen az Ön gépkocsijának útját keresztezi a kereszteződésben.
- Rossz időjárási körülmények esetén (sűrű eső, hó, köd stb.).
- Kanyargós úton való haladáskor.
- Az Ön előtti gépjármű rendkívül szennyezett, így nem veri vissza kellően a rádióhullámokat.
- Az ütközés elkerülése érdekében Ön lenyomja a fékpedált, vagy elfordítja a kormánykereket.
- Az Ön előtti gépjármű egy motorkerékpár vagy más kisebb gépjármű, amelyet az érzékelő nem képes megfelelően észlelni.
- A szélvédő felső részén lévő lézérérezékelő körüli terület szennyezett, jeges, deres stb.

Előfordulhat, hogy a rendszer nem aktiválódik, miközben teljesen lenyomja a gázpedált.

## A rendszer be- és kikapcsolása



A rendszert a többfunkciós információs kijelzőn keresztül kapcsolhatja be és ki.

➤ **Testre szabható funkciók** 129. o.

A rendszert kikapcsolt állapotában a műszerfalon világít a **CTBA** visszajelző.

A gyújtáskapcsoló BE **II**\*1 állásba kapcsolásakor a városi vészfékező rendszer bekapcsol, még akkor is, ha a gépkocsi előző vezetésekor kikapcsolta.

## ➤ Városi vészfékező rendszer

A rendszer automatikusan kikapcsolhat, majd a **CTBA** visszajelző bekapcsolhat és az üzenet megjelenhet az intelligens többfunkciós információs kijelzőn, ha:

- A szélvédő felső részén található lézerezékelő körüli terület hőmérséklete megnő.
- A szélvédő felső részén található lézerezékelő körüli terület akadályozva van, például szennyezett, illetve jég vagy dér borítja.
- A motorháztető akadályozva van, például hó borítja.

Állítsa le a gépkocsit egy biztonságos helyen, és

- a légkondicionáló rendszer segítségével hűtse le a gépkocsi belsejét, ha a lézerezékelő hőmérséklete magas.
- távolítsa el az akadályokat (pl. szennyeződés vagy hó) a szélvédőről és a motorháztetőről.

➤ **Visszajelzők** 104. o.

Ha a rendszer kikapcsolását kiváltó körülmény javul, a rendszer visszakapcsol.

Kapcsolja ki a rendszert, ha:

- Fékpadi mérést végez a gépkocsin, vagy a kerekei görgőn forognak.
- Terepen vagy ágak, levelek által takart hegyes-völgyes úton halad.

\*1: A kulcs nélküli ajtónyitó rendszerrel felszerelt típusokon **ENGINE START/STOP** gomb van gyújtáskapcsoló helyett.

## ■ Ha az ütközés esélye alacsony

A rendszer akkor is bekapcsolhat, ha a vezető tud az elől haladó gépkocsiról, vagy ha elől nem halad gépkocsi. Néhány példa:

### ■ Kikerülés

Gépkocsija megközelít egy másik gépkocsit, és sávot vált a kikerüléshez.

### ■ Kereszteződésben

Gépkocsija megközelít vagy kikerül egy másik gépkocsit, amely balra vagy jobbra fordul.

### ■ Alacsony híd alatt áthaladva

Alacsony vagy keskeny híd alatt történő áthaladáskor.

### ■ Fekvőrendőr, útépitési munkaterület, vonatsín, útmenti tárgyak stb.

Fekvőrendőrön vagy acél útlemezen stb. áthaladva, vagy amikor a gépkocsi vonatsínhez vagy út menti tárgyak, pl. közlekedési tábla és terelőkorlát közelébe ér a kanyarban.

### ■ Parkoláskor

A gépjármű álló gépjárművet vagy falat közelít meg.

## ▶▶ Városi vészfékező rendszer

Vigye a gépjárművet márkaszervizbe, ha a lézérérzékelőt vagy a környékét javítani kell, el kell távolítani, vagy a lézérérzékelőt erős behatás érte.

Ne módosítson a gépkocsi felfüggesztésén. A gépjármű magasságának módosítása hatására a rendszer nem fog megfelelően működni.

Feltétlenül azonos méretű és típusú gumibroncsot használjon mind a négy keréken. Használjon kellő mintázattélységgel rendelkező, hasonló állapotú gumibroncsokat. Ellenkező esetben előfordulhat, hogy a rendszer nem működik megfelelően.

A rendszer működése bizonytalan lehet, ha:

- Nehéz rakományt szállít hátul.
- A gumibroncsok nyomása túl magas vagy túl alacsony.

## A rendszerben alkalmazott lézer egységgel kapcsolatos információk

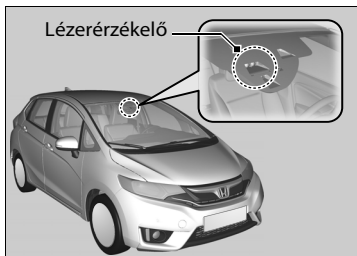

Lézerérzékelő

A városi vészfékező rendszer egysége a lézerérzékelővel együtt a visszapillantó tükrök mögött található.

Az alábbi lista a rendszerben alkalmazott lézer műszaki adatait tartalmazza az IEC követelmények szerint. Ugyanez az információ az IEC60825-1 szabványcímkéken is megtalálható.

### A lézer besorolása

Max. átlagteljesítmény:	45 mW
Impulzus időtartam:	33 ns
Hullámhossz:	905 nm
Átlagos hatószög (vízszintes x függőleges)	28 x 12

### Lézer besorolási címke

INVISIBLE LASER RADIATION  
DO NOT VIEW DIRECTLY WITH  
OPTICAL INSTRUMENTS (MAGNIFIERS)  
CLASS 1M LASER PRODUCT

### Lézer magyarázó címke

Max average power: 45 mW  
Pulse duration: 33 ns  
Wavelength: 905 nm

IEC 60825-1:2007  
Complies with FDA performance standards for laser products  
except for deviations pursuant to Laser Notice No. 50, dated  
July 26<sup>th</sup>, 2001

## Városi vészfékező rendszer

### ⚠ FIGYELMEZTETÉS

A lézerérzékelő nem megfelelő módon történő kezelése szemkárosodáshoz vezethet.

A szemkárosodás elkerülése érdekében tartsa be az alábbiakat:

- Ne válassza el az érzékelőt az egységről.
- Ne nézzen az érzékelőbe 100 mm távolságon belülről optikai eszközzel, például nagyítással, mikroszkóppal és objektívvel.

## Vészfékezésjelző

60 km/h vagy nagyobb sebesség mellett történő erőteljes fékezés esetén aktiválódik, és az elakadásjelző lámpák gyors villogásával figyelmezteti az Ön mögött haladó vezetőket a hirtelen fékezésre. Ez elősegítheti, hogy az Ön mögött haladók érzékeljék a vészhelyzetet, és megtegyék a szükséges lépéseket az ütközés elkerülése érdekében.

### ■ A rendszer aktiválásakor:



Az elakadásjelző lámpák villogása megszűnik, ha:

- Felengedi a fékpedált.
- Az ABS rendszer kikapcsolódik.
- A gépkocsi lassulása mérséklődik.
- Megnyomja az elakadásjelző gombot.

### » Vészfékezésjelző

A vészfékezésjelző nem a hirtelen fékezés okozta esetleges ráfutásos ütközések megelőzésére szolgál. Erőteljes fékezéskor felvillantja az elakadásjelző lámpákat. Ajánlatos mindig kerülni a hirtelen fékezést, kivéve, ha feltétlenül szükséges.

A vészfékezésjelző az elakadásjelző gomb nyomott állapotában nem aktív.

Amennyiben az ABS rendszer fékezés közben egy bizonyos ideig nem működik, előfordulhat, hogy a vészfékezés jelzése egyáltalán nem lép működésbe.

# A gépkocsi leparkolása

## Leállított állapotban

1. Nyomja le határozottan a fékpedált.
2. Húzza be határozottan a rögzítőféket.

### Fokozatmentes sebességváltóval rendelkező típusok

3. Kapcsolja a sebességváltó kart **D** fokozatból **P** fokozatba.

### Kézi kapcsolású sebességváltós típusok

3. Kapcsolja a sebességváltó kart **R** vagy **1** fokozatba.
4. Állítsa le a motort.

Mindig erősen húzza be rögzítőféket, különösen ha emelkedőn parkol.

### ⌘ A gépkocsi leparkolása

Ne parkolja a gépkocsit tűzveszélyes tárgyak mellé, például száraz fűre, olaj vagy fűrészáru közelébe. A kipufogóból távozó forró levegő tüzet okozhat.

### ⌘ Leállított állapotban

#### Megjegyzés

#### Fokozatmentes sebességváltóval rendelkező típusok

A következők károsíthatják a sebességváltót:

- A gáz- és a fékpedál egy időben való lenyomása.
- Hegyemenetben a gépkocsi gázpedál megnyomásával történő egy helyben tartása.
- A sebességváltó kar **P** fokozatba helyezése a gépkocsi megállítása előtt.

Csapadékos időjárás esetén emelje fel az ablaktörlő karokat.

## Parkolászérezkelő rendszer\*

A hátsó sarok- és középszérezkelők érzékelik a gépkocsi mögötti akadályokat, a hangjelző és az intelligens többfunkciós kijelző vagy az audió/információs képernyő\* tájékoztat a gépkocsi és az akadály közötti hozzávetőleges távolságról.

### ■ Az érzékelő elhelyezkedése és hatósugara

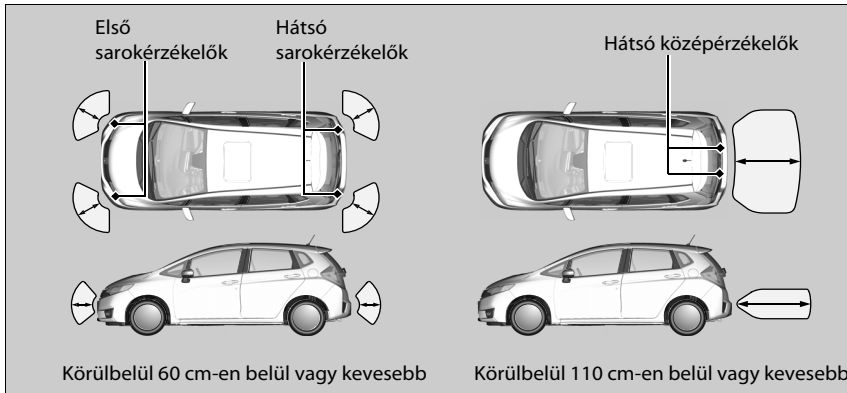

### ►► Parkolászérezkelő rendszer\*

A rendszer bekapcsolt állapotában is mindig győződjön meg parkolás előtt, hogy nincs akadály a gépkocsi közelében.

A rendszer működése bizonytalan lehet, ha:

- Az érzékelőt hó, jég, sár vagy szennyeződés fedi.
- A gépkocsi egyenetlen útfelszínen, fűvön, bukkánokon vagy lejtőn halad.
- A gépkocsi kinn állt meleg vagy hideg időben.
- A rendszert befolyásolhatják olyan elektromos eszközök, amelyek ultrahang-hullámokat keltenek.
- Vezetés rossz időben.

A rendszer lehet, hogy nem érzékeli:

- A vékony vagy alacsony tárgyakat.
- A hangsugarakat elnyelő anyagokat, mint hó, pamut vagy szivacs.
- Közvetlenül a lökhárító alatt található tárgyakat.

Ne tegyen semmilyen kiegészítőt az érzékelőre vagy annak környékére.

\* Nem áll rendelkezésre minden modellen

### ■ A parkolászérezelő rendszer be- és kikapcsolása

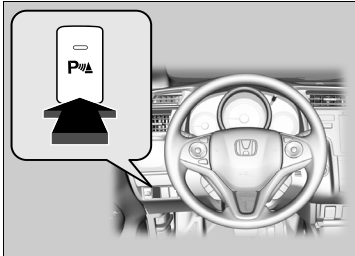

A gyújtáskapcsoló BE **II**\*<sup>1</sup> állásában nyomja meg a parkolászérezelő rendszer gombját a rendszer be- vagy kikapcsolásához. A gombon a visszajelző akkor világít, ha a rendszer működik.

Az első sarokérezelő megkezdik az akadályok érzékelését, ha a sebességváltó kar nem **P** vagy **R** sebességfokozatban van, és a gépkocsi sebesség alacsonyabb mint 8 km/h.

Az első sarok-, hátsó sarok- és hátsó középérezelő megkezdik az akadályok érzékelését, ha a sebességváltó kar **R** sebességfokozatban van, és a gépkocsi sebesség alacsonyabb mint 8 km/h.

#### ■ Kézi kapcsolású sebességváltós típusok

A rögzítőféket szintén ki kell engedni.

### ☒ A parkolászérezelő rendszer be- és kikapcsolása

A parkolászérezelő a korábban kiválasztott BE vagy KI állapotban van a motor minden indításakor.

\*1: A kulcs nélküli ajtónyitó rendszerrel felszerelt típusokon **ENGINE START/STOP** gomb van gyújtáskapcsoló helyett.



■ Amikor a gépkocsi és az akadály közötti távolság csökken

Több nézetes hátsó kamerával felszerelt típusok

A közepes hangjelzés hossza	A lökhárító és a tárgy közötti távolság		Visszajelző	Audió/Információs képernyő
	Sarokérzékelők	Középerzékelők		
Közepes	—	Hátul: Körülbelül 110-60 cm	Sárgán villog* <sup>1</sup>	 <p>Visszajelzők kapcsolnak be ott, ahol az érzékelő akadályt észlel.</p> <p>VIGYÁZAT: OBJEKTUM KÖZELEDJK</p>
Rövid	Körülbelül 60-45 cm	Körülbelül 60-45 cm	Sárgán villog	
Nagyon rövid	Körülbelül 45-35 cm	Körülbelül 45-35 cm	Sárgán villog	
Folyamatos	Kb. 35 cm vagy kevesebb	Kb. 35 cm vagy kevesebb	Pirosan villog	

\*1: Ebben a fázisban csak a középerzékelők érzékelik az akadályokat.

Vezetés

Több nézetes hátsó kamera nélküli típusok

A közepes hangjelzés hossza	A lökhárító és a tárgy közötti távolság		Visszajelző	Többfunkciós információs kijelző
	Sarokérezelő	Középérezelő		
Közepes*1	—	Hátul: Körülbelül 110-60 cm	—	 <p>Visszajelzők: Világítani kezd, ha az érzékelő akadályt érzékel</p>
Rövid	Körülbelül 60-45 cm	Körülbelül 60-45 cm	—	
Nagyon rövid	Körülbelül 45-35 cm	Körülbelül 45-35 cm	—	
Folyamatos	Kb. 35 cm vagy kevesebb	Kb. 35 cm vagy kevesebb	—	

\* 1: Ebben a fázisban csak a középérezelő érzékeli az akadályokat.

### Az összes hátsó érzékelő kikapcsolása

1. Győződjön meg arról, hogy a parkolászérezékelő rendszer nincs bekapcsolva. Fordítsa a gyújtáskapcsolót KORMÁNYZÁR **O**\*1 állásba.
2. Tartsa lenyomva parkolászérezékelő rendszer gombját, és fordítsa a gyújtáskapcsolót BE **II**\*1 állásba.
3. A gombot tartsa tovább lenyomva tíz másodpercig. Engedje el a gombot, amikor a visszajelző a gombon villog.
4. Nyomja meg a gombot újra. A gombon lévő visszajelző kikapcsol.
  - Dupla hangjelzés hallatszik. A hátsó radarok kikapcsolt állapotban vannak.

A hátsó radarok újbóli bekapcsolásához ismétlje meg a fenti folyamatot. Tripla hangjelzés hallatszik, amikor a hátsó radarok újra bekapcsolt állapotban vannak.

### ►► Az összes hátsó érzékelő kikapcsolása

A **R** fokozatba váltáskor a visszajelző a parkolászérezékelő rendszer gombján villog, emlékeztetve, hogy a hátsó radarokat kikapcsolta.

\*1 : A kulcs nélküli ajtónyitó rendszerrel felszerelt típusokon **ENGINE START/STOP** gomb van gyújtáskapcsoló helyett.

\* Nem áll rendelkezésre minden modellen

## Többnézetes hátsó kamera\*

### A többnézetes hátsó kamera bemutatása

Az audió/információs képernyő meg tudja jeleníteni a gépkocsi tolatási képét. A kijelző automatikusan a tolatási képre vált, ha a sebességváltó kart **R** sebességfokozatba rakja.

### Többnézetes hátsó kamera megjelenítési területe

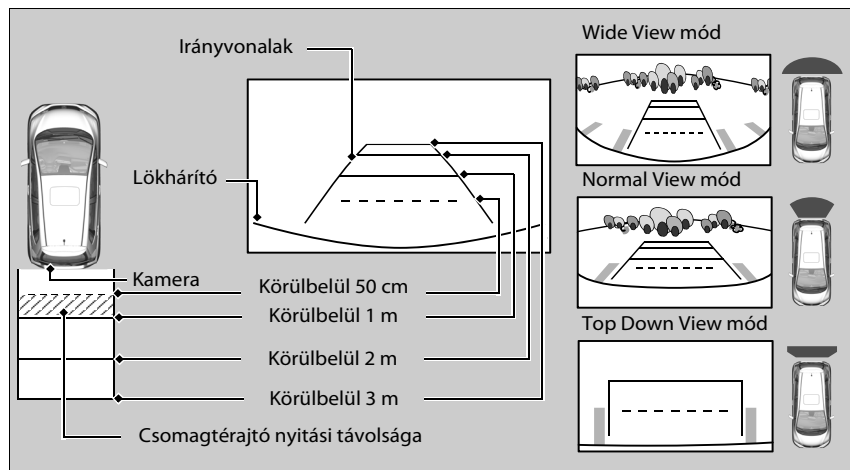

### A többnézetes hátsó kamera bemutatása

A tolatókamera korlátozott képet ad. A lökhárító sarkainak végei vagy a lökhárító alatti terület nem látható. A különleges lencse a valósánál közelebbinek vagy távolabbinak jeleníti meg a tárgyakat.

Szemrevételezéssel győződjön meg a tolatás előtt, hogy biztonságosan haladhat. Adott körülmények (mint az időjárás, fények és hőmérséklet) szintén korlátozhatják a tolatási nézetet. Ne hagyatkozzon a tolatási képre, mert az nem ad meg minden információt a gépkocsija mögötti területről.

Ha a kamera lencsái szennyezettek vagy nedvesek, tisztítsa meg a lencséket puha, nedves ronggyal.

A **Rögzített irányvonal** és a **Dinamikus irányvonal** beállítások módosíthatók.

☑ **Testre szabható funkciók** 316. o.

#### Rögzített irányvonal

**Be:** Az irányvonalak megjelennek, ha sebességváltót **R** állásba kapcsolja.

**Ki:** Az irányvonalak nem jelennek meg.

#### Dinamikus irányvonal

**Be:** Az irányvonalak a kormánykerék iránya szerint mozognak.

**Ki:** Az irányvonalak nem mozognak.

A tolatókamerán három különböző kameranézetet jeleníthet meg.  
Az adott nézetre történő átkapcsoláshoz érintse meg a megfelelő ikont.



: Wide view



: Normal view



: Top down view

Amennyiben az utoljára használt nézet mód a Wide vagy Normal mód volt, a rendszer ugyanazt az üzemmódot fogja kiválasztani, amikor legközelebb az **R** sebességfokozatra kapcsol. Amennyiben a motor lekapcsolása előtt a Top View módot használta, a teljesítmény üzemmód következő BE állásba kapcsolásakor és az **R** sebességfokozat kiválasztásakor a Wide mód kapcsol be.

A hátsó kamera beállításait a hátsó kamera képernyő **Menü** gombjának megnyomásával is módosíthatja. A **Menü** gomb megnyomásával és a **Kijelző** kiválasztásával további elemek érhetők el:

- **Kijelző** fül: A hátsó kamera képernyőjének **Fényerő**, **Kontraszt** és **Fekete szint** beállítása.
- **Szín** fül: A hátsó kamera képernyőjének **Szín** és **Színárnyalat** beállítása.

## Az üzemanyaggal kapcsolatos tudnivalók

### ■ Ajánlott üzemanyag

#### Ólmozatlan prémium benzin, 95-ös vagy magasabb kísérleti oktánszámú

A gépkocsit úgy tervezték, hogy 95-ös vagy magasabb kísérleti oktánszámú ólommentes benzinnel működjön. Ha ez az oktánszám nem áll rendelkezésre, akkor 91-es vagy magasabb kísérleti oktánszámú ólommentes benzint használjon átmenetileg. Ha ólommentes normálbenzint használ, a motor felől fémes kopogó hang lehet hallható, és a motor teljesítménye lecsökkenhet. A normálbenzin hosszú távú használata a motor károsodását eredményezheti.

### ■ Az üzemanyagtartály térfogata: 40 liter

### ☒ Az üzemanyaggal kapcsolatos tudnivalók

#### Megjegyzés

Az ólmot tartalmazó benzin használata a következő kockázatokat jelenti:

- Károsíthatja a kipufogórendszert, beleértve a katalizátort
- Károsíthatja a motort és az üzemanyagrendszert
- Károsan befolyásolhatja a motort és más rendszereket

#### Oxigéntartalmú üzemanyagok

Az oxigénnel dúsított üzemanyagokat benzinnel, etanollal vagy éterkeverékkel keverik. A gépkocsi rendeltetése szerint oxigénnel telített üzemanyagokkal is működik, amelyek maximum 10 % etanolt tartalmaznak térfogategységenként és maximum 22 % ETBE összetevőt térfogategységenként az EN 228 szabványnak megfelelően. További információért keresse fel Honda-márkakereskedőjét.

## Tankolás

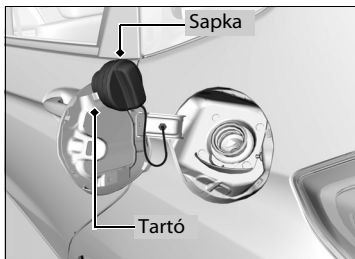
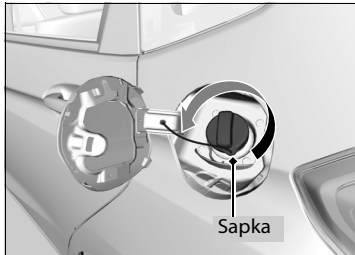
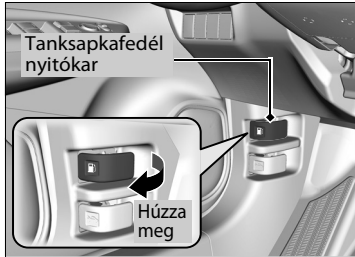

1. A gépkocsit úgy állítsa le az üzemanyagtöltő állomásnál, hogy az a gépkocsi bal hátsó részéhez essen közel.
2. Állítsa le a motort.
3. Húzza meg a vezetőoldalon, a műszerfal alatt található tanksapkafedél nyitókarját.  
▶ Az üzemanyag-betöltő nyílás ajtaja kinyílik.
4. Vegye le lassan a tanksapkát. Ha levegő távozására utaló hangot hall, várja meg, amíg a levegőnyomás megszűnik, majd csavarja le a tanksapkát.
5. Helyezze a tanksapkát a tartóba.
6. Teljesen dugja be a nyílásba a tankolópisztolyt.  
▶ Amikor a tank megtelt, kattánót hall, a töltőpisztoly pedig leállítja az üzemanyagot. Így marad hely az üzemanyagtartályban az üzemanyag hőmérséklet-változással járó térfogat-növekedése esetére.
7. Tankolás után csavarja vissza a tanksapkát, és húzza meg, amíg legalább egy kattánót hall.  
▶ Kézzel csukja be az üzemanyag-betöltő nyílás ajtaját.

### ▶▶ Tankolás

## ▲ FIGYELMEZTETÉS

Az üzemanyag rendkívül gyúlékony és robbanásveszélyes. Ha helytelenül kezeli, megéghet vagy súlyosan megsérülhet.

- Állítsa le a motort, és tartsa távol hőtől, szikráktól és nyílt lángtól.
- Csak szabadtéren tankoljon.
- Az esetleges kiömlött üzemanyagot azonnal törölje le.

A tankolópisztoly automatikusan zár, és leállítja az üzemanyag továbbfolyását, amikor a tartály majdnem teljesen megtelt, hogy maradjon még hely a tankban és a benzin nehogy kifolyjon a hőmérséklet-változás következtében.

Ha a tankolópisztoly automatikusan leállítja az üzemanyagot, ne tankoljon tovább. Ellenkező esetben túltankolhatja a tartályt, és az üzemanyag kifolyhat.

## Üzemanyag-takarékosság javítása

Az üzemanyag-takarékosság több körülménytől függ, beleértve a vezetési körülményeket, vezetési szokásokat, a gépkocsi állapotát és terhelését. Ezen és egyéb körülmények alapján előfordulhat, hogy a gépkocsira megadott üzemanyag-takarékosság nem érvényesül.

### Karbantartás és üzemanyag-takarékosság

Az üzemanyag-takarékosságot a gépkocsi megfelelő karbantartásával lehet optimalizálni. Mindig az intelligens többfunkciós kijelzőn megjelenő szervizemlékeztető szimbólumoknak megfelelően tartsa karban a gépkocsit. Ha gépkocsijában nincs szervizre figyelmeztető rendszer, akkor olvassa el a gépkocsi Szervizkönyvében/Jótállási könyvében található karbantartási ütemtervet.

A Szervizkönyv nélküli gépkocsiknál kövesse az ebben a kezelési kézikönyvben szereplő karbantartási ütemtervet. Szükség szerint ellenőrizze a garanciakönyvet.

➤ **Karbantartási ütemterv**\* 478. o.

- Az ACEA vagy API tanúsítvány szerint ajánlott viszkozitású motorolajat használjon.
- Figyeljen a megadott abroncsnyomásra.
- Ne terhelje a gépkocsit túlsúllyal.
- Tartsa tisztán a gépkocsit. A gépkocsi aljára rakódott hó vagy sár többletsúlyt és nagyobb légellenállást okoz.

### Üzemanyag-takarékosság javítása

A következő számítási módszer javasolt a vezetés közbeni pillanatnyi üzemanyag-fogyasztás meghatározásához.

100	×	liter üzemanyag	÷	Megtett kilométer	=	l / 100 km
Megtett mérőföld	÷	gallon üzemanyag	=	Mérőföld / gallon		



### Kiegészítő felszerelések

A tartozékok beszerelésekor ellenőrizze a következőket:

- Ne szereljen fel tartozékokat a szélvédőre. Ezek akadályozhatják a kilátásban, és rontják reakcióidejét vezetés közben.
- Ne szereljen tartozékokat az SRS Airbag jelölésű területekre, az első ülések oldalára és hátoldalára, az első vagy oldalsó oszlopokra, illetve az oldalablakok közelébe. Az ezekre a területekre szerelt tartozékok akadályozhatják a gépkocsi légzsákjainak megfelelő működését, illetve a légzsákok aktiválódásakor a gépkocsi belsejébe repülhetnek, súly sérülést okozva Önnek vagy az utasoknak.
- Ügyeljen, hogy az elektromos tartozékok ne terheljék le a gépkocsi elektromos rendszerét, és ne zavarják a gépkocsi megfelelő működtetését.  
    📄 **Biztosítékok** 565. o.
- Mielőtt bármilyen elektromos tartozékot felszerelne, kérjen tanácsot a márkaszervizből. Ha van rá lehetőség, ellenőriztesse a márkaszervizben a beszerelt tartozékokat.

### Módosítások

Ne módosítsa a gépkocsit, és ne használjon utángyártott alkatrészeket, melyek befolyásolhatják a gépkocsi kezelhetőségét, stabilitását és megbízhatóságát.

Az ilyen alkatrészek a gépkocsi általános teljesítményét is ronthatják. Mindig győződjön meg arról, hogy az összes berendezés megfelelően van beszerelve valamint karbantartva, és hogy ez megfelel a nemzeti és helyi szabályoknak.

#### » Kiegészítő felszerelések, átalakítások

### FIGYELMEZTETÉS

A nem megfelelő tartozékok vagy módosítások befolyásolhatják a gépkocsi kezelhetőségét, stabilitását és teljesítményét és ütközést eredményezhetnek, ami súlyos sérüléshez vagy halálhoz vezethet.

A tartozékok és módosítások tekintetében tartsa be a kezelési kézikönyvben található valamennyi utasítást.

Megfelelő beszerelés mellett a mobiltelefonok, riasztók, kétirányú rádiók, rádióantennák és a kis teljesítményű audiorendszerek nem zavarhatják a gépkocsi számítógépe által vezérelt rendszereket, például a légzsákokat és blokkolásgátló fékeket.

Az eredeti Honda tartozékok ajánlottak a gépkocsi megfelelő működésének biztosításához.



# Karbantartás

A fejezet az alapvető karbantartási műveleteket ismerteti.



## Karbantartás előtti teendők

Ellenőrzés és karbantartás .....	470
Biztonsági előírások a karbantartás során.....	471
A karbantartási szerviz során felhasznált cserealkatrészek és folyadékok.....	472
Szervizre emlékeztető rendszer* .....	473

## Karbantartási ütemterv \*

Karbantartási bejegyzések (Szervizkönyvvel nem rendelkező gépkocsik esetén).....	481
---	-----

## Karbantartás a motorháztető alatt

Karbantartási elemek a motorháztető alatt.....	482
A motorháztető kinyitása .....	483
Ajánlott motorolaj.....	484

Az olajsint ellenőrzése .....	486
Motorolaj-utántöltés.....	487
Hűtőfolyadék (motor) .....	488
Sebességváltó-folyadék.....	490
Fékfolyadék.....	491
Az ablakmosó folyadék utántöltése.....	492
Üzemanyagszűrő .....	492

## Izzócsere.....

<b>Ablaktörlőlapátok ellenőrzése és karbantartása .....</b>	<b>504</b>
---	------------

## Gumiabroncsok ellenőrzése és karbantartása

Gumiabroncsok ellenőrzése .....	508
---------------------------------	-----

Kopásjelzők.....	510
Gumiabroncs élettartama .....	510
Gumiabroncs- és kerékcseré .....	511
Kerekek felcserélése .....	512
Hóban tapadást javító eszközök .....	513

## Akkumulátor.....

## A távirányító kezelése

Gombelem cseréje .....	520
------------------------	-----

## A fűtési és hűtőrendszer\* / valamint a légkondicionáló rendszer\* karbantartása.....

<b>Tisztítás</b>	
Az utastér ápolása .....	525
Külső ápolás .....	527

\* Nem áll rendelkezésre minden modellen

### Ellenőrzés és karbantartás

Saját biztonsága érdekében végezze el az összes feltüntetett ellenőrzést és karbantartást a gépkocsi megfelelő állapotban tartásához. Ha valamilyen rendellenességet észlel (hang, szag, kevés fékfolyadék, olajfolt a gépkocsi alatt stb.), vizsgálta át a gépkocsit a márkaszervizben. A karbantartásra és ellenőrzésekre vonatkozó részletes információkat a kezelési kézikönyv használatlaltal/karbantartási ütemtervvel foglalkozó részében találja.

➤ **Karbantartási ütemterv**\* 478. o.

#### Ellenőrzési és karbantartási típusok

##### ■ Napi ellenőrzések

Ellenőrizze a gépkocsit, valahányszor hosszabb útra indulna, vagy amikor a gépkocsit mossa vagy tankolja.

##### ■ Időszakos ellenőrzések

- Havonta ellenőrizze a fékfolyadékszintet.  
➤ **Fékfolyadék** 491. o.
- Havonta ellenőrizze az abroncsnyomást. Figyelje meg a gumiköpeny futófelületét kopás szempontjából, illetve idegen tárgyak általi sérüléseket ellenőrizze.  
➤ **Gumiabroncsok ellenőrzése és karbantartása** 508. o.
- Havonta ellenőrizze a külső lámpák működését.  
➤ **Izzócseré** 493. o.
- Ellenőrizze az ablaktörlőlapátok állapotát legalább félévente.  
➤ **Ablaktörlőlapátok ellenőrzése és karbantartása** 504. o.

## Biztonsági előírások a karbantartás során

A legfontosabb biztonsági előírásokat megtalálhatja ebben a könyvben, ugyanakkor nincs lehetőségünk felhívni a figyelmét a karbantartás során felmerülő összes veszélyre. Csak Ön tudja eldönteni, hogy képes-e elvégezni az adott műveletet.

### Biztonsági előírások a karbantartás során

- A robbanásveszély és tűzveszély csökkentése érdekében ne dohányozzon, tartsa távol a nyílt lángot és szikrát az akkumulátortól és azoktól az alkatrészekről, melyeken üzemanyag lehet.
- Ne hagyjon rongyot, törülközőt vagy egyéb éghető anyagot a motorháztető alatt.
  - A motor és a kipufogógáz hőjétől meggyulladhatnak, ami tüzesetet okozhat.
- Az alkatrészek tisztításához ne benzint használjon, hanem a kereskedelemben kapható mosószerket, illetve alkatrésztisztító anyagokat.
- Viseljen védőszemüveget és védőruházatot az akkumulátorral vagy sűrített levegővel történő munkavégzés közben.
- A motor-kipufogógáz szén-monoxidot tartalmaz, amely mérgező és az emberi szervezetbe jutva halálos lehet.
  - Csak akkor járassa a motort, ha van elégséges szellőztetés.

### Járműbiztonság

- A karbantartás alatt a gépkocsinak álló helyzetben kell lennie.
  - Gépkocsijával vízszinteses álljon, a rögzítőféket húzza be, valamint a motort állítsa le.
- Ügyeljen a forró felületekre, mert égési sérülést okozhatnak.
  - Várja meg, amíg a motor és a kipufogórendszer teljesen lehűl, mielőtt a gépkocsi alkatrészeit megérintené.
- Ügyeljen a mozgó részekre, mert sérülést okozhatnak.
  - Ne indítsa el a motort, csak ha erre kéri, és végtagjait tartsa távol a mozgó részekről.
  - Ne nyissa ki a motorháztetőt, ha az automatikus alapjárat-leállítás funkció be van kapcsolva.

#### ►► Biztonsági előírások a karbantartás során

### ⚠ FIGYELMEZTETÉS

A helytelen karbantartás vagy hibás javítás miatt a gépkocsival balesetet okozhat, amelyben súlyosan megsérülhet vagy meghalhat.

Mindig kövesse a jelen kezelési kézikönyvben/ Szervizkönyvben szereplő ellenőrzési és karbantartási előírásokat és ütemterveket.

### ⚠ FIGYELMEZTETÉS

A karbantartási előírások és figyelmeztetések figyelmen kívül hagyása vagy nem kellő követése miatt súlyosan megsérülhet vagy meghalhat.

Mindig tartsa be az ebben a kezelési kézikönyvben leírt eljárás lépéseit és az óvintézkedéseket.

## A karbantartási szerviz során felhasznált cserealkatrészek és folyadékok

A gépkocsi karbantartásakor és szervizeléskor ajánlott az eredeti Honda alkatrészek és folyadékok használata. Az eredeti Honda alkatrészeket a Honda gépkocsikhoz hasonló minőségi gyártási szabványok szerint gyártják.

### A karbantartási szervizre vonatkozóan

Ha a gépkocsiban elérhető a szervizre emlékeztető rendszer, akkor a többfunkciós információs kijelzőn keresztül tájékoztatást kap a gépkocsi karbantartásának esedékességéről. A kijelzőn megjelenő szervizelem-kódok magyarázatát a gépkocsival kapott szervizkönyvben találja.

➤ **Szervizre emlékeztető rendszer**\* 473. o.

Ha a szervizre emlékeztető rendszer nem érhető el, kövesse a gépkocsival kapott szervizkönyvben található karbantartási ütemterveket.

Ha nem kapott szervizkönyvet a gépkocsihoz, kövesse a jelen felhasználói kézikönyvben található karbantartási ütemtervet.

➤ **Karbantartási ütemterv**\* 478. o.

#### ➤ A karbantartási szervizre vonatkozóan

##### Szervizre emlékeztető rendszerrel felszerelt típusok

Ha a gépkocsit azon országokon kívülre tervezi vinni, amelyekre a szervizre emlékeztető rendszer vonatkozik, egyeztessen a szakszervizzel, hogy miképpen rögzítse a szervizemlékeztető információkat, és ütemezze a karbantartási szervizt az adott ország körülményeinek megfelelően.

## Szervizre emléktető rendszer\*

Tájékoztató, hogy mely szervizelemeket kell elvégezni. A szervizelemeket kódok és ikonok jelölik. A rendszer tájékoztató, hogy mikor kell a gépkocsit szakszervizbe vinni a hátralevő napok alapján.

Amikor a következő karbantartási szerviz ideje közeledik, elérkezik vagy elmúlik, figyelmeztető ikon is megjelenik az Intelligens többfunkciós kijelzőn a gyújtáskapcsoló minden BE \*1 állásba fordításkor.

### »Szervizre emléktető rendszer\*



Kiválaszthatja, hogy az intelligens többfunkciós kijelzőn megjelenő figyelmeztető ikon mellett a vonatkozó figyelmeztető üzenet is megjelenjen.

Ha leválasztja vagy hosszabb időre eltávolítja az akkumulátor, a karbantartási ütemterv helytelen információt mutathat. Ez esetben forduljon márkakereskedőjéhez.

\*1: A kulcs nélküli ajtónyitó rendszerrel felszerelt típusokon **ENGINE START/STOP** gomb van gyújtáskapcsoló helyett.

\* Nem áll rendelkezésre minden modellen

## A szervizre emlékeztető információ megjelenítése

1. Fordítsa a gyújtáskapcsolót BE \*1 állásba.
2. Nyomja meg többször a /▼ (információ) gombot, míg a karbantartási tételek meg nem jelennek a többfunkciós információs kijelzőn.

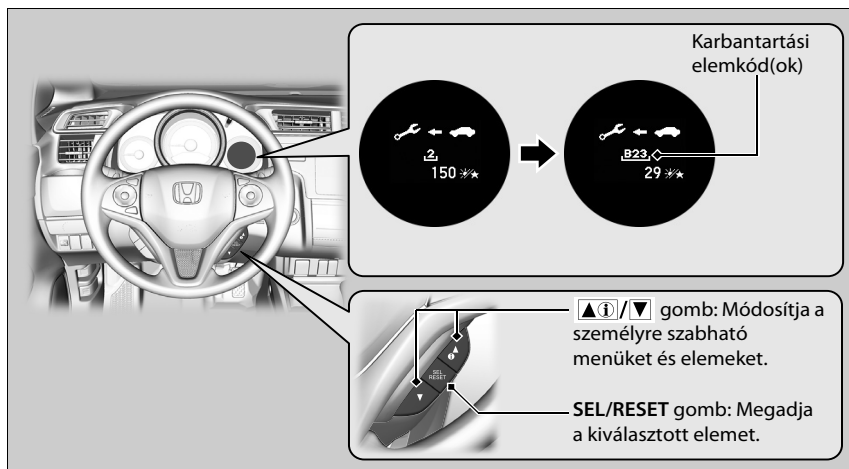

A rendszerüzenet-visszajelző  a szervizemlékeztető információval együtt jelenik meg.

## A szervizre emlékeztető információ megjelenítése







A motor működési körülményei és a motorolaj állapota alapján a rendszer kiszámolja a hátralévő napokat a következő szerviz elvégzéséig.



\*1: A kulcs nélküli ajtónyitó rendszerrel felszerelt típusokon **ENGINE START/STOP** gomb van gyújtáskapcsoló helyett.





### Figyelmeztető ikonok és szervizemlékeztető információk az intelligens többfunkciós kijelzőn

Figyelmeztető ikon (sárga)	Karbantartásra figyelmeztető információ	Magyarázat	Információ
<p><b>SZERVIZ HAMAROSAN ESEDÉKES</b></p> 		<p>Egy vagy több szervizművelet 30 napon belül esedékes. A hátralévő napok számát a rendszer a vezetési körülmények alapján határozza meg.</p>	<p>A hátralévő napokat naponta számolja vissza a rendszer.</p>
<p><b>SZERVIZ MOST ESEDÉKES</b></p> 		<p>Egy vagy több szervizművelet 10 napon belül esedékes. A hátralévő napok számát a rendszer a vezetési körülmények alapján határozza meg.</p>	<p>Végeztesse el a jelzett szervizműveletet, amint lehet.</p>
<p><b>SZERVIZ ESEDÉKESSÉGE LEJÁRT</b></p> 		<p>A jelzett karbantartást még nem végezték el, pedig a hátralévő napok száma már elérte a 0 értéket.</p>	<p>Elmulasztotta a kötelező szervizidőpontot. Haladéktalanul végeztesse el a szervizt, és győződjön meg arról, hogy lenullázták a szervizre emlékeztető rendszert.</p>

## Szervizemlékeztető elemek

A szervizelemeket kódok és ikonok jelölik az intelligens többfunkciós kijelzőn.  
A szervizelemkódok és -ikonok magyarázatát a gépkocsival kapott szervizkönyvben találja.

### ■ A szervizre emlékeztető rendszer rendelkezésre állása

Még ha a szervizemlékeztető információ meg is jelenik a többfunkciós információs kijelzőn a / (információ) gomb megnyomásakor, ez a rendszer nem minden országban elérhető. Ellenőrizze a gépkocsival adott szervizkönyvet, vagy kérdezze a szakszervizt, hogy a rendszer elérhető-e.

### ▣ A szervizre emlékeztető rendszer rendelkezésre állása

Ha a gépkocsit azon országokon kívülre tervezi vinni, amelyekre a szervizre emlékeztető rendszer vonatkozik, egyeztessen a szakszervizzel, hogy miképpen rögzítse a szervizemlékeztető információkat és ütemezze a karbantartási szervizt az adott ország körülményei között.

## A kijelző alapállapotba állítása

Nullázza a szervizemléktető információ kijelzőt a karbantartási szerviz elvégzése után.

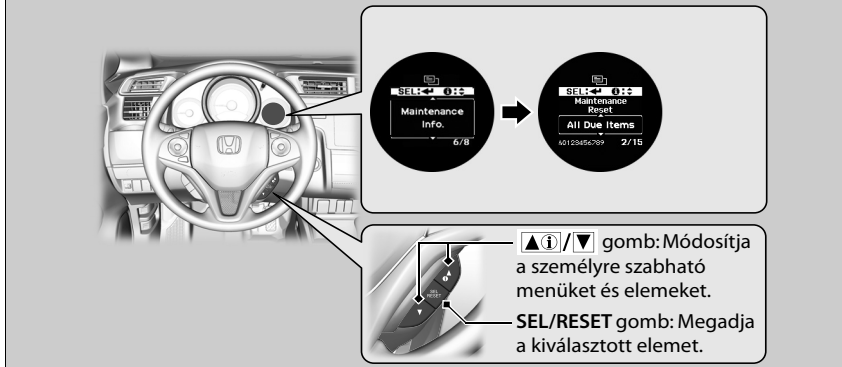

1. Fordítsa a gyújtáskapcsolót BE \*1 állásba.
2. Tartsa lenyomva a ▲①/▼ gombot, míg a (Beállítások testreszabása) elem meg nem jelenik a kijelzőn, majd nyomja meg a **SEL/RESET** gombot.
3. Tartsa lenyomva a ▲①/▼ gombot, míg a **Karbantartási infó** üzenet meg nem jelenik a kijelzőn, majd nyomja meg a **SEL/RESET** gombot.
4. A ▲①/▼ gomb megnyomásával válassza ki a visszaállítási információt a kijelzőn, és nyomja meg a **SEL/RESET** gombot.  
► A szervizkód eltűnik.

A szervizemléktető információ nullázási üzemmódjának törléséhez válassza a **Mégse** menüpontot, majd nyomja meg a **SEL/RESET** gombot.

\*1: A kulcs nélküli ajtónyitó rendszerrel felszerelt típusokon **ENGINE START/STOP** gomb van gyújtáskapcsoló helyett.

## ►► A kijelző alapállapotba állítása

### Megjegyzés

A karbantartási szolgáltatás utáni szervizemléktető információ nullázásának hiányában a rendszer helytelen karbantartási intervallumokat mutat, amely súlyos mechanikai problémákhoz vezethet.

A szakszerviz nullázza a szervizemléktető információ kijelzőt a szükséges karbantartási szerviz elvégzése után. Ha szakszervizen kívül más végzi a karbantartási szervizt, akkor önállóan kell elvégezni a szervizemléktető információs kijelző nullázását.

## Karbantartási ütemterv\*

Ha a gépkocsihoz jár szervizkönyv, az tartalmazza a karbantartási ütemtervet. Szervizkönyv nélküli gépkocsik esetén kövesse az alábbi karbantartási ütemtervben leírtakat.

A karbantartási ütemterv nagy vonalakban tartalmazza a gépkocsija problémamentes működésének biztosításához minimálisan szükséges karbantartást. Különböző területi és éghajlati különbségek miatt további karbantartási feladatok is adódhatnak. Kérjük, hogy a részletesebb leírásért lapozza át a gépkocsi Szervizkönyvét.

A karbantartási munkákat bízva megfelelően képzett és a megfelelő szerszámokkal rendelkező szerelőkre. A hivatalos márkaszerviz teljesíti e feltételeket.

### Szervizkönyv nélküli típusok

Adott távolság vagy idő után elvégzendő szervizművelet - amelyek előbb bekövetkeznek.	km x 1000	20	40	60	80	100	120	140	160	180	200
	hónap	12	24	36	48	60	72	84	96	108	120
Motorolajcsere* <sup>1</sup>	Normál	10 000 kilométerenként vagy 1 évente									
	Nagy igénybevétel* <sup>3</sup>	5000 kilométerenként vagy 6 havonta									
Cserélje a motorolajszűrőt* <sup>1</sup>	Normál	20 000 kilométerenként vagy 2 évente									
	Nagy igénybevétel* <sup>3</sup>	10 000 kilométerenként vagy 1 évente									
Levegőszűrő cseréje* <sup>1</sup>	30 000 kilométerenként										
Ellenőrizze a szelephézagot	120 000 km-enként										
Cserélje ki az üzemanyagszűrőt* <sup>2</sup>					•				•		
Cserélje ki a gyújtógyertyákat	100 000 kilométerenként										
Ellenőrizze a hajtósíjokat		•		•		•		•		•	
Ellenőrizze az alapjáratot							•				

\*1: Egyes országokban csak nagy igénybevétel esetén szükségesek a cserék: lásd a járműhöz kapott helyi garanciafüzetet.

\*2: A nagy igénybevételt jelentő vezetési körülmények közötti cserére vonatkozó információkat lásd a 492. oldalon.

\*3: A nagy igénybevételt jelentő vezetési körülmények közötti cserére vonatkozó információkat lásd a 480. oldalon.

Adott távolság vagy idő után elvégzendő szervizművelet - amelyek előbb bekövetkeznek.	km x 1000	20	40	60	80	100	120	140	160	180	200
	hónap	12	24	36	48	60	72	84	96	108	120
Cserélje ki a hűtőfolyadékot		200 000 km vagy 10 év után, majd 100 000 kilométerenként vagy 5 évente									
Cserélje a sebességváltó folyadékot	MT Normál	120 000 kilométerenként vagy 6 évente									
	Nagy igénybevétel*1			•			•			•	
	CVT		•		•		•		•		•
Ellenőrizze az első és hátsó fékeket		10 000 kilométerenként vagy 6 havonta									
Cserélje a fékolajat		3 évente									
Ellenőrizze a rögzítőfék beállítását		•	•		•		•		•		•
Cserélje a por- és pollenszűrőt		•	•	•	•	•	•	•	•	•	•
Ellenőrizze a TRK flakon lejárati dátumát*		Évente									
Cserélje fel a kerekeket (Ellenőrizze a gumiabroncsnyomásokat és a gumiabroncsok állapotát legalább havonta egyszer)		10 000 kilométerenként									
<b>Szemrevételezéssel ellenőrizze a következő tételeket:</b>											
Gömbcsuklók, kormánymű és porvédők		10 000 kilométerenként vagy 6 havonta									
Felfüggesztés elemei											
Féltengely porvédők											
Féktömlők és fékvezetékek (az ABS-szel együtt)											
Minden folyadék szintje és állapota		•	•	•	•	•	•	•	•	•	•
Kipufogórendszer											
Üzemanyag-vezetékek és csatlakozásaik											

\*1: A nagy igénybevételt jelentő vezetési körülmények közötti cserére vonatkozó információkat lásd a 480. oldalon.

\* Nem áll rendelkezésre minden modellen

►► Karbantartási ütemterv\* ►

Ha nagy igénybevételnek teszi ki gépkocsiját, akkor az alábbi tételek tekintetében a karbantartási ütemterv Nagy igénybevétel részében megadottak szerint járjon el.

Karbantartási tétel	Feltétel
Motorolaj és szűrő	A, B, C, D és E
Sebességváltó folyadék	B és D

☒ Karbantartási ütemterv\*

A vezetési körülmények nagy igénybevételűnek számítanak, ha:

A. Egy-egy út 8 km-nél, ill. fagypont alatti hőmérséklet esetén 16 km-nél rövidebb.

B. Rendkívül meleg, 35 °C feletti a hőmérséklet.

C. Sokat jár alapjáraton a motor, vagy hosszú ideig araszol a forgalom.

D. Utánfutót húz, csomag van a tetőn vagy hegyvidéken halad.

E. Sáros, poros vagy latyakos az út.

## Karbantartási bejegyzések (Szervizkönyvvel nem rendelkező gépkocsik esetén)

Az alábbiakban részletezett és szükséges karbantartási tételeket Honda-márkakereskedője rögzíti. Tartsa meg az összes elvégzett munkáról megkapott elismervényt, számlát, nyugtát.

Km vagy hónap	Dátum	Aláírás vagy pecsét
<b>20 000 km</b> (vagy 12 hó)		
<b>40 000 km</b> (vagy 24 hó)		
<b>60 000 km</b> (vagy 36 hó)		
<b>80 000 km</b> (vagy 48 hó)		
<b>100 000 km</b> (vagy 60 hó)		
<b>120 000 km</b> (vagy 72 hó)		
<b>140 000 km</b> (vagy 84 hó)		
<b>160 000 km</b> (vagy 96 hó)		
<b>180 000 km</b> (vagy 108 hó)		
<b>200 000 km</b> (vagy 120 hó)		

## Karbantartás a motorháztető alatt

### Karbantartási elemek a motorháztető alatt

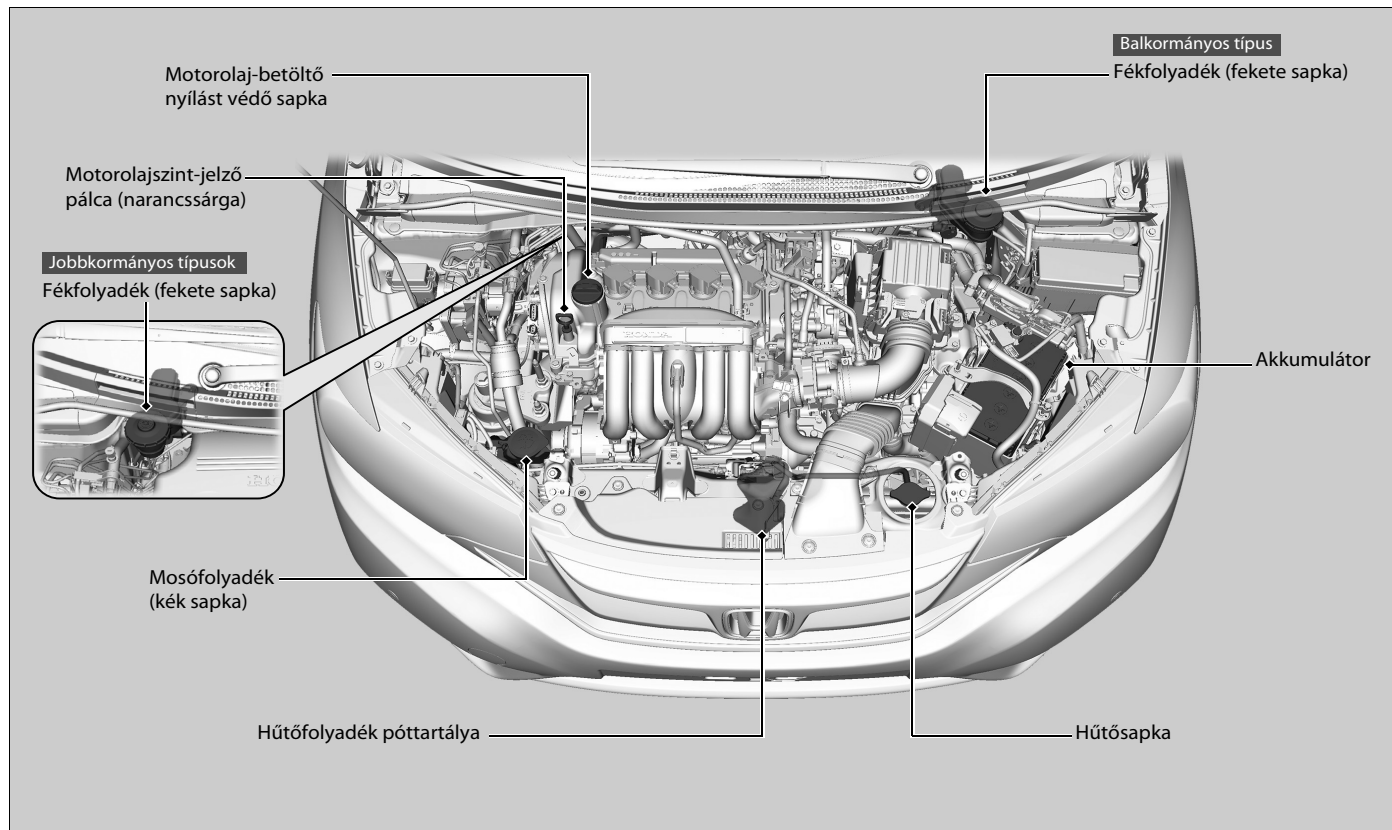



## A motorháztető kinyitása

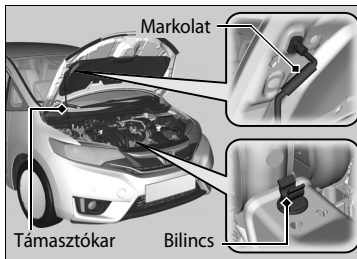
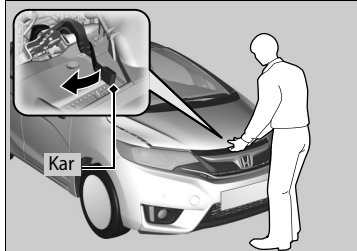
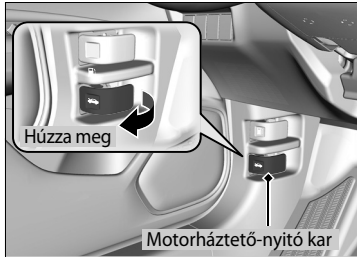

1. Parkolja le a gépkocsit vízszintes talajon, és húzza be a rögzítőféket.
2. Húzza meg a vezetőoldalon, a műszerfal alatt található motorháztető nyitókarját.  
► A motorháztető kissé kinyílik.

3. A zármechanizmus kioldásához húzza a reteszelőkart a motorháztető középehez, majd nyissa fel a motorháztetőt.

4. A markolattal távolítsa el a támasztókart a bilincsről. Rögzítse a támasztókart a motorháztetőn.

Amikor be akarja csukni, távolítsa el a támasztókart, és tegye vissza a bilincsbe, majd óvatosan engedje le a motorháztetőt. Ezután körülbelül 30 cm-re a becsukott állapottól engedje el a motorháztetőt a becsukáshoz.

### ►► A motorháztető kinyitása

#### Megjegyzés

Ne nyissa ki a motorháztetőt az ablaktörlő lapátok felemelt helyzetében.  
A motorháztető megütheti és eltörheti az ablaktörlő lapátokat, vagy sérülhet a motorháztető fényezése.

Amikor a motorháztetőt becsukja, győződjön meg arról, hogy megfelelően záródik.

Ha a motorháztető reteszelőkarját akadozva lehet mozgatni, vagy ha a motorháztetőt a reteszelőkarja felemelése nélkül is ki tudja nyitni, a reteszelő mechanizmusát meg kell tisztítani és kenni.

Ne nyissa ki a motorháztetőt, ha az automatikus alapjárat-leállítás funkció be van kapcsolva.

## Ajánlott motorolaj

Az olajnak kiemelkedő szerepe van a motor teljesítményében és élettartamában. Ha a gépkocsit nem megfelelő vagy elhasználdott olajjal használja, a motor elromolhat vagy megsérülhet.

### Szervizre emlékeztető rendszerrel felszerelt európai típusok

- **Honda ENG Oil #1.0**
- **Honda Green olaj**
- **ACEA A3/B3**
- **ACEA A5/B5**

### Szervizre emlékeztető rendszer nélküli európai típusok

- **Honda ENG Oil #1.0**
- **Honda Green olaj**
- **ACEA A1/B1**
- **ACEA A3/B3**
- **ACEA A5/B5**

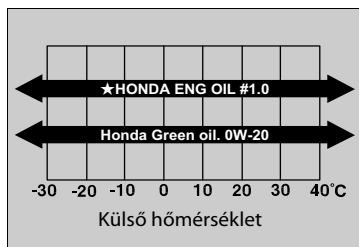

Használjon megfelelő viszkozitású, kereskedelemben kapható motorolajat a feltüntetett külső hőmérsékletekhez.

A Honda ENG Oil #1.0 rendeltetése, hogy javítsa az üzemanyag-takarékosságot.

Amennyiben a Honda ENG Oil #1.0, a Honda Green Oil vagy a 0W-20 olaj nem elérhető, használjon 5W-30 vagy 0W-30 olajat.

### ✘Ajánlott motorolaj

Motorolaj-adalékok

A gépkocsihoz nem szükséges olaj adalékanyagok használata. Alapjában véve hátrányosan hathatnak a motor teljesítményére és tartósságára.

ACEA viszkozitású olaj csak az európai típusokhoz kapható.

Az európai típusok kivételével

- **Eredeti Honda motorolaj**
- **API service SM vagy magasabb fokozatú üzemanyag-takarékos olaj**

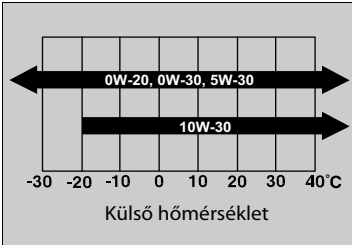

Használjon eredeti Honda motorolajat vagy a kereskedelemben kapható, megfelelő SAE viszkozitású másik motorolajat a feltüntetett külső hőmérsékletekhez.

A 0W-20 olaj rendeltetése, hogy javítsa az üzemanyag-takarékosságot.

## Az olajsínt ellenőrzése

Javasoljuk, hogy a motorolajsínt minden egyes tankolásnál ellenőrizze.

Álljon a gépkocsival vízszintes, síma talajra.

A motor leállítása után várjon körülbelül három percet, mielőtt az olajsíntet ellenőrizné.

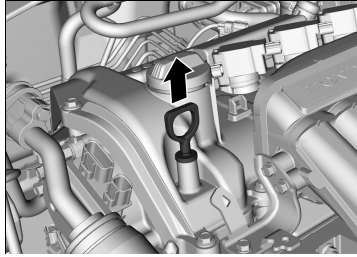

1. Húzza ki a pálcát (narancssárga).
2. Törölje meg a kart tiszta ronggyal vagy papírtörölvél.
3. Helyezze vissza a szintjelző pálcát.

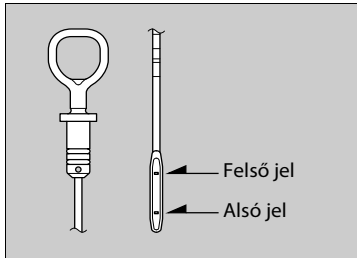

4. Húzza ki ismét, majd ellenőrizze a szintet. Az a jó, ha az alsó és felső jel között hagy nyomot az olaj a pálcán. Töltsön olajat szükség szerint.

### ⊠ Az olajsínt ellenőrzése

Ha az olajsínt az alsó jelölés közelében vagy alatta található, lassan töltsön hozzá olajat, de ne töltse túl.

Az olajfogyasztás mértéke sok mindentől függ: hogyan vezeti Ön a gépkocsit, az éghajlati és hőmérsékleti viszonyok, utak állapota. Az olajfogyasztás mértéke akár az 1 litert is elérheti 1000 kilométeren.

Az olajfogyasztás valószínűleg magasabb, mint az általában megszokott, amikor a motor még új és bejáratás alatt van.

## Motorolaj-utántöltés

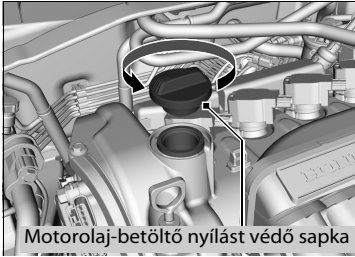

Motorolaj-betöltő nyílást védő sapka

1. Tekerje ki és távolítsa el a motorolaj-betöltő nyílás sapkáját.
2. Lassan töltsse be az olajat.
3. Csavarja vissza a motorolaj-betöltő sapkát. Húzza meg biztonságosan.
4. Várjon három percet és ellenőrizze újra az olajsintet a szintjelző pálcával.

### »» Motorolaj-utántöltés

#### Megjegyzés

A motorolajat ne töltsse túl a felső jelzésen. A motorolaj túltöltése szivárgást vagy a motor károsodását okozhatja.

A melléfolyt olajat azonnal törölje le. A kifolyt olaj károsíthatja a motortér alkatrészeit.

## Hűtőfolyadék (motor)

### Előírt hűtőfolyadék: 2. típusú Honda négyévszakos fagyálló/hűtőfolyadék

Ez a hűtőfolyadék 50% fagyálló és 50% víz keveréke. Tartsa be a fenti keverési arányt, ne adjon több vizet vagy fagyállót.

Javasoljuk, hogy a motor hűtőfolyadékszintjét minden egyes tankolásnál ellenőrizze. Először a póttartályt ellenőrizze. Ha teljesen kiürült, ellenőrizze a hűtőben lévő hűtőfolyadék szintjét. Ennek megfelelően adagolja a motor hűtőfolyadékot.

### Póttartály

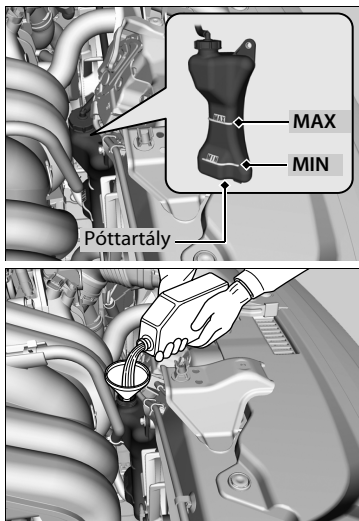

1. Ellenőrizze a hűtőfolyadékszintet a póttartályban.
2. Ha a hűtőfolyadékszint a **MIN** jelzés alatt van, adagoljon hozzá hűtőfolyadékot, amíg eléri a **MAX** jelzést.
3. Ellenőrizze az esetleges szivárgást.

### Hűtőfolyadék (motor)

Ha nem áll rendelkezésre Honda fagyálló/hűtőfolyadék, ideiglenesen használhatja valamelyik másik, ismertebb gyártó szilikonmentes hűtőfolyadékát. Mielőtt betöltené, ellenőrizze, hogy a hűtőfolyadék alumíniummotorokhoz javasolt, jó minőségű hűtőfolyadék-e. Ha folyamatosan nem a Honda által gyártott hűtőfolyadékot használ, ez kopáshoz és a hűtőrendszer meghibásodásához vezethet. Amint lehet, öblítse át a hűtőrendszert eredeti Honda fagyállóval/hűtőfolyadékkal.

Ne adagoljon a hűtőfolyadékba rozsdagátlókat vagy egyéb adalékanyagokat. Ezek nem mindig kompatibilisek a hűtőfolyadékkal vagy a motor alkatrészeivel.

## Hűtő

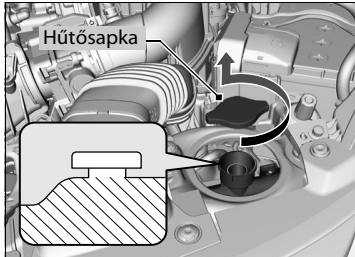

1. Győződjön meg arról, hogy a motor és a hűtő lehült.
2. Forgassa el a hűtősapkát az óramutató járásával ellentétesen, és engedje ki a nyomást a hűtőrendszerből. Ne nyomja le a sapkát, amikor elfordítja.
3. Nyomja le és forgassa el a hűtősapkát az óramutató járásával ellentétesen, és távolítsa el.
4. A hűtőfolyadéknak a töltőnyílás nyakának aljáig kell érnie. Ha túl alacsony, adagoljon hozzá hűtőfolyadékot.
5. Tegye vissza a hűtősapkát. Húzza meg erősen.
6. Öntsön hűtőfolyadékot a póttartályba a **MAX** jelzésig. Helyezze vissza a sapkát a póttartályra.

## ►► Hűtő

### ⚠ FIGYELMEZTETÉS

Amíg meleg a motor, tilos a hűtősapkát eltávolítani, mert a kiáramló forró gőz és folyadék égési sérülést okozhat.

A feltöltéssel a motor és a hűtő lehülését meg kell várni.

#### Megjegyzés

A folyadékot lassan és óvatosan töltsé. A kifröccsent folyadékot azonnal törölje fel; a folyadék károsíthatja a motortérben lévő alkatrészeket.

## Sebességváltó-folyadék

Fokozatmentes sebességváltóval rendelkező típusok

### Fokozatmentes sebességváltó (CVT) folyadék

**Előírt folyadék: Honda HCF-2 sebességváltó-folyadék**

Egy márkakereskedésben ellenőriztesse a folyadékszintet, szükség esetén pedig töltesse fel.

A fokozatmentes sebességváltó (CVT) folyadékának csereperiódusával kapcsolatban tartsa be a gépkocsi karbantartási ütemtervét.

➤ **Szervizre emlékeztető rendszer\*** 473. o.

➤ **Karbantartási ütemterv\*** 478. o.

Kézi kapcsolású sebességváltós típusok

### Kézi kapcsolású sebességváltó folyadék

**Előírt folyadék: Honda kézi kapcsolású sebességváltó-folyadék (MTF)**

Egy márkakereskedésben ellenőriztesse a folyadékszintet, szükség esetén pedig töltesse fel.

A kézi kapcsolású sebességváltó-folyadékok csereperiódusával kapcsolatban tartsa be a gépkocsi karbantartási ütemtervét.

➤ **Szervizre emlékeztető rendszer\*** 473. o.

➤ **Karbantartási ütemterv\*** 478. o.

⊗ Fokozatmentes sebességváltó (CVT) folyadék

**Megjegyzés**

**Ne keverje össze a Honda HCF-2 sebességváltó-folyadékot más folyadékokkal.**

A Honda HCF-2 sebességváltó-folyadéktól eltérő folyadék használata negatívan befolyásolhatja a gépkocsi sebességváltójának működését és tartósságát, és a váltómű meghibásodását eredményezheti.

A Honda járműgarancia nem érvényesíthető, ha a Honda HCF-2 sebességváltó-folyadékkal ekvivalens folyadéktól eltérő folyadékot használ.

⊗ Kézi kapcsolású sebességváltó folyadék

Ha nem áll rendelkezésre Honda MTF folyadék, ideiglenesen használhat más API tanúsítvánnyal rendelkező SAE 0 W-20 vagy 5 W-20 viszkozitású motorolajat.

Ilyen esetben a lehető leghamarabb cseréltesse ki a váltóban lévő olajat az előírt folyadékkal. A motorolaj nem tartalmazza azokat az adalékanyagokat, melyekre a váltónak szüksége van, és hosszabb távú használata csökkenti sebességváltó-működését eredményezhet és a sebességváltó sérüléséhez vezethet.



## Fékfolyadék

Előírt folyadék: DOT 3 vagy DOT 4 fékfolyadék

### Fékfolyadékszint ellenőrzése

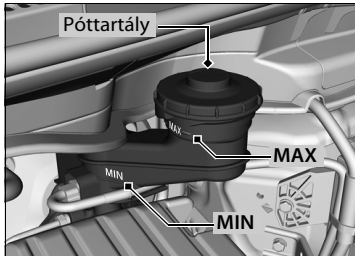

A folyadékszintnek a tartály oldalán található **MIN** és **MAX** jelzések közé kell esnie.

#### Kézi kapcsolású sebességváltós típusok

A fékfolyadéktartály a jármű tengelykapcsoló-folyadékának tárolására is szolgál. Amíg a fékfolyadék szintjét az előírt szint felett tartja, nincs szükség a tengelykapcsoló-folyadék szintjének ellenőrzésére.

#### ►► Fékfolyadék

##### Megjegyzés

A DOT 5 jelölésű fékfolyadék nem kompatibilis a gépkocsijában lévő fékrendszerrel, és a rendszer nagymértékű károsodását eredményezheti.

Javasoljuk a megadott fékfolyadék használatát. Ha nem áll rendelkezésre az előírt fékfolyadékból, ideiglenesen kizárólag DOT 3 vagy DOT 4 folyadékot töltsön be, egy még bontatlan tartályból.

Ha a fékfolyadékszint a **MIN** jelölésnél vagy az alatt van, a lehető leggyorsabban ellenőriztesse szakszervízben, hogy nincs-e szivárgás, vagy nem koptak-e el a fékbetétek.

## Az ablakmosó folyadék utántöltése

A tartályba tekintve ellenőrizze az ablakmosó folyadék mennyiségét.

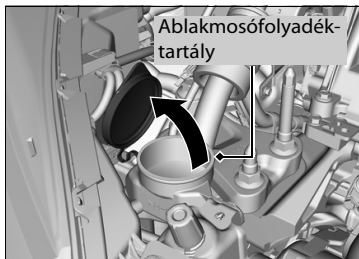

Ha a folyadékszint alacsony, tölts fel a mosótartályt.

A mosófolyadékot óvatosan tölts be. Ne tölts túl a tartályt.

### ⚠ Az ablakmosó folyadék utántöltése

#### Megjegyzés

Ablakmosó folyadékként ne használjon fagyállót vagy ecet/víz keverékét a szélvédőmosó tartályában. A fagyálló károsíthatja a gépkocsi fényezését. Az ecet/víz oldat károsíthatja a szélvédőmosó szivattyúját.

## Üzemanyagszűrő

Az üzemanyagszűrőt a karbantartási ütemtervben javasolt időszak és távolság szerint cserélje.

#### Szervizkönyv nélküli típusok

Az üzemanyagszűrő cseréje 40 000 km vagy két év elteltével javasolt, ha fennáll a szennyezett üzemanyag használatának gyanúja. Poros környezetben a szűrő hamarabb is eldugulhat.

#### Összes típus

Az üzemanyagszűrő cseréjét szakember végezze. A rendszerben levő üzemanyag kifröccsenhet, és veszélyes helyzetet teremthet, ha nincs az összes üzemanyagkör összes csatlakozása megfelelően kezelve.

## Fényszóróizzók

Izzócseréhez a következő izzókat használja.

**Távolsági/tompított fényszóró: 60/55 W (H4/HB2, H4\* halogénizzós típus esetén)**

### Távolsági/tompított fényszóró

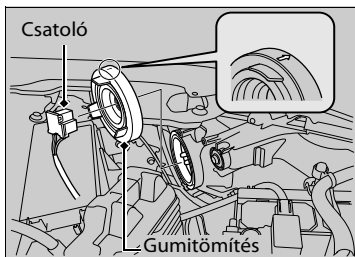

1. Szerelje le a csatolót.
2. Távolítsa el a gumitömítést.

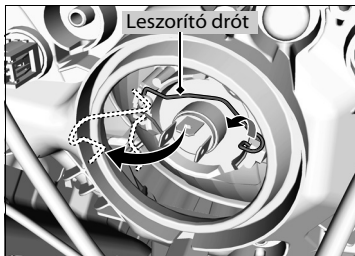

3. Távolítsa el a leszorító drótot, majd távolítsa el az izzót.
4. Helyezze be az új izzót.

### Fényszóróizzók

#### Megjegyzés

A világító halogénizzók nagyon forrók. Az olaj, a nedvesség, a karcolás az izzó túlhevülését és szétrobbanását idézheti elő.

A fényszóró pozíciója gyárilag van beállítva; ezt nem szükséges módosítani. Amennyiben rendszeresen szállít nehéz csomagokat a csomagtartóban vagy rendszeresen vontat utánfutót, állítsa be a fényszórók irányát szakszervizben.

Halogén izzó cseréjénél ne fogja meg az üvegrészt, csak a fémrészt, az üveg ne érintkezzen bőrével vagy kemény tárggyal sem. Ha ha mégis hozzáér, denaturált szesszel mossa le az ujjnyomokat.

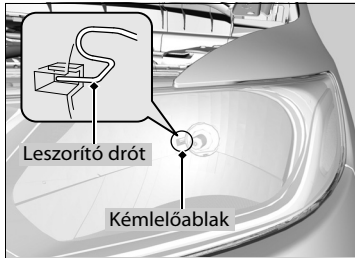

5. Szerelje vissza a leszorító drótot. Akassza a drót végét a nyíláson lévő gombra.
  - A kémlőablakon keresztül meg tudja nézni, hogy a leszorító drót a helyén van-e.
6. Szerelje vissza a gumitömítést.
7. Helyezze be a csatolót az izzó csatlakozójába.

## Első ködfényszóróizzók \*

Izzócserehez a következő izzókat használja.

**Első ködlámpa: 35 W (H8 LL halogén izzó esetében)**

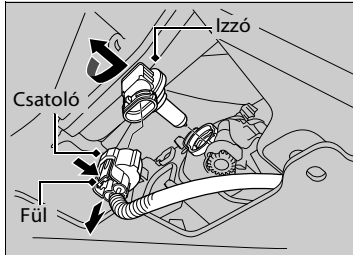
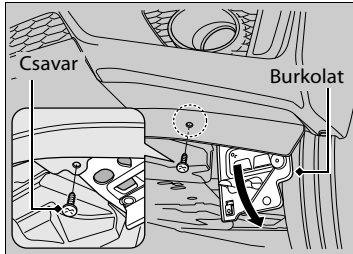

1. Használjon csillagfejű csavarhúzó a csavarok meglazításához.
2. Vegye ki a csavarokat, majd nyomja fel az alsó fedelet.
3. Nyomja be a fület a csatoló kiszerezéséhez.
4. Fordítsa el a régi izzót balra az eltávolításhoz.
5. Helyezzen be egy új izzót a ködfényszóróegységbe, és forgassa el jobbra.
6. Helyezze be a csatolót az izzó csatlakozójába.

### ►► Első ködfényszóróizzók \*

#### Megjegyzés

A világító halogénizzók nagyon forrók. Az olaj, a nedvesség, a karcolás az izzó túlhevülését és szétrobbanását idézheti elő.

Izzócserekor mindig az izzó műanyag bevonatát fogja meg, és kerülje az izzó üvegének érintkezését bőrrel vagy kemény tárgyakkal. Ha ha mégis hozzáér, denaturált szesszel mossa le az ujjnyomokat.

## Első irányjelző lámpaizzók

Izzócseréhez a következő izzókat használja.

### Első irányjelző lámpa: 21 W (sárga)

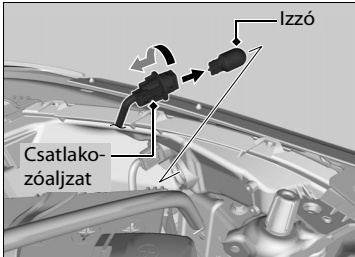

1. Forgassa el a csatlakozóaljzatot balra, majd távolítsa el.
2. Egyenesen húzza ki az izzót a tartójából.
3. Helyezze be az új izzót.

## Helyzetjelzőlámpa-izzók

Izzócseréhez a következő izzókat használja.

### Helyzetjelző lámpa: 5 W

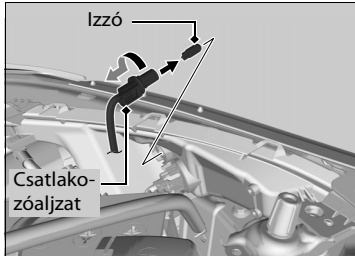

1. Távolítsa el a csatlakozó aljzatot, majd távolítsa el a régi izzót.
2. Helyezze be az új izzót.

## **Oldalsó irányjelző lámpaizzók**

A külső visszapillantó tükrökön vannak az oldalsó irányjelző lámpák. Az izzók ellenőrzését és cseréjét célszerű Honda-márkaszervizre bízni.

## **Nappali menetfény izzói**

A nappali menetfény izzói LED típusúak. A lámpaegység ellenőrzését és cseréjét célszerű Honda-márkaszervizre bízni.



## Tolatólámpa, hátsó irányjelző és hátsó ködlámpa izzók

Izzócseréhez a következő izzókat használja.

**Tolatólámpa: 16 W**  
**Hátsó irányjelző lámpa: 21 W (borostyánsárga)**  
**Hátsó ködfényszóró: 21 W**

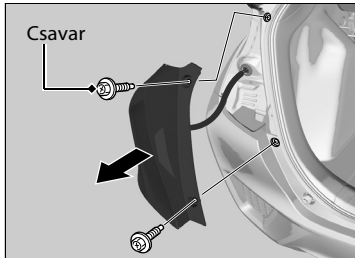

1. Használjon csillagfejű csavarhúzózt a csavarok eltávolításához.
2. Húzza ki a lámpaegységet a hátsó oszlopból.

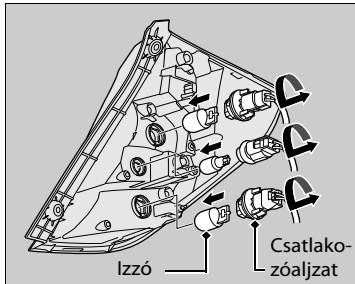

3. Forgassa el a csatlakozóaljzatot balra, majd távolítsa el. Vegye ki a régi izzót.
4. Helyezze be az új izzót.
5. Csúsztassa a lámpaegységet a karosszérián lévő vezetőre.

## Féklámpa/hátsó lámpa izzói

A féklámpa/hátsó lámpa izzói LED típusúak. A lámpaegység ellenőrzését és cseréjét célszerű Honda-márkaszervizre bízni.

## Hátsó rendszám-tábla-világítás izzói

Izzócseréhez a következő izzókat használja.

### Hátsó rendszám-tábla-világítás: 5 W

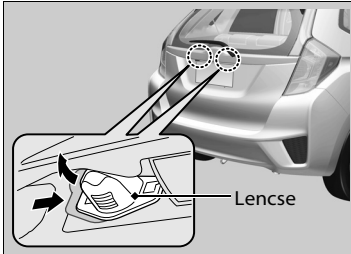

1. Húzza el balra a lencsét, majd vegye ki azt a hozzá kapcsolódó aljzattal együtt.

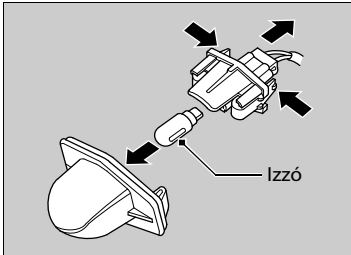

2. Nyomja össze a füleket a csatlakozóaljzat mindkét oldalán, és távolítsa el a rendszám-tábla-világítás egységet.

3. Távolítsa el a régi izzót, és helyezze be az újat.

## Pótféklámpaizzó

A pótféklámpa izzói LED típusúak. A lámpaegység ellenőrzését és cseréjét célszerű Honda-márkaszervizre bízni.

## Egyéb világító izzók

### Tetővilágítás-izzó

Csere esetén használja a következő izzót.

**Tetővilágítás: 8 W**



1. Emelje meg a burkolat szélét egy lapos végű csavarhúzóval a burkolat eltávolításához.  
► A lapos végű csavarhúzót tekerje ruhába a karcolódás megelőzésére.

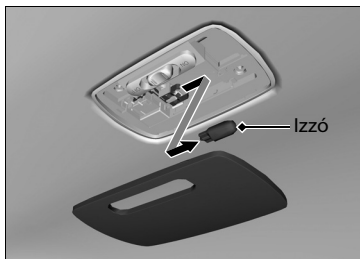

2. Távolítsa el a régi izzót, és helyezze be az újat.

### Térképlámpaizzók

**Kijelzős audiorendszerrel rendelkező típusok**

Izzócseréhez a következő izzókat használja.

**Térképlámpa: 8 W**



1. Emelje meg a burkolat szélét egy lapos végű csavarhúzóval a burkolat eltávolításához.  
► A lapos végű csavarhúzót tekerje ruhába a karcolódás megelőzésére.

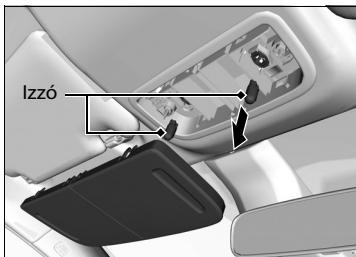

2. Távolítsa el a régi izzót, és helyezze be az újat.

### Színes audiorendszerrel rendelkező típusok

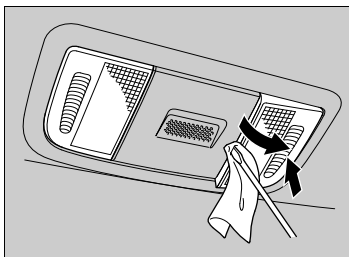

1. Emelje meg a burkolat szélét egy lapos végű csavarhúzóval a burkolat eltávolításához.  
► A lapos végű csavarhúzót tekerje ruhába a karcolódás megelőzésére.

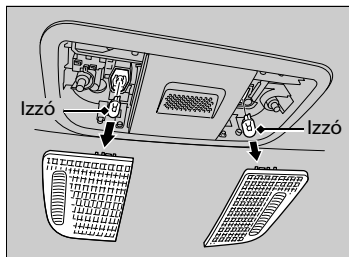

2. Távolítsa el a régi izzót, és helyezze be az újat.

## ■ Csomagtartó-világítás

Izzócseréhez a következő izzókat használja.

**Csomagtartó-világítás: 5 W**

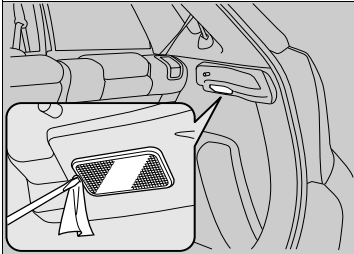

1. Emelje meg a burkolat szélét egy lapos végű csavarhúzóval a burkolat eltávolításához.  
► A lapos végű csavarhúzót tekerje ruhába a karcolódás megelőzésére.

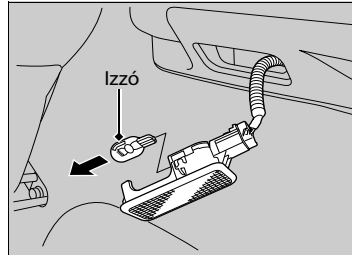

2. Távolítsa el a régi izzót, és helyezze be az újat.

# Ablaktörlőlapátok ellenőrzése és karbantartása

## Ablaktörlőlapátok ellenőrzése

Ha az ablaktörlőgumi megrongálódott, csíkokat hagy a szélvédőn, és az ablaktörlő kar kemény felületei megkarcolhatják az ablaküveget.

## Az első ablaktörlőgumi cseréje

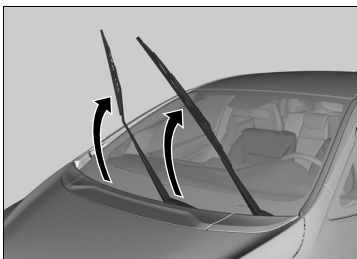

1. Emelje fel először a vezetőoldali, majd az utasoldali ablaktörlő kart.

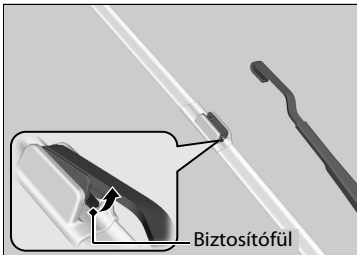

2. Nyomja meg és tartsa lenyomva a fület, majd csúsztassa le a lapátot az ablaktörlőkarról.

### ☒ Az első ablaktörlőgumi cseréje

#### Megjegyzés

Ne ejtse le az ablaktörlő kart, mert károsíthatja a szélvédőt.

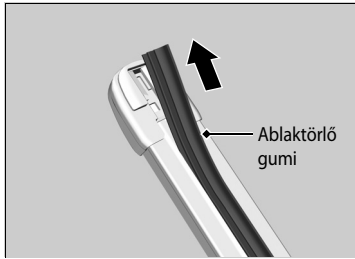

3. Csúsztassa ki az ablaktörlőlapátot a tartóból a füllel ellátott végével kifelé húzva.

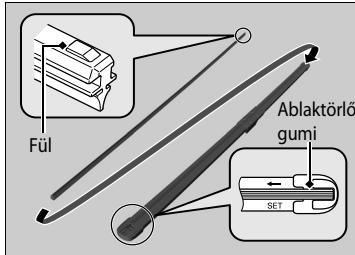

4. Csúsztassa az új ablaktörlőlapátot a tartóra alulról.

► Az ablaktörlőn lévő fülnek bele kell illeszkednie az ablaktörlőlapát tetején lévő bemetszésbe.

5. Csúsztassa az ablaktörlőlapátot óvatosan az ablaktörlőkarra.

6. Engedje le először az utasoldali, majd a vezetőoldali ablaktörlő kart.

## A hátsó ablaktörlőgumi cseréje

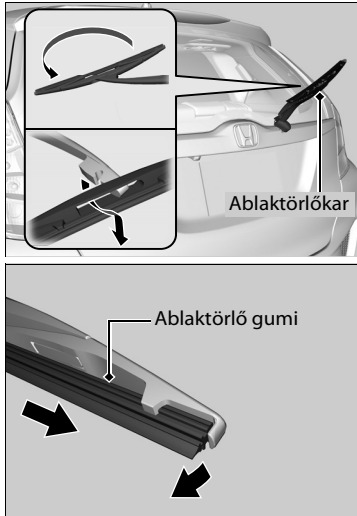

1. Emelje fel az ablaktörlőkart.
2. Hajtsa fel az ablaktörlőlapát alsó végét, amíg az le nem jön az ablaktörlőkarról.
3. Csúsztassa ki az ablaktörlőlapátot a bemetszés felőli végén.

### ⚠ A hátsó ablaktörlőgumi cseréje

#### Megjegyzés

Ne ejtse le az ablaktörlőlapátot, mert károsíthatja a hátsó ablakot.



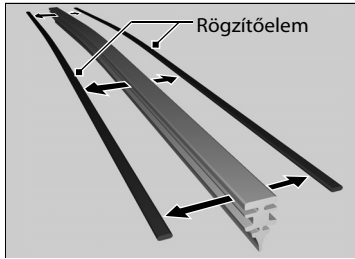

4. Vegye ki a rögzítőelemet az eltávolított ablaktörlő gumiból, majd szerelje fel az új ablaktörlő gumit.

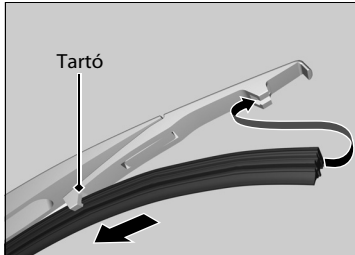

5. Csúsztassa rá az ablaktörlőlapátot a tartójára.  
▶ Ellenőrizze, hogy megfelelően rögzült-e, majd szerelje fel az ablaktörlőlapát egységet az ablaktörlőkarra.

# Gumiabroncsok ellenőrzése és karbantartása

## Gumiabroncsok ellenőrzése

A gépkocsi biztonsága működése érdekében a gumiabroncsoknak megfelelő méretűnek, típusúnak kell lennie, jó állapotban, használható futófelülettel és megfelelően felfújott állapotban.

### ■ Guminyomásra vonatkozó útmutató

A megfelelően felfújott gumiabroncsok biztosítják a kezelés, futófelület, élettartam és a kényelem legjobb kombinációját. Az előírt nyomást a vezetőoldal ajtókeretén található címkén ellenőrizheti.

A puha gumiabroncsok egyenetlenül kopnak, kedvezőtlenül hatnak a kezelésre és üzemanyag-takarékosságra, és nagyobb eséllyel mennek tönkre a túlmelegedéstől.

A túlfújott gumiabroncsok keménnyé teszik a gépkocsi haladását, érzékenyebbek az úthibákra és egyenetlenül kopnak.

Indulás előtt minden nap ellenőrizni kell a gumiabroncsokat. Ha az egyik laposabbnak tűnik, mint a többi, ellenőrizze a nyomást mérőműszerrel.

Havonta legalább egyszer vagy a hosszú utazások előtt a mérőműszerrel ellenőrizze az összes guminyomást, beleértve a mankókereket\*. Még a jó állapotú gumiabroncsok is veszhetnek nyomásukból 10–20 kPa értéket havonta.

### ☒ Gumiabroncsok ellenőrzése

#### FIGYELMEZTETÉS

Az elhasználódott vagy helytelenül felfújott gumiabroncsok használata súlyos vagy halálos sérülést okozó balesethez vezethet.

Fogadja meg a következő tanácsokat, amelyek a gumiabroncsok karbantartásáról, helyes használatáról szólnak.

A guminyomást hideg gumiabroncsokon mérje. Ez azt jelenti, hogy a gépkocsival a guminyomás mérése előtt nem tett meg többet 1,6 km-nél, vagy a gépkocsi a mérés előtt legalább három órát állt. Ha szükséges fújjon vagy engedjen ki még levegőt, az előírt guminyomás eléréséig.

Ha az abroncsnyomást meleg gumikon méri, az akár 30–40 kPa értékkel is magasabb lehet a hideg gumiabroncsokon mért nyomásnál.

Ellenőriztesse a gumiabroncsokat szakszervizben, ha folyamatos rázkódást érez vezetés közben. Az új vagy a korábban leszerelt és újra felhelyezett gumiabroncsok megfelelő kiegyensúlyozása szükséges.

### ■ Ellenőrzési útmutató

A guminyomás ellenőrzésekor szintén ellenőrizze a gumiabroncsokat és a szelepszárat. A következőket ellenőrizze:

- Dudorok vagy kitüremkedések a gumiabroncs oldalán vagy futófelületén. Cserélje a gumiabroncsot, ha vágást, hasadást vagy repedést talál a gumiabroncs oldalán. Cserélje, ha szövetet vagy cérnát lát.
- Távolítsa el az idegen anyagokat és ellenőrizze, hogy nincs-e szivárgás.
- Egyenetlen futófelületi kopás. Ellenőriztesse szakszervizben a kerekek párhuzamos állását.
- A futófelület erős kopása.
  - ▣ **Kopásjelzők** 510. o.
- Repedések vagy sérülések a szelepszár körül.

### ►► Gumiabroncsok ellenőrzése

#### Nagy sebességgel történő vezetés

##### 185/55 R16 gumiabroncsokkal szerelt típusok esetén

Azt tanácsoljuk, hogy ne vezessen a sebességhatárok és a környezeti feltételek által megengedettnél gyorsabban. HA folyamatosan nagy (160 km/h értéknél nagyobb) sebességen vezet, módosítsa a gumiabroncsok hideg állapotban fennálló nyomását az alábbi módon a nagymértékű felmelegedés és a hirtelen defektek elkerülése érdekében.

Gumiabroncsméret	185/55R16 83H
Nyomás	Elöl: 240 kPa Hátul: 230 kPa

## Kopásjelzők

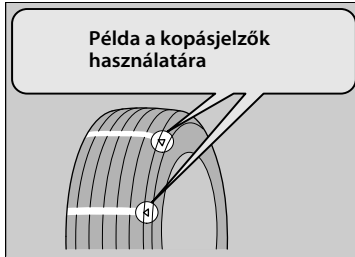

Az a mélyedés, amely alatt a kopásjelző található 1,6 mm-rel keskenyebb a futófelület többi mélyedésénél. Ha a futófelület annyira elkopott, hogy a kopásjelző látszik, cserélje ki a gumiabroncsot. **A kopott gumiabroncsok gyengén tapadnak vizes úton.**

## Gumiabroncs élettartama

A gumiabroncs élettartama nagyon sok tényezőtől függ, többek között a vezetési szokásoktól, az utak minőségétől, a gépkocsi terhelésétől, a gumiabroncsnyomástól, a karbantartástól, a sebességtől, valamint környezeti tényezőktől (még akkor is, ha a gumiabroncsokat nem használja).

A rendszeres ellenőrzések és a gumiabroncs nyomásának mérése mellett, öt év használat után javasolt az abroncsokat évente ellenőrizni. A gyártási időtől számított 10 év elteltével az összes gumiabroncsot és a pótkereket is\*, állapottól vagy kopottsági szinttől függetlenül el kell távolítani.

## Gumiabroncs- és kerékcseré

Amikor gumiabroncsokat cserél, mindig azonos méretű, terhelhetőségű és azonos maximális abroncsnyomás-besorolású abroncsokat használjon (ezek az értékek fel vannak tüntetve a gumiabroncs oldalán). Az eltérő méretű vagy felépítésű gumiabroncsok használata zavarhatja az ABS, a VSA (menetstabilizáló) rendszer és a hegymeneti elindulást segítő rendszer megfelelő működését.

A legjobb, ha mind a négy kereket egyidejűleg cseréli. Amennyiben ez nem lehetséges, cserélje párban az első vagy hátsó gumiabroncsokat.

Győződjön meg, hogy a keréktulajdonságok megegyezzenek az eredeti kerék paramétereivel.

### ▶▶ Gumiabroncs- és kerékcseré

#### **⚠ FIGYELMEZTETÉS**

Nem megfelelő gumiabroncsok használata a gépkocsi kormányozhatósága és útstabilitása rovására mehet, amely súlyos sérülést, akár halált is okozó balesethez vezethet.

Mindig a gyárral megegyező méretű és típusú gumiabroncsot használjon. Erről a gépkocsiban található címkén talál felvilágosítást.

## Kerekek felcserélése

Ha a karbantartási ütemtervnek megfelelően cseréli a kerekeket, a kopás sokkal egyenletesebb lesz, így a gumiabroncsok élettartama is meghosszabbodik.

### A gépkocsi gumiabroncs-felcserélési sorrendje

Az ábrának megfelelően cserélje fel a gumiabroncsokat.

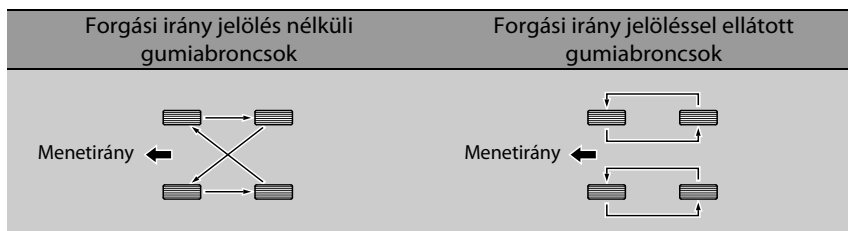

### ☒ Kerekek felcserélése

A hosszirányú futófelület-mintázattal gyártott gumiabroncsokat nem szabad előlről hátra rakni (sem egyik oldalról a másikra).

A hosszirányú futófelület-mintázattal gyártott gumiabroncsokon fel van tüntetve a forgási irány, az ábrán látható módon.

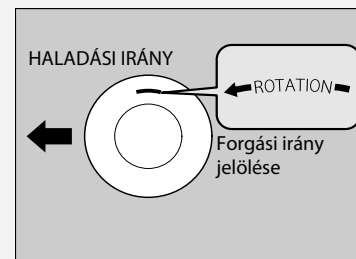

A gumiabroncsok felcserélésekor ellenőrizze a guminyomást.

## Hóban tapadást javító eszközök

Amikor havas vagy jeges úton kell vezetnie, szereljen fel téli gumikat, és szükség esetén hóláncot; tartson nagyobb követési távolságot.

A gépkocsi megcsúszásának megelőzése érdekében óvatosan bánjon a kormánykerékkel és a fékekkel.

A helyi törvényi előírásoknak megfelelően szerelje fel a hóláncot vagy a téli gumit a téli időszakban.

A felszereléskor legyen tekintettel a következőkre.

Téli gumiabroncsok esetében:

- Az eredeti kerekekkel azonos méretű és teherbírású gumikat szereljen fel.
- Mind a négy tárcsára szerelje fel a gumiabroncsokat.

### ►► Hóban tapadást javító eszközök

#### **⚠ FIGYELMEZTETÉS**

**A nem megfelelő vagy helytelenül felszerelt láncok megsérthetik a fékvezetékeket és súlyos, vagy akár halálos balesetet is okozhatnak.**

**A megfelelő hólánc kiválasztásához kövesse a kezelési kézikönyvben leírtakat.**

#### **Megjegyzés**

A nem megfelelő méretű vagy helytelenül felszerelt vontató berendezések tönkreteszhetik a fékvezetékeket, a felfüggesztést, a karosszériát és a kerekeket. Ha a vonóhorog vezetés közben hozzáér a karosszériához, azonnal álljon meg.

A gumiabroncsokra vonatkozó EEC irányelv szerint a téli gumi használatakor a megengedett maximum sebességről tájékoztató matricát szükséges elhelyezni a vezető látóterében, amennyiben a gépkocsi rendeltetésszerű legnagyobb sebessége magasabb, mint a téli gumi legnagyobb megengedett sebessége. A címke a gumiabroncs forgalmazójától kérhető. Ha kérdése lenne, forduljon a szakszervizhez.

Amikor hóláncot szerel a kerekre, kövesse a hólánc gyártójának előírásait és vegye figyelembe a gépkocsi vezetésére vonatkozó előírásokat és sebességhatárokat.

A hóláncot csak vészhelyzetben használja, vagy ha ezt szabály írja elő az adott területen történő áthaladáshoz.

Hóban vagy jégen nagyobb figyelemmel vezessen felszerelt hóláncok mellett. A gépkocsi menettulajdonságai ilyenkor rosszabbak lehetnek, mint jó téli gumikkal.

Hólánc esetében:

- Forduljon a szakszervizhez, mielőtt bármilyen típusú láncot venne gépkocsijához.
- Csak az első kerekekre szerelje fel.
- Mivel a gumiabroncs helyének mérete véges, nyomatékosan ajánljuk az alább felsorolt hóláncok használatát:

Eredeti gumiabroncsméret*1	Hólánc típusa
<b>185/60R15 84H</b>	<b>RUD-matic classic 48479</b>
<b>185/55R16 83H</b>	<b>RUD-matic classic 48479</b>

\*1: Az eredeti gumiabroncs méretet a vezetőoldali ajtókeretén található címkén ellenőrizheti.

- Tartsa be a hólánc gyártójának utasításait a beszereléskor. A lehető legszorosabbra szerelje fel.
- Győződjön meg arról, hogy a láncok nem érintik a fékcsöveket vagy a felfüggesztést.
- Lassan vezessen.



# Akkumulátor

## Az akkumulátor ellenőrzése

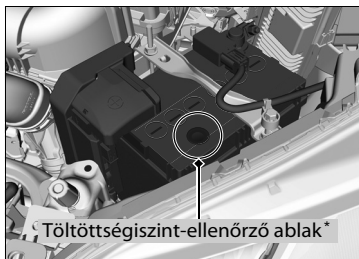

### Az akkumulátoron, teszt-visszajelzővel

Havonta ellenőrizze az akkumulátor állapotát. A töltöttség-szint-ellenőrző ablakon keresztül ellenőrizze a töltöttségi szintet, majd az érintkezők állapotát.

### Az akkumulátoron, teszt-visszajelző nélkül

Havonta ellenőrizze az akkumulátor állapotát, valamint az érintkezők esetleges korrózióját. Ellenőrizze az akkumulátor folyadékszintjét. A felső és alsó szint jelölése az akkumulátor házán található. Ha a folyadék szintje az alsó jel alatti, keressen fel egy márkaszervizt.

Ha az akkumulátort leköti, vagy az akkumulátor lemerül:

- Az óra nullázódik.
  - ➔ **Óra** 138. o.
- Az audiorendszer nem használható.
  - ➔ **Az audiorendszer visszakapcsolása** 218. o.
- A navigációs rendszer nem használható. Egy PIN kódot kell megadnia.
  - ➔ **Részletekért tanulmányozza a navigációs rendszer kézikönyvét.**

\* Nem áll rendelkezésre minden modellen

### » Akkumulátor

## ⚠ FIGYELMEZTETÉS

Az akkumulátor működése közben hidrogéngáz keletkezik.

Szikra vagy nyílt láng hatására felrobbanhat, és halálos vagy súlyos sérülést okozhat.

Tartson távol az akkumulátortól minden nyílt lángot, szikrát okozó anyagot.

Az akkumulátorral végzett művelek során viseljen védőruházatot és védőmaszkot, vagy bízza a műveletet egy szakképzett szerelőre.

## ⚠ FIGYELMEZTETÉS

Az akkumulátorban erősen maró és mérgező kénsav van.

A bőrrre és szembe kerülő akkumulátorsav súlyos égést okozhat. Viseljen védőruhát és szemüveget, amikor az akkumulátorral dolgozik.

Az elektrolit lenyelése életveszélyes mérgezést okozhat, ha nem történik azonnali beavatkozás.

**GYERMEK NE KERÜLHESSEN AZ AKKUMULÁTOR KÖZELBE!**

## Az akkumulátor töltése

A gépkocsi elektromos rendszerének meghibásodása megelőzése érdekében kösse le az akkumulátor mindkét kábelét. Először mindig a negatív (-) kábelt kösse le, valamint ezt kösse először vissza.

### ⊗ Akkumulátor

#### Az akkumulátoron teszt visszajelzővel rendelkező típusok

A töltöttségszint-jelző színekódja az akkumulátoron található.

A teszt visszajelző ablak helye típusonként eltérhet.

#### **Teendők baleset esetén**

Szem: Öblítse vízzel egy pohárból vagy egyéb edényből legalább 15 percen át. (A nyomás alatt lévő víz szemsérülést okozhat.) Hívjon azonnal orvost.

Bőr: Távolítsa el a szennyezett ruházatot. A bőrt bőségesen mossa le vízzel. Hívjon azonnal orvost.

Lenyelés: Igyon vizet vagy tejet, Hívjon azonnal orvost.

Ha korrózió nyomait fedezi fel az akkumulátoron, tisztítsa meg az akkumulátor érintkezőit sütőporból és vízből készített keverékkel. Az érintkezőket nedves törülkövel tisztítsa meg. Ruhával/törülközővel törölje szárazra az akkumulátort. Ezután kenje be zsírral a csatlakozókat.

## Az akkumulátor cseréje

Amikor kiszerelem és kicserelem az akkumulátort, mindig tartsa be a karbantartási biztonsági szabályait és a figyelmeztetéseket az akkumulátor ellenőrzésekor a lehetséges veszély megelőzése érdekében.

➔ **Biztonsági előírások a karbantartás során** 471. o.

➔ **Az akkumulátor ellenőrzése** 515. o.

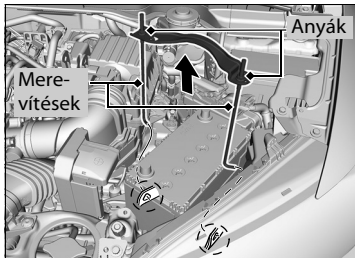
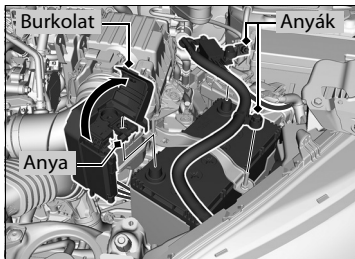

1. Fordítsa a gyújtáskapcsolót **KORMÁNYZÁS** **0**\*1 állásba. Nyissa ki a motorháztetőt.
2. Lazítsa meg az akkumulátor negatív kábelének anyáját, majd válassza le a kábelt a negatív (-) érintkezőről.
3. Vegye le a pozitív saru borítását. Lazítsa meg az akkumulátorkábel anyáját, majd válassza le a kábelt a pozitív (+) érintkezőről.
4. Megfelelő szerszámmal lazítsa meg az akkumulátor kereten található anyákat.
5. Húzza ki a függőleges tartó rudak mindegyikét az akkumulátort tartó alsó tálcából, majd vegye le az egész akkumulátor keretet a függőleges rudakkal együtt.

### ▶▶ Az akkumulátor cseréje

#### Megjegyzés

A helytelenül kidobott elem szennyezheti a környezetet és az emberi egészséget. Az elem kidobásánál vegye figyelembe a helyi előírásokat.

Ez az elemen található szimbólum azt jelenti, hogy ezt a terméket tilos háztartási hulladékként kezelni.



\*1 : A kulcs nélküli ajtónyitó rendszerrel felszerelt típusokon **ENGINE START/STOP** gomb van gyújtáskapcsoló helyett.

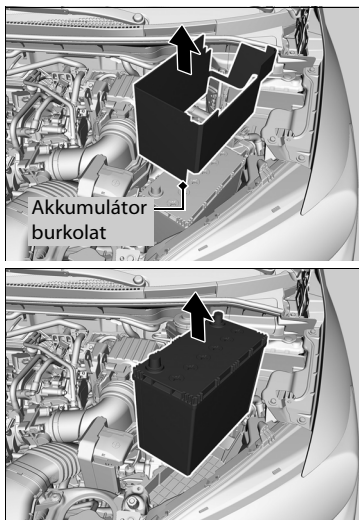

6. Szerelje le az akkumulátor burkolatot.

7. Vegye ki óvatosan az akkumulátort.

#### ⚠ Az akkumulátor cseréje

Először mindig a negatív (-) kábelt kösse le, valamint ezt kösse először vissza.

Az új akkumulátor beszerelésekor az előző folyamatot fordított sorrendben végezze el.

A gépkocsiba szerelt akkumulátort kimondottan az automatikus alapjárat-leállítás funkcióval rendelkező típusokhoz tervezték. A megadottól eltérő típusú akkumulátor használata esetén az akkumulátor élettartama csökkenhet, az automatikus alapjárat-leállítás funkció pedig nem működik. Ha az akkumulátor cseréje szükséges, győződjön meg arról, hogy a megfelelő típust választja. Kérdezze a szakszervizt a további részletekről.

➡ **Akkumulátor** 582. o.

## Akkumulátorcímke

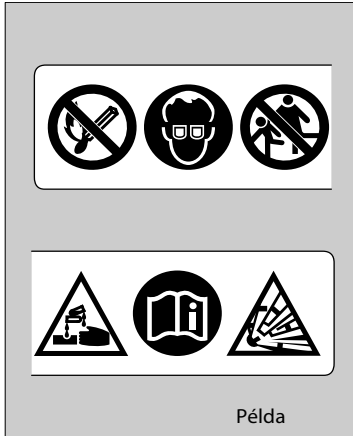

### ▶▶ Akkumulátorcímke

#### Veszély!

- Ne legyen láng és szikra az akkumulátor közelében. Az akkumulátor robbanásveszélyes gázt termel, amely robbanást okozhat.
- Az akkumulátorban található elektrolittal való érintkezés által okozott égési sérülések és a látáskárosodás elkerülése érdekében viseljen védőszemüveget és gumikesztyűt, amikor az akkumulátorral dolgozik.
- Semmilyen körülmények között ne engedje, hogy gyerekek nyúljanak az akkumulátorhoz. Gondoskodjon róla, hogy az akkumulátorral dolgozó személyek megismerjék a kapcsolódó veszélyeket és megfelelő kezelési eljárásokat.
- Az akkumulátorban található elektrolitot rendkívüli gondossággal kezelje, mivel hígított kénsavat tartalmaz. Szembe kerülése vagy a bőrrel való érintkezése égési sérüléseket vagy látáskárosodást okozhat.
- Figyelmesen olvassa el és értelmezze ezt a kézikönyvet az akkumulátor kezelése előtt. Ennek elmulasztása személyi sérülést vagy a gépkocsi károsodását okozhatja.
- Ne használja az akkumulátort, ha az elektrolit szintje az ajánlott szinten vagy az alatt van. Az alacsony elektrolitszint az akkumulátor felrobbanásához vezethet, ezzel súlyos sérülést okozva.

## A távirányító kezelése

### Gombelem cseréje

Ha a visszajelző nem kezd világítani, ha megnyomja a gombot, az elemet ki kell cserélni.

#### Behúzható kulcs\*

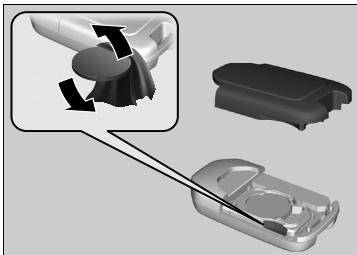

#### Elem típusa: CR2032

1. A burkolat felső részét egy pénzérmével megnyomva, óvatosan távolítsa el.  
▶ Tekerjen egy ruhadarabot egy pénzérmére, nehogy megkarcolja a behúzható kulcsot.
2. Távolítsa el a gombelemet kicsi lapos végű csavarhúzóval.
3. Ügyeljen az elem megfelelő polaritására.

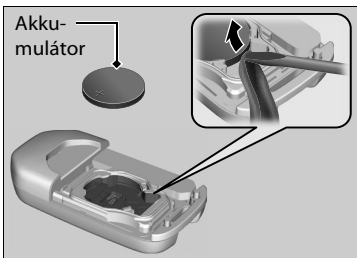

Karbantartás

#### ☒ Gombelem cseréje

##### Megjegyzés

Ne dobja ki az elemet a háztartási szemétkébe, mert ezzel károsítja környezetét. Az elem kidobásánál vegye figyelembe a helyi előírásokat.

Csereelemet a márkaszervizben is beszerezhet.

Ez az elem található szimbólum azt jelenti, hogy ezt a terméket tilos háztartási hulladékként kezelni.



## Kulcs nélküli távirányító \*

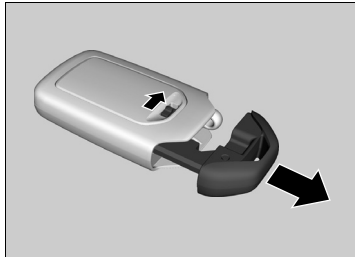

**Elem típusa: CR2032**

1. Távolítsa el a beépített kulcsot.
2. A burkolat felső részét egy pénzérmével megnyomva, óvatosan távolítsa el.
  - Óvatosan távolítsa el, nehogy elveszzenek a gombok.
  - Tekerjen egy ruhadarabot egy pénzérmére, hogy nehogy megkarcolja a kulcs nélküli távirányítót.
3. Ügyeljen az elem megfelelő polaritására.

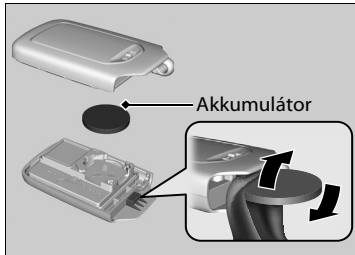

\* Nem áll rendelkezésre minden modellen

## A fűtési és hűtőrendszer\* / valamint a légkondicionáló rendszer\* karbantartása

### Légkondicionáló berendezés

A fűtési és hűtőrendszer /légkondicionáló rendszer megfelelő és biztonságos használata érdekében a hűtőrendszert csak képzett szerelő szervizelheti.

Soha ne javítsa meg a légkondicionáló párologtatóját (hűtőtekercs), illetve soha ne cserélje ki használt vagy sérült gépkocsiból származó párologtatóra.

#### ☒ Légkondicionáló berendezés

##### Megjegyzés

A levegőbe kerülő hűtőközeg veszélyes a környezetre. A hűtőközeg elpárolgásának elkerülése érdekében soha ne cserélje ki a párologtatót használt vagy sérült gépkocsiból származó párologtatóra.

A gépkocsi légkondicionáló rendszerében található hűtőközeg gyúlékony, mely a helytelenül végzett szervizelés hatására is begyulladhat.

A légkondicionáló berendezés címkéje a motorháztető alatt található:



⚠: Figyelem

🔥: Gyúlékony hűtőközeg

🔧: A szervizelést csak képzett szerelő végezheti el

⚙️: Légkondicionáló rendszer



## Por- és pollenszűrő

### Mikor esedékes a por- és pollenszűrő cseréje

A por- és pollenszűrőt a gépkocsi ajánlott karbantartási ütemtervének megfelelően cserélje. Ajánlott a szűrő hamarabbi cseréje, ha a gépkocsit folyamatosan poros környezetben használták.

➤ **Karbantartási ütemterv**\* 478. o.

➤ **Szervizre emlékeztető rendszer**\* 473. o.

### A por- és pollenszűrő cserélésének módja

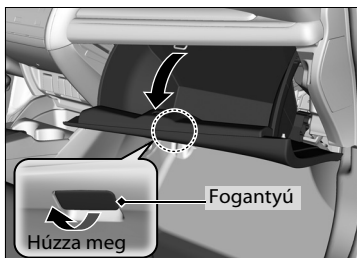

1. Nyissa ki a kesztyűtartót.

### ►► Por- és pollenszűrő

Légfrissítő használata csökkentheti a por- és pollenszűrő szagtalanító hatását és csökkentheti az élettartamát.

Ha a fűtési és hűtőrendszerből\*/légkondicionáló rendszerből\* érkező levegő észlelhetően romlik, és az ablakok könnyen párasodnak, valószínű, hogy a szűrőt cserélni kell.

A por- és pollenszűrő polleneket, port és egyéb, a levegőben levő szennyeződésekét szűr meg.

\* Nem áll rendelkezésre minden modellen

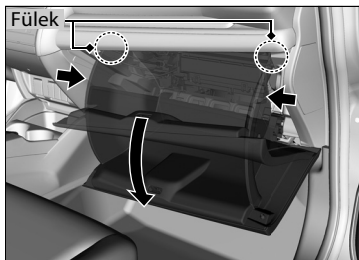

2. Nyomja meg a kesztyűtartó két oldalfalát, hogy a fülek elengedjenek.
3. Hajtsa le a kesztyűtartót teljesen.

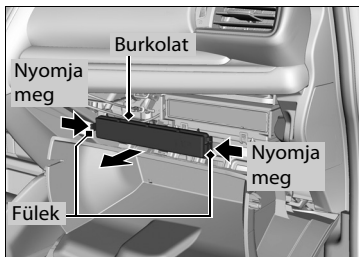

4. Nyomja meg a füleket szűrőház burkolatának sarkain, és vegye ki.

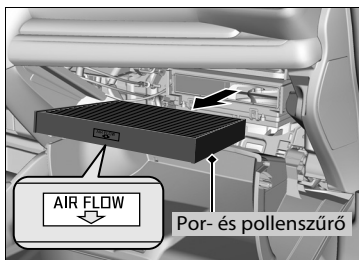

5. Vegye ki a szűrőt a szűrő házából.
6. Helyezze az új szűrőt a házba.
  - Az **AIR FLOW** nyíllal jelölt oldalt tegye alulra.

#### ►► Por- és pollenszűrő

Ha bizonytalan a por- és pollenszűrő cseréjének módjában, végeztesse el szakszervizben.

## Az utastér ápolása

Használjon porszívót a por eltávolítására a ruha használata előtt.  
A szennyeződést langyos, mosószeres vízben megnedvesített ronggyal távolíthatja el.  
A mosószer eltávolításához használjon egy tiszta rongyot vagy ruhát.

### A biztonsági övek tisztítása

A biztonsági övek tisztításához használjon puha kefért és langyos, szappanos vizet. Hagyja a biztonsági öveket alaposan megszáradni. Törölje le a biztonsági övek hurkát egy tiszta ronggyal.

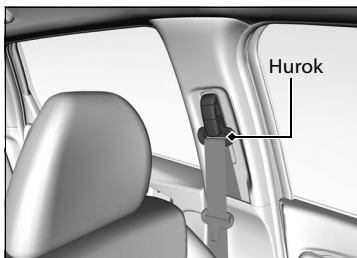

### Az ablak tisztítása

Használjon ablaktisztítót.

### »Az utastér ápolása

Vigyázzon, hogy ne ömöljön ki folyadék a gépkocsiban.  
A gépkocsi elektromos berendezései és rendszerei meghibásodhatnak, ha folyadék ömlik rájuk.

Ne használjon szilikon alapú tisztítószereket az elektromos berendezéseken - például a lejátszón - vagy a kapcsolókon.

Ez a berendezések meghibásodását vagy akár tüzet is okozhat a gépkocsiban.

Ha az elektromos készülékeken szilikonsprayt használtak, kérjen tanácsot a márkaszerviztől.

Összetételüktől függően az utastér illatosításához használt vegyi anyagok és aromák a műgyanta alapú felületek elszíneződését, gyűrődését vagy repedését okozhatják.

Ne használjanak lúgos vagy szerves oldószereket, például benzolt vagy benzint.

Az utastérben kifröccsent vegyszert óvatosan törölje le egy száraz ronggyal.

Ne hagyjon piszkos ruhát hosszú ideig a műgyanta-alapú felületeken vagy a kárpiton.

Ne öntse ki a folyadék halmazállapotú léghfrissítőt.

### »Az ablak tisztítása

A hátsó ablaküvegben vezetékek vannak elvezetve. Hogy a vezetékek ne sérüljenek, azokkal azonos irányban törölje le az ablaküveget egy puha ronggyal.

### Szőnyegek \*

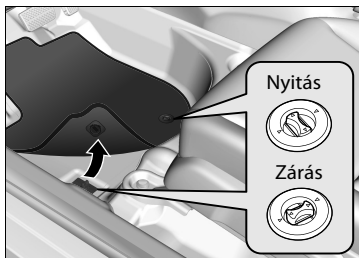

A vezetőoldali padlószőnyeget a padlón lévő rögzítőbe kell beakasztani, hogy ne csússzon előre. A padlószőnyeg eltávolításához forgassa el a rögzítőt nyitási pozícióba. Amikor a padlószőnyeget visszarakja, forgassa el zárási pozícióba

**Ne helyezzen további szőnyeget a rögzített szőnyegre.**

### A bőrbevonatú ülések tisztán tartása \*

A bőr felületekről gyakran távolítsa el a port és a szennyeződések porszívóval. Ügyeljen a ráncokra és a varrásokra is. Tisztítsa a bőrfelületeket 90% víz és 10% természetes szappan oldatába mártott puha ruhával. Ezután tiszta, száraz ruhával törölje át a felületeket. Azonnal távolítsa el a port és a szennyeződést a bőrfelületekről.

### Szőnyegek \*

Ha nem az eredeti padlószőnyeget használja, kizárólag gépkocsijához gyártott, megfelelően illeszthető és rögzíthető szőnyeget szerezzen be. Ügyeljen a hátsó ülésekhez tartozó padlószőnyegek helyes pozíciójára. Ha nincsenek helyes pozícióban, akadályozhatják az első ülés működését.

## Külső ápolás

Törölje le a port a gépkocsiról vezetés után.

Rendszeresen ellenőrizze a gépkocsi fényezését, nincs-e rajta karcolás. A fényezésen megjelenő karcolás később rozsdásodáshoz vezethet. Ha karcolást talál, azonnal javítsa ki.

### A gépkocsi mosása

Gyakran mossa le gépkocsiját. A szokásos mosáson felül, a következő esetekben is szükség lehet mosásra:

- Ha gyakran vezet sóval beszórt úton.
- Ha gyakran vezet tengerparton.
- Ha kátrány, korom, madárürülék, rovarok vagy növénynedvek ragadnak a fényezett felületekre.

### Automata autómosó használata

- Szerelje le vagy tegye el az audiorendszer antennáját\*.  
 ▶ **Audiorendszer-antenna** 217. o.
  - Hajtsa be a külső tükröket.
  - Kapcsolja ki az automata szakaszos ablaktörlőket.
- Tartsa be az automata gépkocsimosóban kihelyezett utasításokat.

### Magasnyomású tisztítók használata

- Tartson elégséges távolságot a gépkocsi és a szórófej között.
- Legyen fokozottan óvatos az ablakok környékén. Ha túl közel áll, a víz bejuthat az utastérbe.
- Ne permetezzen nagynyomású vizet közvetlenül a motortérbe. Ehelyett használjon kisnyomású vizet és gyenge tisztítószer.

\* Nem áll rendelkezésre minden modellen

### ▶▶ A gépkocsi mosása

Ne hagyja a vizet a légbeömlő nyílásokba vagy a motortérbe jutni. Ez meghibásodásokat okozhat.



### ■ Viasz felvitele

A jó minőségű karosszéria-viaszbevonat óvja gépkocsija fényezését a fentiektől. A viasz idővel lekopik és a gépkocsi festékét hozzáférhetővé teszi a környezeti hatásoknak, ezért ismételten vigye azt fel, ha szükségessé válik.

### ■ A lökhárítók és egyéb műgyanta bevonatú külső karosszériaelemek karbantartása

Ha a műgyanta felületre benzin, olaj, hűtőfolyadék vagy akkumulátorfolyadék kerül, a felület elszíneződhet vagy a kifakulhat. Alaposan törölje le egy vizes puha ronggyal.

### ■ Az ablak tisztítása

Használjon ablaktisztítót.

### ■ Alumínium keréktárcsák karbantartása \*

Az alumínium fokozottan érzékeny a só vagy egyéb, az úton található szennyeződés roncsoló hatására. Enyhe hatású tisztítószeres vízbe mártott szivaccsal alaposan tisztítsa le az alumínium keréktárcsákat.

Ne használjon erős oldószereket (kereskedelemben kapható keréktisztítókat is beleértve) vagy fémkefét. Ezek megromlíthatják az alumínium felnik lakkbevonatát, amely védi a keréktárcsát a rozsdásodástól és korrodálódástól.

### ⊗ Viasz felvitele

#### ■ Megjegyzés

Egyes vegyi anyagok, oldószerek és igen erős tisztítószeresek károsodást okozhatnak a gépkocsi fényezésén, fém és műanyag alkatrészein. Az esetleges kiömlött üzemananyagot azonnal törölje le.

#### ⊗ A lökhárítók és egyéb műgyanta bevonatú külső karosszériaelemek karbantartása

Ha javítani kell a fényezést vagy a karosszériaelemek kisebb felületi sérüléseit, kérjen tanácsot a márkaszervizben.

## ■ A külső világítás lencséinek párá sodása

A külső világítás (fény szóró, féklámpa stb.) belső lencséi átmenetileg bepárá sodhatnak, ha esőben vezet vagy autómosóban volt. A lencsék akkor is bepárá sodhatnak, ha a környezet és a belső lencsék hőmérséklete jelentősen eltér egymástól (hasonlóan ahhoz, amikor esős időben a gépkocsi ablakai bepárá sodnak). Ez egy természetes jelenség, nem jelenti azt, hogy a külső világítás szerkezeti kialakítása nem megfelelő.

A lencsék sajátos kialakítása miatt nedvesség keletkezhet a világításban használatos lencsék felületén. Ez sem utal hibára.

Ha azonban nagyobb mennyiségű víz vagy nagy vízcseppek gyűlnek fel a lencséken belül, nézesse meg a gépkocsit a márkaszervizzel.





# Váratlan problémák megoldása

A fejezet a váratlan problémák kezelésével kapcsolatos tudnivalókat ismerteti.

## Szerszámok

A szerszámok típusai.....532

## Gumidefekt esetén

Defektes kerék cseréje\* .....533

A defektes gumiabroncs ideiglenes javítása....541

## A motor nem indul

A motor ellenőrzése.....551

Ha a kulcs nélküli távirányító eleme gyenge ...552

Motor vészleállítása .....553

## Segédindítási eljárás

.....554

## A sebességváltó kart nem lehet mozgatni.....557

## Túlmelegedés

Teendők túlmelegedés esetén.....558

## Visszajelző, világítani kezd/villog

Ha az alacsony olajnyomásra emlékeztető

visszajelző világítani kezd .....560

Ha a töltőrendszer-visszajelző világítani kezd ...560

Ha a meghibásodás-visszajelző világítani

vagy villogni kezd.....561

Ha a fékrendszer visszajelző (piros)

világítani kezd.....561

Ha az elektromos szervokormány (EPS)

visszajelzője bekapcsol.....562

Ha az alacsony abroncsnyomás/defektre

figyelmeztető rendszer visszajelzője világít

vagy villog.....563

Ha megjelenik az alacsony olajsintre

figyelmeztető szimbólum.....564

## Biztosítékok

Biztosítékok elhelyezkedése.....565

Biztosítékok ellenőrzése és cseréje.....575

## Vontatás szűkésghelyzetben.....576

## Ha nem lehet kinyitni a csomagterajtót .....579

\* Nem áll rendelkezésre minden modellen

# Szerszámok

## A szerszámok típusai

### Mankókerékkel felszerelt típusok

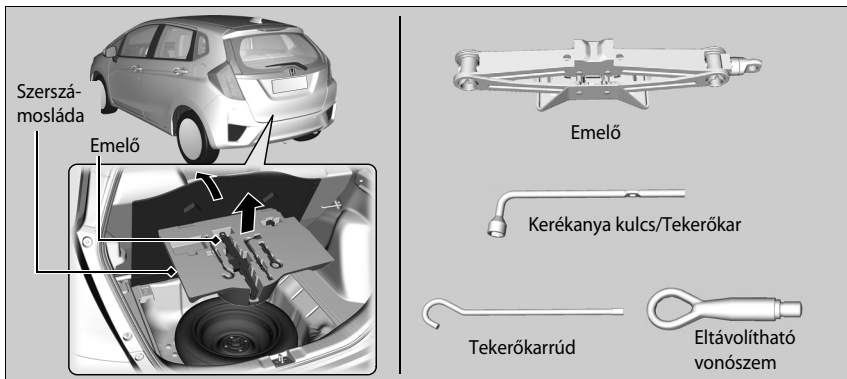

### Ideiglenes gumijavító készlettel felszerelt típusok

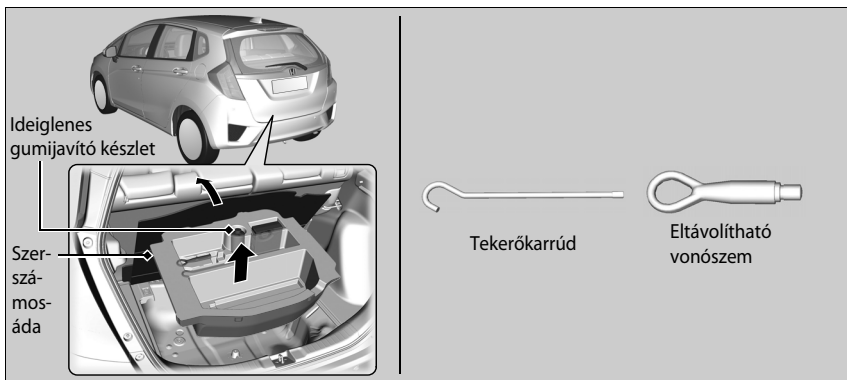

### A szerszámok típusai

A szerszámok helye a csomagtartó.

## Gumidefekt esetén

### Defektes kerék cseréje \*

Ha a kerék vezetés közben kap defektet, ragadja meg szorosan a kormánykereket, és fokozatosan fékezzen a sebesség csökkentéséhez. Miután a gépkocsi lelassult, álljon meg egy biztonságos helyen. Cserélje ki a defektes kereket a mankókerékkel. Amint lehet, keresse fel a márkaszervizt, hogy a defektes gumiabroncsot megjavítsák vagy kicseréljék.

1. Álljon le a gépkocsival szilárd, vízszintes és nem csúszós talajon, és húzza be a rögzítőféket.

**Fokozatmentes sebességváltóval rendelkező típusok**

2. Kapcsolja a sebességváltó kart **P** fokozatba.

**Kézi kapcsolású sebességváltós típusok**

2. Kapcsolja a sebességváltó kart **R** fokozatba.

**Összes típus**

3. Kapcsolja be a vészvillogó kapcsolót és helyezze a gyújtáskapcsolót **KORMÁNYZÁR** **O**\*<sup>1</sup> állásba.

\*1 : A kulcs nélküli ajtónyitó rendszerrel felszerelt típusokon **ENGINE START/STOP** gomb van gyújtáskapcsoló helyett.

\* Nem áll rendelkezésre minden modellen

#### »Defektes kerék cseréje\*

Tartsa be a mankókerékre vonatkozó óvintézkedéseket: Rendszeresen ellenőrizze a mankókerékben a levegőnyomást. A keréknyomás mindig legyen az előírt értéken. Előírt keréknyomás: 420 kPa.

Amikor a mankókerékkel halad, a gépkocsisebesség ne haladja meg a 80 km/h-t. A lehető legrövidebb időn belül cserélje ki a mankókereket normál kerékre.

A gépkocsiban speciálisan ezzel a típussal használható mankókerék van.

Ne használja másik gépkocsin.

Ne használjon eltérő típusú mankókereket a gépkocsin.

A mankókeréken ne használjon hóláncot.

Ha az a kerék kap gumidefektet, melyen a hólánc van, vegye le hátulról az egyik kereket, és szerelje fel a defektes első kerék helyére, hólánccal. Távolítsa el az első defektes kereket és szerelje fel helyére a hátsó, teljes értékű kereket. Helyezze fel a hóláncot a most felrakott első kerékre.

Ez a mankókerék keményebb útfekvést ad, és kisebb tapadást biztosít az úton, ezért fokozott elővigyázatossággal használja.

Egyidejűleg csak egyetlen mankókereket használhat a gépkocsin.

A mankókerék kisebb, mint a szokványos gumiabroncs. Ha a mankókerék van felszerelve, a gépkocsi szabad magassága csökken. Ha egyetlen útfelületen halad, károsodhat a gépkocsi alja.

## Előkészületek a defektes kerék kicseréléséhez

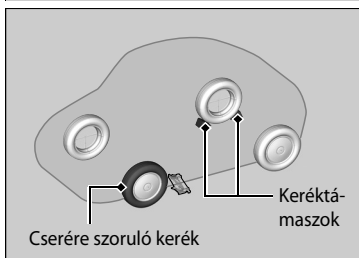
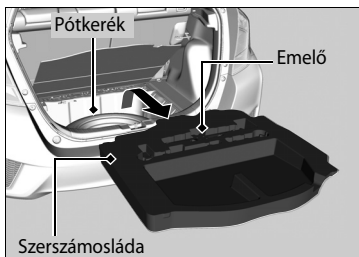
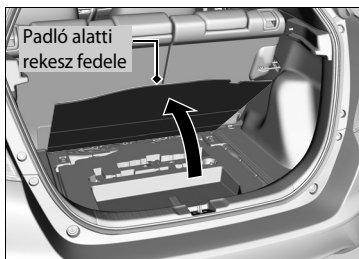

1. Nyissa fel a csomagtér padló alatti rekeszének fedelét.

2. Vegye ki a szerszámtáskát a csomagtartóból.  
3. Vegye ki a kerékkulcsot, a tekerőkarrudat és az emelőt a szerszámtáskából.  
4. Csavarozza ki a szárnyas csavart, majd távolítsa el a távtartó kúpot. Ezután vegye ki a pótkereket.

5. Helyezzen keréktámaszt vagy követ a defektes kerékkel átellenben lévő kerék elé és mögé.

## Defektes kerék cseréje\*

**FIGYELMEZTETÉS:** Az emelőt csak vészhelyzetben, a gépkocsi lerobbanása esetén használja. Az évszaknak megfelelő gumiabroncsok cseréje vagy bármilyen más általános karbantartási, illetve javítási művelet során ne használja az emelőt.

### Megjegyzés

Ne használja az emelőt, ha az nem működik kifogástalanul. Hívja fel márkakereskedőjét, vagy vegyen igénybe autómentő szolgálatot.

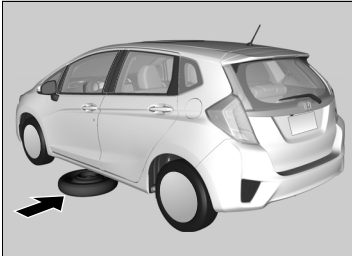

6. Helyezze a pótkereket a gépkocsi alá a kerékkal felfelé, közel a lecserélendő gumiabronchhoz.

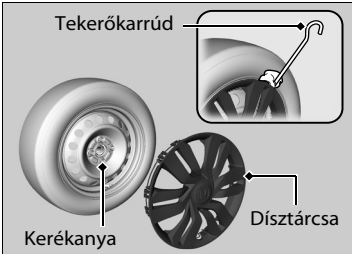

**Díztárcsával felszerelt típusok**

7. Helyezze az emelő fogantyújának lapos végét a díztárcsa szélébe. Óvatosan feszítse fel, majd vegye le a tárcsát.
- Tekerjen egy ruhát az emelő fogantyújának lapos végére, nehogy megsértse a díztárcsát.



**Összes típus**

8. A kerékanyakulccsal lazítsa ki mindegyik kerékanyát egy fordulattal.

## Az emelő behelyezése

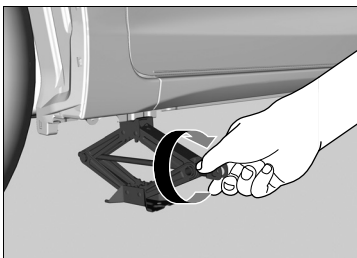
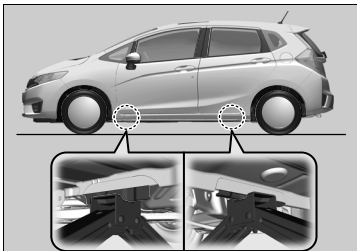

1. Helyezze az emelőt az emelési pontok alá, a lehető legközelebb a cserélendő kerékhez.

2. Forgassa el a szélő konzolt az ábrán látható módon, az óramutató járásával megegyező irányban, amíg az emelő teteje érintkezik az emelési felülettel.

► Ellenőrizze, hogy az emelési ponton lévő fül az emelőn lévő bemetszésen fekszik.

## ► Az emelő behelyezése

### ⚠ FIGYELMEZTETÉS

Az emelőről a gépkocsi könnyen leeshet, súlyos sérülést okozhat.

Tartsa be pontosan a kerékcserére vonatkozó útmutatásokat, és gondoskodjon arról, hogy senkinek semmilyen testrésze ne legyen a felemelt gépkocsi alatt.

**FIGYELMEZTETÉS:** Az emelőt helyezze vízszintes és stabil felületre a parkoló gépkocsival egy szintre.

Kizárólag a gépkocsihoz tartozó emelőt használja, amelyen az alábbi címke található:

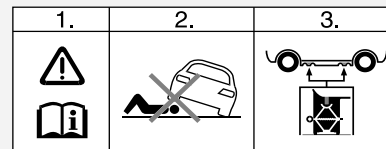

1. Lásd a kezelési útmutatót.
2. Soha ne feküdjön be a gépkocsi alá, ha azt emelővel megemelte.
3. Tegye az emelőt a gépkocsi alján kiképzett emelési pontok egyikéhez.

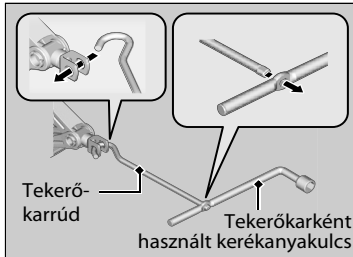

3. Emelje fel a gépkocsit a tekerőkar rúdjaival és a tekerőkarral, amíg a kerék elemelkedik a talajtól.

#### ►►Az emelő behelyezése

Az emelő használata előtt a gépkocsiban nem maradhat utas vagy csomag.

Kizárólag a gépkocsihoz tartozó emelőt használja. Előfordulhat, hogy az ettől eltérő emelők nem bírják el a gépkocsi súlyát („terhelés”), vagy nem illeszkednek megfelelően az emelési pontba.

Az emelő biztonságos használatához tartsa be a következő előírásokat:

- Ne használja az emelőt járó motornál.
- Kizárólag szilárd, vízszintes talajon használja.
- Kizárólag az emelési ponton rögzítse.
- Ne szálljon be az emelővel felemelt gépkocsiba.
- Semmit ne tegyen az emelőre vagy az emelő alá.

## Kerékcseré

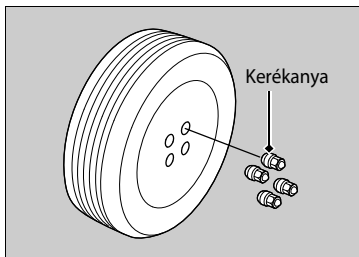

1. Távolítsa el a kerékanyákat és a defektes kereket.

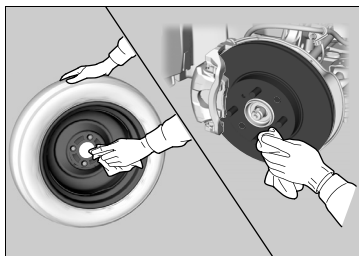

2. Törölje le a kerék rögzítési felületeit egy tiszta ronggyal.
3. Helyezze fel a pótkereket.
4. Csavarja be a kerékanyákat, amíg azok hozzáérnek a rögzítőfuratok széleleihez.

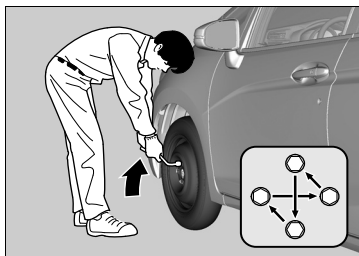

5. Engedje le a gépkocsit és távolítsa el az emelőt. Húzza meg a kerékanyákat az ábrán jelzett sorrendben. Ezután körkörösén haladva húzza meg tovább a csavarokat, kétszer vagy háromszor.

### Kerékanyák meghúzási nyomatéka:

108 N·m (11 kgf·m)

## ☒ Kerékcseré

Ne próbálja a kerékanyákat túlhúzni kiegészítő csővel vagy lábbal.

### Díztárcsával felszerelt típusok

Győződjön meg arról, hogy az acélhuzal gyűrű a biztosítószegekre akadt a díztárcsa széle körül.

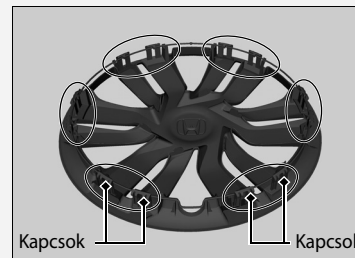

Igazítsa a díztárcsán található szelepjelet a gumiabroncs szelepéhez, majd helyezze fel a díztárcsát.

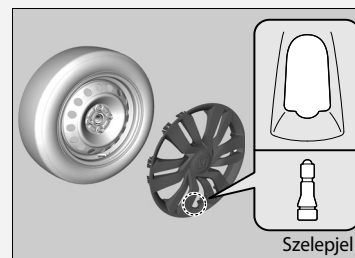



## A defektes kerék tárolása

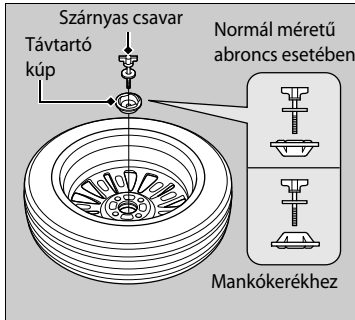

### Alumínium keréktárcsákkal felszerelt típusok

1. Távolítsa el a díszfedelelet.
2. Szerelje le a távtartó kúpot a szárnyas csavarról, pattintsa oldalra, majd helyezze vissza a csavarba.

### Összes típus

3. Tegye a defektes kereket a pótkerék helyére a külső felével lefelé.
4. Rögzítse a defektes kereket a szárnyas csavarra.
5. Tegye a helyére a szerszámosládába az emelőt és a kerékanyakulcsot.
6. Tegye be a ládát a csomagtartóba.

### ►► A defektes kerék tárolása

## ▲ FIGYELMEZTETÉS

A nem megfelelően rögzített elemek baleset esetén az utastérbe röppülhetnek és súlyos sérülést okozhatnak az utasoknak.

A pótkereket, az emelőt és a szerszámkészletet biztonságosan rögzítse a vezetés előtt.

### Dísz tárcsával felszerelt típusok

Győződjön meg arról, hogy az acélhuzal gyűrű az abroncsszelep külső oldalán fut, az ábrán látható módon.

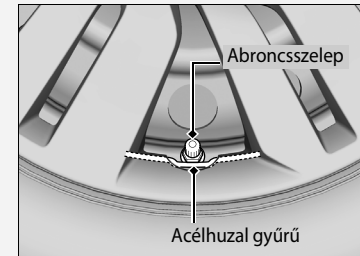

## Az abroncsnyomás-figyelő rendszer és a pótkerék

Ha egy defektes kereket pótkerekre cserél, a  visszajelző vezetés közben világítani kezd. Néhány kilométernyi vezetést követően a visszajelző villogni kezd, majd rövid idő után bekapcsolva marad, ez azonban normális jelenség.

Kalibrálja az abroncsnyomás-figyelő rendszert, amikor az abroncsot előírás szerinti normál gumiabroncsra cseréli.

➤ **Defektre figyelmeztető rendszer kalibrálása** 443. o.

## A defektes gumibroncs ideiglenes javítása

Ha a gumibroncon nagyobb vágás található, vagy más módon súlyosan megsérült, szükség lehet a gépkocsi elszállítására. Ha a gumibroncon csak egy kis, például szög okozta lyuk található, az ideiglenes gumijavító készlet segítségével eljuthat a legközelebbi szerelőműhelyig, ahol megfelelően megjavítják az abroncsot.

Ha a kerék vezetés közben kap defektet, ragadja meg szorosan a kormánykereket, és fokozatosan fékezzen a sebesség csökkentéséhez. Miután a gépkocsi lelassult, álljon meg egy biztonságos helyen.

1. Álljon le a gépkocsival szilárd, vízszintes és nem csúszós felületen, és húzza be a rögzítőféket.

### Fokozatmentes sebességváltóval rendelkező típusok

2. Kapcsolja a sebességváltó kart **[P]** fokozatba.

### Kézi kapcsolású sebességváltós típusok

2. Kapcsolja a sebességváltó kart **[R]** fokozatba.

### Összes típus

3. Kapcsolja be a vészvillogó kapcsolót és helyezze a gyújtáskapcsolót **KORMÁNYZÁR [0]**<sup>\*1</sup> állásba.  
► Vontatáskor akassza le az utánfutót.

\*1 : A kulcs nélküli ajtónyitó rendszerrel felszerelt típusokon **ENGINE START/STOP** gomb van gyújtáskapcsoló helyett.

### ►► A defektes gumibroncs ideiglenes javítása

A készlet a következő helyzetekben nem használható. Ehelyett vegye fel a kapcsolatot a márkaszervizzel vagy asszisztencia szervizzel a gépkocsi elszállításához.

- A gumibroncs tömítő felhasználhatósága lejárt.
- Egynél több gumibroncs lyukadt ki.
- A lyuk vagy vágás átmérője nagyobb mint 4 mm.
- A gumibroncs oldalfala megsérült, vagy a lyuk a gumibroncs futófelületén kívül van.

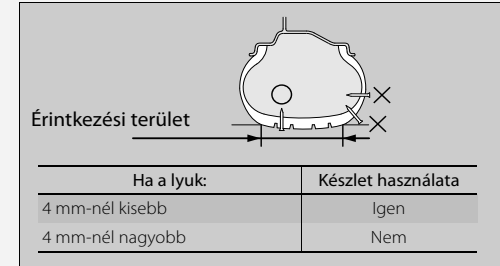

- A sérülést az erősen lapos gumibronccsal történő közlekedés okozta.
- A kerékágy nem fekszik fel.
- Megsérült a felni.

Ne távolítsa el a szöveget vagy csavart, amely átszúrta a gumibroncsot. Ha eltávolítja ezeket a gumibroncsból, lehet, hogy nem fogja tudni a lyukat a készlettel megjavítani.

## Előkészületek a defektes kerék ideiglenes javításához

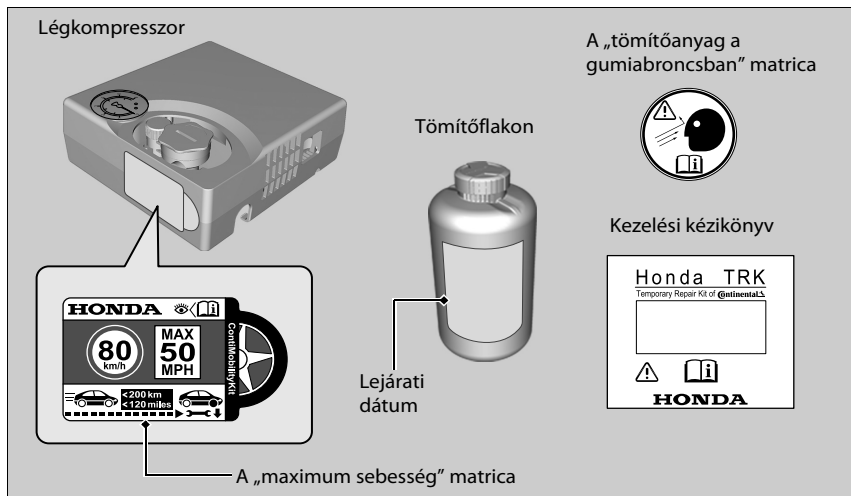

Váratlan problémák megoldása

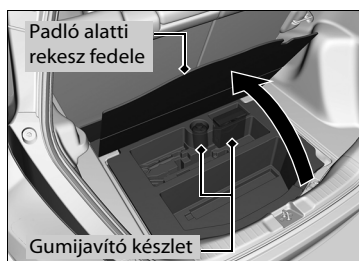

1. Nyissa fel a csomagtér padló alatti rekeszének fedelét, majd vegye ki a készletet a szerszámdobozból.
2. Tegye a készletet a hátoldalával lefelé egyenes talajra, a defektes gumiabroncs mellé, távol a forgalomtól. Ne helyezze a készletet az oldalára.

## Előkészületek a defektes kerék ideiglenes javításához

Az ideiglenes javításkor figyelmesen olvassa el a készlethez kapott használati utasítást.

## Tömítőanyag és levegő bejuttatása az abroncsba

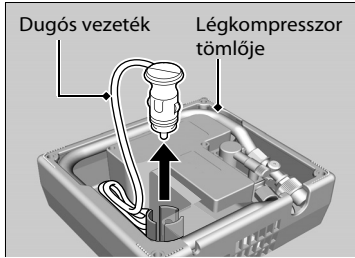

1. Vegye ki a légkompresszor hátuljából a kompresszor tömlőjét és a dugós vezetékét.

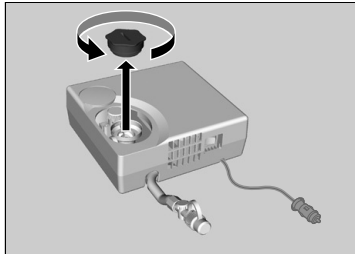

2. Vegye le a fedelet a légkompresszorról.

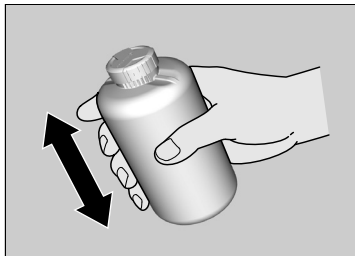

3. Alaposan rázza fel a flakont.

## ►► Tömítőanyag és levegő bejuttatása az abroncsba

### **FIGYELMEZTETÉS**

A gumiabroncs-tömítő az egészségre káros, lenyelés esetén akár halálos anyagokat tartalmaz.

Ha véletlenül lenyeli, ne próbáljon hányni. Igyon nagy mennyiségű vizet, és forduljon azonnal orvoshoz.

Ha a bőrre vagy szembe kerül, öblítse le hideg vízzel, és szükség esetén forduljon orvoshoz.

Tartsa távol a tömítőanyag flakont a gyermekektől.

Hideg időben előfordulhat, hogy a tömítőanyag nehezen folyik.

Ilyen helyzetben melegítse fel a palackot a csomagtérből a használat előtt.

A tömítőanyag maradandó foltot hagyhat a ruházaton vagy más anyagokon. Óvatosan kezelje, és azonnal törölje fel a kilocsant anyagot.

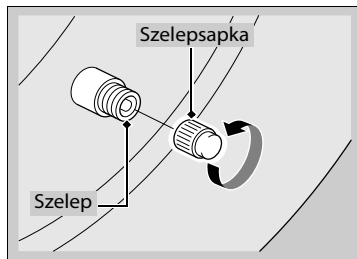
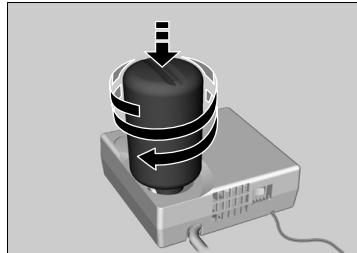

4. Távolítsa el a palack sapkáját.
  - Ne vegye le a tömített fedelet.
5. Csavarja a tömített palackot a légkompresszorra.
  - Csavarja rá a palackot úgy, hogy az ne lazuljon le.
6. Kicsavarozott szelepszapka.

#### ☒ Tömítőanyag és levegő bejuttatása az abroncsba

A tömítőanyag bejuttatása után ne távolítsa el az üres tömlőt.

Ha új tömítőanyag flakonra van szüksége, vagy megfelelően szeretné ártalmatlanítani az üres flakont, forduljon Honda-márkakereskedőhöz.

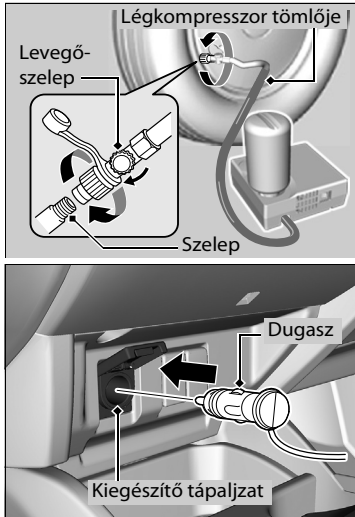

7. Csavarja a kompresszor tömlőjét az abroncsszelepre.
  - Ellenőrizze, hogy a levegőszelep zárt helyzetben van-e, és a légkompresszor ki van-e kapcsolva.
8. Csatlakoztassa a kompresszort a kiegészítő tápaljzathoz.
  - **Kiegészítő tápaljzat(ok)** 200. o.
9. Indítsa be a gépkocsit.
  - **Szén-monoxid-gáz** 81. o.

► Tömítőanyag és levegő bejuttatása az abroncsba

### ▲ FIGYELMEZTETÉS

Ha zárt vagy legalábbis félig zárt területen járattja a motort, rövid idő alatt mérgező szén-monoxid gyűlhet össze.

Ha belélegzi ezt a színtelen, szagtalan gázt, az eszméletvesztést és akár halált is okozhat. Csak kültéren járassa a motort a légkompresszor táplálásához.

A légkompresszortömlő csatlakoztatásakor kapcsolja ki a légkompresszort.

A bekapcsolt légkompresszor felől a működő motor hangja hallható. Ez teljesen normális.

Ha az előírt légnyomást nem lehet 10 percen belül elérni, lehet, hogy a gumibroncs túl súlyos sérülést szenvedett ahhoz, hogy a készlet biztosítani tudja a szükséges tömítettséget, és a gépkocsit esetleg vontatni kell.

Ha a légnyomást mérőműszerrel szeretné megmérni, először kapcsolja ki a légkompresszort.

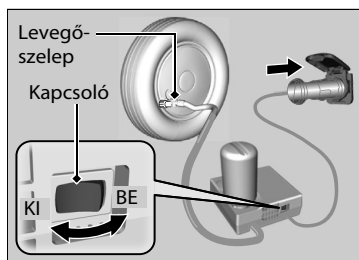

10. Kapcsolja be a léggompresszort és fújja a gumiabroncsot az előírt nyomásra.
  - A kompresszor tömítőanyagot és levegőt kezd fecskendezni a gumiabroncsba.
  - Az előírt nyomást a vezetőoldal ajtókeretén található címkén ellenőrizheti.
11. Ha a légnyomás elérte a megadott értéket, kapcsolja ki a kompresszort.
  - Ellenőrizze a nyomást a léggompresszoron található légnyomásmérővel.
  - Ha túl nagy lett a nyomás, engedjen ki levegőt a szelep elfordításával. Ügyeljen arra, hogy ne folyjon ki a tömítőanyag.
12. Húzza ki a dugót a kiegészítő tápaljzatból.
13. Csavarja le a léggompresszort az abroncsszelepről. Tegye fel a tömlőre a sapkát.
  - Ügyeljen arra, hogy ne folyjon ki a tömítőanyag, amikor a tömlőt lecsatlakoztatja. Törölje fel, ha mégis kifolyik.
14. Ragassa fel a kerékcímkét a kerék lapos felületére.
  - A kerék felületének tisztának kell lennie, ez biztosítja a címke megfelelő tapadását.
15. A javítókészletet a csomagtérben tárolja.
  - Ne vegye le a tömítőpalackot a léggompresszorról.

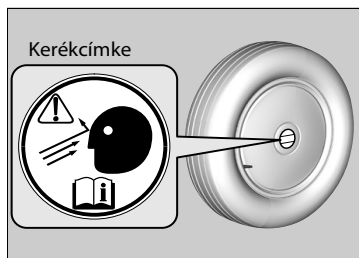

#### ✘ Tömítőanyag és levegő bejuttatása az abroncsba

Tájékoztassa a tömítőanyag felhasználásáról a Honda márkaszervizt vagy a segélyszolgálatot, amikor megrendeli a kerékcserét vagy a defektes abroncs javítását.

A léggompresszor személygépkocsihoz készült. A következőket ellenőrizze:

- A léggompresszor áramellátása a gépkocsi által szolgáltatott 12 voltos egyenáramra van méretezve.
- Ne használja 15 percnél tovább az ideiglenes gumijavító készlet kompresszorát. A kompresszor túlmelegedhet, és tartós károsodást szenvedhet. Ha folyamatosan használja a kompresszort, gondoskodjon a hűtéséről.



## Légnyomás ellenőrzése

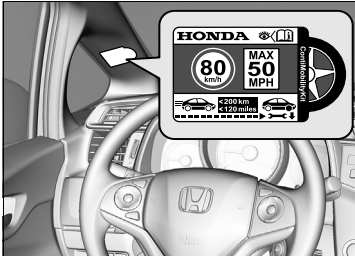

1. Ragassza fel a sebességhatárítást a képen látható helyre.
2. Haladjon a gépkocsival körülbelül 10 percet vagy három-tíz km-t.
  - Ne lépje túl a 80 km/h sebességet.
3. Állítsa le a gépkocsit egy biztonságos helyen.
4. Ellenőrizze a nyomást a légkompresszoron található légnyomásmérővel.
  - Ne kapcsolja be a légkompresszort a nyomás ellenőrzéséhez.

## »» Légnyomás ellenőrzése

### **▲ FIGYELMEZTETÉS**

Ha zárt vagy legalábbis félig zárt területen járattja a motort, rövid idő alatt mérgező szén-monoxid gyűlhet össze.

Ha belélegzi ezt a színtelen, szagtalan gázt, az eszméletvesztést és akár halált is okozhat. Csak kültéren járassa a motort a légkompresszor táplálásához.

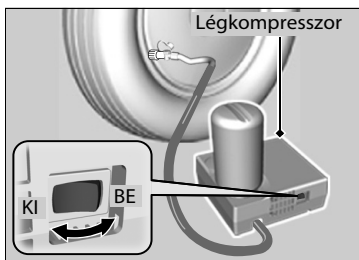

5. Ha a légnymás
- Kiseb mint 130 kPa: Ne fújjon be levegőt, és ne haladjon tovább. Komoly szivárgásról van szó. Hívjon segítséget, és vontassa el a gépkocsit.  
➤ **Vontatás szükséghelyzetben** 576. o.
  - Szükséges légnymás (lásd a címkét a vezetőoldali ajtókereten) vagy több: Haladjon tovább a legközelebbi szerelőműhelyig. Ne lépje túl a 80 km/h sebességet.
  - Több, mint 130 kPa, de kevesebb, mint a szükséges légnymás (lásd a címkét a vezetőoldali ajtókereten): Fújja fel a gumiabroncsot az előírt légnymásra.  
➤ **A gumiabroncs felfújása** 549. o.
- Ezután ismétlje meg a 2-4. lépést, amíg el nem jut a legközelebbi szervizállomásig. Ne lépje túl a 80 km/h sebességet.
- A legközelebbi szervíznek kb. 200 kilométeren belül kell lennie.
6. Csomagolja össze és tegye el a megfelelő helyre a készletet.

#### ✘ Légnymás ellenőrzése

Gondoskodjon róla, hogy a légműködtető az üres palackkal együtt a csomagterében legyen tárolva.

## A gumiabroncs felfújása

A készlettel felfújhatja a nem defektes, de puha gumiabroncsokat.

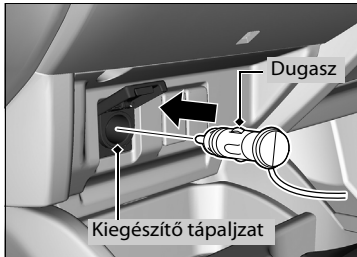
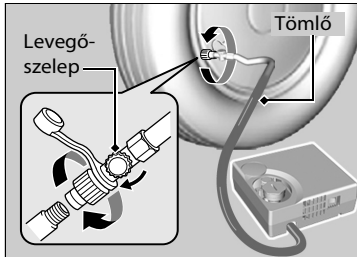

1. Vegye ki a légkompresszort csomagtartóából.
2. Tegye a készletet a hátoldalával lefelé egyenes talajra, a felfúvandó gumiabroncs mellé, távol a forgalomtól. Ne helyezze a készletet az oldalára.
3. Távolítsa el a szelepsapkát.
4. Csatlakoztassa a légtömlőt az abroncsszelepre. Húzza szorosra.
  - Ellenőrizze, hogy a szelep zárva van-e.
5. Csatlakoztassa a kompresszort a kiegészítő tápaljzathoz.
  - Legyen óvatos, hogy ne csipődjön be a zsinór ajtóba vagy ablakba.
  - ☒ **Kiegészítő tápaljzat(ok)** 200. o.
6. Indítsa be a gépkocsit.
  - ☒ **Szén-monoxid-gáz** 81. o.

### ☒ A gumiabroncs felfújása

## ⚠ FIGYELMEZTETÉS

Ha zárt vagy legalábbis félig zárt területen járattja a motort, rövid idő alatt mérgező szén-monoxid gyűlhet össze.

Ha belélegzi ezt a színtelen, szagtalan gázt, az eszméletvesztést és akár halált is okozhat. Csak kültéren járassa a motort a légkompresszor táplálásához.

A bekapcsolt légkompresszor felől a működő motor hangja hallható. Ez teljesen normális.

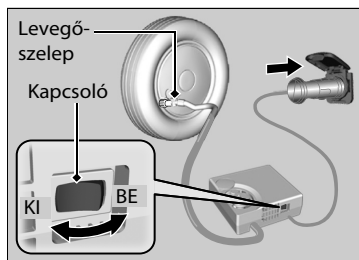

7. Kapcsolja be a légtömlesztőt, és fújja a gumibroncsot az előírt nyomásra (lásd a címkét a vezetőoldali ajtókereten)
8. Kapcsolja ki a légtömlesztőt.
  - Ellenőrizze a nyomást a légtömlesztőn található légnyomásmérővel.
  - Ha túl nagy lett a nyomás, engedjen ki levegőt.
9. Kapcsolja ki a motort, húzza ki a légtömlesztő dugóját a kiegészítő tápaljzatból.
10. Csavarja le a légtömlesztőt az abroncsszelepről. Helyezze vissza a szelepszakát.
11. Tegye be a légtömlesztőt a csomagtartóba.

#### ✘ A gumibroncs felfújása

A légtömlesztő személygépkocsihoz készült. A következőket ellenőrizze:

- A légtömlesztő áramellátása a gépkocsi által szolgáltatott 12 voltos egyenáramra van méretezve.
- Ne használja 15 percnél tovább az ideiglenes gumijavító készlet kompresszorát. A kompresszor túlmelegedhet, és tartós károsodást szenvedhet. Ha folyamatosan használja a kompresszort, gondoskodjon a hűtéséről.

Ha a légnyomást mérőműszerrel szeretné megmérni, először kapcsolja ki a légtömlesztőt.

# A motor nem indul

## A motor ellenőrzése

Ha a motor nem indul, ellenőrizze az indítómotort.

### »A motor ellenőrzése

Ha a motort azonnal indítani kell, csatlakoztasson segédakkumulátort egy másik gépkocsiból.

» **Segédindítási eljárás** 554. o.

Indítómotor állapota	Ellenőrzőlista
<b>Az indítómotor nem, vagy lassan forgatja a motort.</b> Az akkumulátor lemerülhetett. Ellenőrizze mindegyik jobb oldalon feltüntetett pontot, és folytassa azoknak megfelelően.	<b>Kulcs nélküli ajtónyitó rendszerrel ellátott típusok</b> <b>Ellenőrizze a többfunkciós információs kijelzőn megjelenő jelzést.</b> <ul style="list-style-type: none"><li>Ha a  jelenik meg.<ul style="list-style-type: none"><li>» <b>Ha a kulcs nélküli távirányító eleme gyenge</b> 552. o.</li></ul></li><li>» A kulcs nélküli távirányító hatótávolságon belül legyen.<ul style="list-style-type: none"><li>» <b>ENGINE START/STOP gomb működési tartománya</b> 162. o.</li></ul></li></ul> <hr/> <b>Ellenőrizze a belső lámpák fényerejét.</b> <p>Kapcsolja be a belső világítást, és ellenőrizze a fényerejét.</p> <ul style="list-style-type: none"><li>Ha a belső világítás fényereje tompa, vagy egyáltalán nem kapcsol be » <b>Akkumulátor</b> 515. o.</li><li>Ha a belső világítás rendesen bekapcsol » <b>Biztosítékok</b> 565. o.</li></ul>
<b>Az indítómotor normál módon megforgatja, de a motor nem indul be.</b> Hibás lehet a biztosíték. Ellenőrizze mindegyik jobb oldalon feltüntetett pontot, és folytassa azoknak megfelelően.	<b>Tekintse át a motorindítási folyamatot.</b> <p>Kövesse annak lépéseit, majd próbálja újra beindítani a motort.</p> <ul style="list-style-type: none"><li>» <b>A motor beindítása</b> 386. o.389</li></ul> <hr/> <b>Ellenőrizze az indításgátló rendszer visszajelzőjét.</b> <p>Ha az indításgátló rendszer visszajelző villog, a motort nem lehet beindítani.</p> <ul style="list-style-type: none"><li>» <b>Indításgátló rendszer</b> 156. o.</li></ul> <hr/> <b>Ellenőrizze az üzemanyagszintet.</b> <p>A tartályban elégséges üzemanyagnak kell lennie.</p> <ul style="list-style-type: none"><li>» <b>Üzemanyagszint-mérő</b> 126. o.</li></ul> <hr/> <b>Ellenőrizze a biztosítékokat.</b> <p>Ellenőrizze mindegyik biztosítékot, vagy ellenőriztesse gépjárművét a márkaszervizzel.</p> <ul style="list-style-type: none"><li>» <b>Biztosítékok ellenőrzése és cseréje</b> 575. o.</li></ul> <hr/> <b>Ha a probléma továbbra is fennáll:</b> <ul style="list-style-type: none"><li>» <b>Vontatás szükséghelyzetben</b> 576. o.</li></ul>

▶▶ A motor nem indul ▶ Ha a kulcs nélküli távirányító eleme gyenge

Kulcs nélküli ajtónyitó rendszerrel ellátott típusok

## Ha a kulcs nélküli távirányító eleme gyenge

Ha hangjelzést hall,  jelenik meg az intelligens többfunkciós információs kijelzőn, a **ENGINE START/STOP** gomb villog, a motor pedig nem indul be.

Indítsa be a motort az alábbi módon.

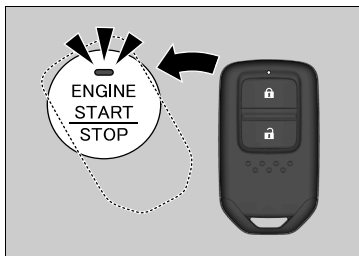

1. Érintse meg a kulcs nélküli távirányítón **H** jelzéssel ellátott **ENGINE START/STOP** gomb közepét, miközben az **ENGINE START/STOP** gomb visszajelző villog. A kulcs nélküli távirányító gombjai nézzenek Ön felé.
  - ▶ A visszajelző körülbelül 30 másodpercig villog.

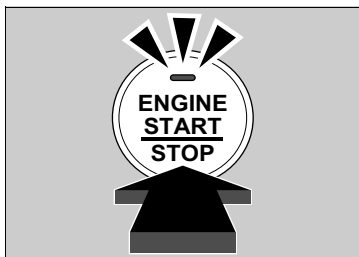

2. Nyomja be a fékpedált és a tengelykapcsoló pedált (kézi kapcsolású sebességváltó), majd nyomja meg az **ENGINE START/STOP** gombot 10 másodpercen belül, ahogy a hangjelzés elhangzik, és a visszajelző fénye folyamatossá válik.
  - ▶ Ha nem nyomja be a pedált, az üzemmód átvált TARTOZÉK állásba.

Kulcs nélküli ajtónyitó rendszerrel ellátott típusok

## Motor vészleállítása

A **ENGINE START/STOP** gombbal még akár vezetés közben is leállítható a motor vészhelyzet esetén. Ha le kell állítania a motort, végezze el az alábbi műveletek egyikét:

- Tartsa lenyomva az **ENGINE START/STOP** gombot kb. két másodpercen át.
- Nyomja meg kétszer erősen a **ENGINE START/STOP** gombot.

A kormányzár nem kapcsol be.

Fokozatmentes sebességváltóval rendelkező típusok

A teljesítmény üzemmód TARTOZÉK módban van, ha a motor leállt.

Az üzemmód VEHICLE OFF (GÉPKOCSI KI) módba váltásához kapcsolja a sebességváltó kart **P** állásba, miután a gépkocsi teljesen megállt. Ezt követően nyomja meg az **ENGINE START/STOP** gombot kétszer, de közben ne nyomja a fékpedált.

Kézi kapcsolású sebességváltós típusok

A teljesítmény üzemmód VEHICLE OFF (GÉPKOCSI KI) értékre változik.

A gépkocsi teljesen megáll. Ezután nyomja meg háromszor az **ENGINE START/STOP** gombot, de közben ne nyomja a tengelykapcsoló pedált.

- ▶ A kormányzár bekapcsol.

### ▶▶ Motor vészleállítása

Vezetés közben ne nyomja meg a gombot, kivéve, ha elengedhetetlenül szükségessé válik a motor leállítása.

## Segédindítási eljárás

### Segédindítási eljárás

Kapcsolja ki az elektromos eszközöket, többek között az audioegységet és minden világítást. Állítsa le a motort, és nyissa fel a motorháztetőt.

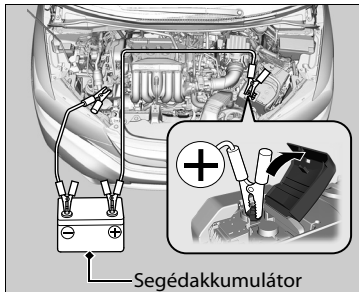

1. Csatlakoztassa az első segédindító kábelt az ábrán jelzett helyre.
  - ▶ Vegye le a motortéri biztosítékdoboz fedelét.  
▶ **▶ Motortéri biztosítékdoboz** 567. o.
2. Csatlakoztassa az első indítókábel másik végét a kiegészítő akkumulátor ⊕ pólusához.
  - ▶ Kizárólag 12 voltos segédakkumulátort használjon.
  - ▶ Ha gépkocsihoz való akkumulátortöltővel tölti a 12 V-os akkumulátort, 15 V-nál alacsonyabb töltőfeszültséget állítson be. A beállítás módját olvassa el az akkutöltő használati utasításában.
3. Csatlakoztassa a másik indítókábelt a kiegészítő akkumulátor ⊖ pólusához.

### Segédindítási eljárás

#### **⚠ FIGYELMEZTETÉS**

Az akkumulátor felrobbanhat, és súlyos sérülést okozhat a közelben tartózkodóknak, ha nem tartja be az előírt utasításokat.

Tartson távol az akkumulátortól minden nyílt lángot, szikrát okozó anyagot.

#### **Megjegyzés**

Ha az akkumulátor nagy hidegben van, akkor a folyadék megfagyhat. Fagyos akkumulátorfolyadék esetén tilos a gépkocsi segédakkumulátorról való indítása, mert a gépkocsi saját akkumulátora szétrepedhet vagy felrobbanhat.

Rögzítse biztonságosan az indítókábeleket úgy, hogy ne jöjjenek le, amikor a motor rázkódik. Ügyeljen arra, hogy ne tekeredjenek meg az indítókábelek, és ne érintkezzenek a kábelvégek egymással az indítókábelek csatlakoztatása vagy leválasztása közben.



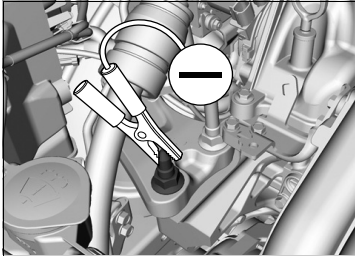

4. Csatlakoztassa a második indítókábel másik végét a tőcsavarhoz az ábra szerint. Ne csatlakoztassa sehova máshova ezt az indítókábelt.
5. Miután gépkocsiját csatlakoztatta a másik gépkocsihoz, indítsa be a segélyautó motorját, és lassan növelje a motor fordulatszámot.
6. Próbálja beindítani gépkocsit. Ha az indítómotor lassan fordítja át a motort, ellenőrizze, hogy az indítókábelek csatlakozási felülete tökéletes-e - fém a fémmel.

#### ▶▶ Segédindítási eljárás

Hideg időjárási körülmények között az akkumulátor teljesítménye nagymértékben gyengülhet, és előfordulhat, hogy a motort nem lehet beindítani.

### ■ Teendők a motor beindulása után

Miután a gépkocsi motorja beindult, távolítsa el az indítókábeleket a következő sorrendben.

1. Kösse le az indítókábelt a gépkocsi akkumulátorának töcsavarjáról.
2. Válassza le az indítókábel másik végét a kiegészítő akkumulátor  $\ominus$  pólusáról.
3. Válassza le az indítókábelt a gépkocsi akkumulátorának  $\oplus$  pólusáról.
4. Válassza le az indítókábelt a kiegészítő akkumulátor  $\oplus$  pólusáról.

Vigye be a gépkocsit a legközelebbi szerelőműhelybe vagy a márkaszervizbe.

## A sebességváltó kart nem lehet mozgatni

Fokozatmentes sebességváltóval rendelkező típusok

Ha a sebességváltó kart nem tudja **P** helyzetből kimozdítani, tegye a következőket.

### Váltózár oldása

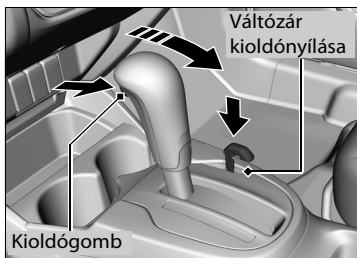
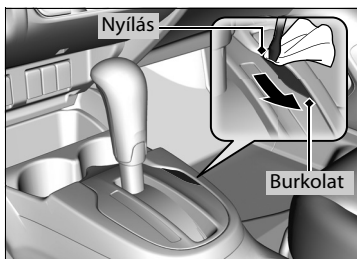

1. Húzza be a rögzítőféket.

**Kulcs nélküli ajtónyitó rendszerrel nem rendelkező típusok**

2. Vegye ki a kulcsot a gyújtáskapcsolóból.

**Kulcs nélküli ajtónyitó rendszerrel ellátott típusok**

2. Vegye ki a beépített kulcsot a kulcs nélküli távirányítóból.

**Összes típus**

3. Tekerjen egy ruhát egy kisebb, lapos végű csavarhúzó végére. Helyezze a váltózár kioldónyílásába az ábrán látható módon, és távolítsa el a burkolatát.

4. Dugja be a kulcsot a váltózár kioldónyílásába.

5. Miközben lenyomja a kulcsot, nyomja be a váltókar kioldógombját, és helyezze a sebességváltó kart **N** állásba.

► A váltózárt ezzel feloldotta. Amint lehet, ellenőriztesse a sebességváltó kart egy márkaszervizben.

## Túlmelegedés

### Teendők túlmelegedés esetén

A túlmelegedés jelei a következők:

- A magas hőmérsékletre figyelmeztető visszajelző (piros) világítani kezd, vagy a motorteljesítmény hirtelen csökken.
- Gőz vagy permet áramlik ki a motortérből.

#### ■ Az első, amit tennie kell

1. Azonnal parkolja le a gépkocsit egy biztonságos helyen.
2. Kapcsoljon ki minden kiegészítő berendezést, és kapcsolja be a vészvillogót.
  - ▶ **Ha nincs gőz vagy permet:** Hagyja járni a motort, és nyissa fel a motorháztetőt.
  - ▶ **Ha van gőz vagy permet:** Állítsa le a motort, és várjon, amíg lecsendesedik. Ezután nyissa fel a motorháztetőt.

#### ☒ Teendők túlmelegedés esetén

### FIGYELMEZTETÉS

A túlmelegedett motorból feltörő gőz súlyos égési sérülést okozhat.

Ne nyissa ki a motorháztetőt, ha gőzölgést érzel.

#### Megjegyzés

Ha a magas hőmérsékletre figyelmeztető visszajelző világít, és tovább vezet, károsodhat a motor.

### ■ További teendők

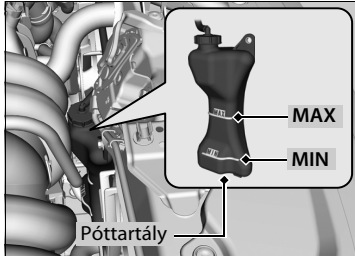

1. Ellenőrizze, hogy működik-e a hűtőventilátor, és állítsa le a motort, amint a magas hőmérsékletre figyelmeztető visszajelző kialszik.
  - Ha a hűtőventilátor nem működik, azonnal állítsa le a motort.
2. Miután a motor lehült, ellenőrizze a hűtőfolyadékszintet, és ellenőrizze a teljes hűtőrendszert, hogy nem szivárog-e valahol a rendszer.
  - Ha a póttartályban a hűtőfolyadék szintje alacsony, töltsön be hűtőfolyadékot a **MAX** jelig.
  - Ha nincs hűtőfolyadék a póttartályban, ellenőrizze, hogy a hűtő lehült-e. Helyezzen a hűtősapkára egy vastag rongyot, majd csavarja le a sapkát. Ha szükséges, töltsön be hűtőfolyadékot a betöltőnyíláson, majd csavarja vissza a sapkát.

### ■ Az utolsó dolog, amit tennie kell

Amint a motor megfelelően lehült, indítsa újra, és ellenőrizze a magas hőmérsékletre figyelmeztető visszajelzőt. Ha a visszajelző nem világít, haladjon tovább. Ha világít, forduljon márkaszervizhez.

### ►► Teendők túlmelegedés esetén

## ⚠ FIGYELMEZTETÉS

Amíg meleg a motor, tilos a hűtősapkát eltávolítani, mert a kiáramló forró gőz és folyadék égési sérülést okozhat.

A feltöltéssel a motor és a hűtő lehülését meg kell várni.

Ha a hűtőfolyadék szivárog, azonnal forduljon a márkaszervizhez, mert javításra van szükség.

Csapvizet csak vészhelyzetben/ideiglenesen használjon. Vigye a gépkocsit a legközelebbi márkaszervizbe, hogy a vizet cseréljék ki megfelelő fagyálló hűtőfolyadékkal.

## Visszajelző, világítani kezd/villog

### Ha az alacsony olajnyomásra emlékeztető visszajelző világítani kezd



#### ■ Az okok, amiért a visszajelző bekapcsolhat

Világítani kezd, ha a motorban túl alacsony az olajnyomás.

#### ■ Teendők, ha a visszajelző világítani kezd

1. Azonnal álljon meg a gépkocsival vízszintes talajon, egy biztonságos helyen.
  2. Ha szükséges, kapcsolja be a vészvillogót.
- #### ■ Teendők, miután biztonságosan parkolta gépkocsit
1. Állítsa le a motort, és várjon legalább három percet.
  2. Nyissa fel a motorháztetőt, és ellenőrizze a motorolajsíntet.  
➤ **Az olajsínt ellenőrzése** 486. o.
  3. Indítsa be a motort, és ellenőrizze az alacsony olajnyomás visszajelzőjét.
    - ▶ A visszajelző kialszik: Folytathatja útját.
    - ▶ Ha a visszajelző nem kapcsol ki 10 másodpercen belül: Állítsa le a motort, és azonnal forduljon a márkaszervizhez.

### Ha a töltőrendszer-visszajelző világítani kezd



#### ■ Az okok, amiért a visszajelző bekapcsolhat

Akkor világít, ha az akkumulátor töltése megszűnik.

#### ■ Teendők, ha a visszajelző világítani kezd

Kapcsolja ki a fűtési és hűtőrendszert\*/légkondicionáló rendszert\*, a hátsó páratlanítót és a többi elektromos rendszert, majd azonnal forduljon márkaszervizhez.

#### ☒ Ha az alacsony olajnyomásra emlékeztető visszajelző világítani kezd

##### Megjegyzés

Az alacsony olajnyomásnál járó motorban nagyon rövid idő alatt is már súlyos károsodások léphetnek fel.

#### ☒ Ha a töltőrendszer-visszajelző világítani kezd

Ha meg kell ideiglenesen állnia, ne állítsa le a motort. Ilyenkor a motor újraindítása túl gyorsan lemerítheti az akkumulátort.

## Ha a meghibásodás-visszajelző világítani vagy villogni kezd



### ■ A visszajelző lámpa világításának vagy villogásának lehetséges okai

- Akkor kezd világítani, ha probléma keletkezett a motor a károsanyag-kibocsátást szabályozó rendszerében.
- Akkor villog, ha a rendszer gyújtási hibát észlel a motorban.

### ■ Teendők, ha a visszajelző világítani kezd

Haladjon alacsony sebességgel, és azonnal forduljon egy márkaszervizhez.

### ■ Teendők, ha a visszajelző villogni kezd

Parkolja le a gépkocsit egy biztonságos helyen, ahol nincsenek gyúlékony anyagok a közelben, és állítsa le a motort, majd várjon legalább tíz percet a motor lehűléséig.

## Ha a fékrendszer visszajelző (piros) világítani kezd



### ■ Az okok, amiért a visszajelző bekapcsolhat

- Alacsony fékfolyadékszint.
- A fékrendszer meghibásodott.

### ■ Mit kell tenni, ha a visszajelző vezetés közben világítani kezd

- Nyomja be kissé a fékpedált, és ellenőrizze a fékpedál ellenállását.
- Ha rendben van, ellenőrizze a fékfolyadékszintet a legközelebbi leálláskor.
  - Ha a fékfolyadékszint túl alacsony, azonnali beavatkozásra van szükség. Ha szükséges, váltson alacsony fokozatba, hogy lelassuljon a gépkocsi a motorfék segítségével.

### ▶▶ Ha a meghibásodás-visszajelző világítani vagy villogni kezd

#### Megjegyzés

Ha a meghibásodás-visszajelző világítani vagy villogni kezd és a gépkocsit tovább vezet, a károsanyag-kibocsátást szabályozó rendszer vagy a motor meghibásodhat.

Ha a meghibásodás-visszajelző a motor újraindítása után újra villogni kezd, vezessen a legközelebbi márkakereskedőhöz maximum 50 km/h sebességgel. Vizsgálta át a gépkocsit márkaszervizben.

### ▶▶ Ha a fékrendszer visszajelző (piros) világítani kezd

Azonnal javíttassa meg a gépkocsit. Veszélyes a gépkocsit vezetni, ha a fékfolyadékszint alacsony. Ha nem érez ellenállást a fékpedálon, azonnal álljon le egy biztonságos helyen. Váltson vissza egy vagy több fokozatot, ha szükséges.

Ha a fékrendszer-visszajelző és az **ABS** visszajelző egyszerre kezdenek világítani, a fékerőelosztó rendszer nem működik. Ez a gépkocsi instabilitásához vezethet hirtelen fékezéskor.

Azonnal keresse fel a márkaszervizet, és vizsgálta át a gépkocsit.

## Ha az elektromos szervokormány (EPS) visszajelzője bekapcsol



### ■ Az okok, amiért a visszajelző bekapcsolhat

- Akkor kezd világítani, ha valamilyen hiba lép fel az EPS rendszerben.
- Ha ismételten rálép a gázpedálra alapjáraton, hogy növelje a motor fordulatszámát, a visszajelző világítani kezd, és a kormányzás nehezebbé válik.

### ■ Teendők, ha a visszajelző világítani kezd

Állítsa le a gépkocsit egy biztonságos helyen, és indítsa újra a motort. Ha a visszajelző világítani kezd és nem alszik el, azonnal vizsgáltsa át a gépkocsit márkaszervizben.



## Ha az alacsony abroncsnyomás/defektre figyelmeztető rendszer visszajelzője világít vagy villog



### ■ Az okok, amiért a visszajelző bekapcsolhat/villoghat

Egy abroncsnyomás jelentősen lecsökkent, vagy az abroncsnyomást figyelő rendszert nem kalibrálták. Ha hibás az abroncsnyomás-figyelő rendszer, vagy mankókerék\* van felszerelve, a visszajelző kb. egy percig villog, majd bekapcsolva marad.

### ■ Teendők, ha a visszajelző világítani kezd

Vezessen körültekintően, továbbá kerülje az éles kanyarodást és az erős fékezést.

Állítsa le a gépkocsit egy biztonságos helyen. Ellenőrizze a gumibroncsnyomást, és állítsa be az előírt szintre. Az előírt gumibroncsnyomás a vezetőoldali ajtókereten lévő címkén látható.

- Kalibrálja az abroncsnyomás-figyelő rendszert az abroncsnyomás beállítása után.

➤ Defektre figyelmeztető rendszer kalibrálása 443. o.

### ■ Teendők, amikor a visszajelző villog, majd bekapcsolva marad

Vizsgálta meg a gumibroncsot a lehető leghamarabb egy márkaszervizben. Ha a mankókerék\* használata esetén a visszajelző villog, cserélje az abroncsot normál méretű abroncsra.

A visszajelző kikapcsol néhány kilométer megtétele után.

- Kalibrálja az abroncsnyomás-figyelő rendszert normál méretű abroncs felszerelése után.

➤ Defektre figyelmeztető rendszer kalibrálása 443. o.

### ►► Ha az alacsony abroncsnyomás/defektre figyelmeztető rendszer visszajelzője világít vagy villog

#### Megjegyzés

Nagyon alacsony nyomáson közlekedve a gumibroncs túlhevülhet. A túlhevült gumibroncs meghibásodhat. Mindig gondoskodjon róla, hogy megfelelő legyen a gumibroncsokban a légnyomás.

\* Nem áll rendelkezésre minden modellen

## Ha megjelenik az alacsony olajsztintre figyelmeztető szimbólum



### ■ A szimbólum megjelenésének okai

Világítani kezd, ha alacsony motorolajsztint.

### ■ Teendők, ha a szimbólum megjelenik

1. Azonnal álljon meg a gépkocsival vízszintes talajon, egy biztonságos helyen.
2. Ha szükséges, kapcsolja be a vészvillogót.

### ■ Teendők, miután biztonságosan parkolta gépkocsit

1. Állítsa le a motort, és várjon legalább három percet.
2. Nyissa fel a motorháztetőt, és ellenőrizze a motorolajsztintet.  
➤ **Az olajsztint ellenőrzése** 486. o.

### ☒ Ha megjelenik az alacsony olajsztintre figyelmeztető szimbólum

#### Megjegyzés

Ha a motort alacsony olajsztinttel járattja, majdnem azonnali súlyos motorkárosodást okozhat.

Ha a motor felmelegedett, akkor ez a rendszer működésbe lép. Ha a külső hőmérséklet rendkívül alacsony, akkor hosszabb ideig kell vezetnie ahhoz, hogy a rendszer érzékelni kezdje a motorolaj szintjét.

Ha a szimbólum ismét megjelenik, állítsa le a motort, és a javításhoz haladéktalanul keressen fel egy márkaszervizt.

## Biztosítékok elhelyezkedése

Ha valamelyik elektromos berendezés nem működik, kapcsolja a gyújtáskapcsolót KORMÁNYZÁR [0]<sup>\*1</sup> helyzetbe, és ellenőrizze a biztosítékokat.

### ■ Motortéri biztosítékdoboz

#### ■ „A” biztosítékdoboz

A fékfolyadék-póttartály mellett helyezkedik el. A doboz kinyitásához nyomja be a fülleket. A következő táblázat és az ábra segítségével keresse meg az érintett biztosítékokat.

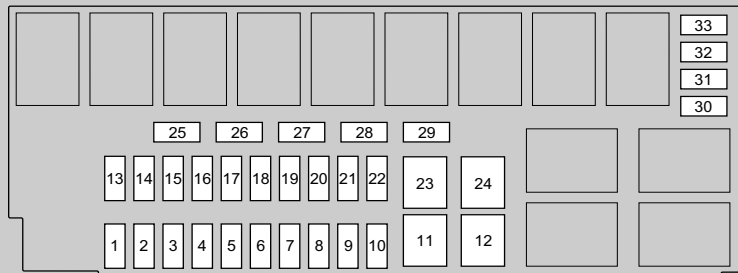
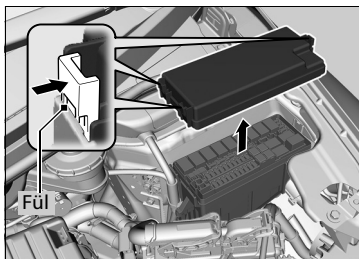

Menetirány

■ Védett áramkör és a biztosíték értéke

	Védett áramkör	Áram
1	Fényszóró, tompított, fő	20 A
2	CDC*	(30 A)
3	Vészvillogó	10 A
4	DBW	15 A
5	Ablaktörlő	(30 A)
6	Megállás	10 A
7	IGP	15 A
8	IG tekercs	15 A
9	ECP*	(10 A)
10	INJ	(20 A)
11*	DC/DC2	30 A
12	Főventilátor	30 A
13	Indító SW	(30 A)
14	MG tengelykapcsoló	7,5 A
15	Akkumulátor-érzékelő*	(7,5 A)
16	–	–
17	DRL	7,5 A
18	Kürt	10 A
19	Első ködfényszórók*	(15 A)
20	UB ECU	7,5 A

	Védett áramkör	Áram
21	Kondenzátor*	(15 A)
	DC/DC konverter*	(10 A)
22	Belső világítás	7,5 A
23	Mellékventilátor	(30 A)
24*	DC/DC 1	30 A
25	Indítómotor	(7,5 A)
26	CAM SNSR	(7,5 A)
27	–	–
28	–	–
29	Kondenzátor*	(10 A)
	DC/DC konverter*	(30 A)
30	IGP LAF	(10 A)
31	IGPS	(7,5 A)
32	Jobb tompított fényszóró	10 A
33	Bal oldali tompított fényszóró	10 A

\*1: A kulcs nélküli ajtónyitó rendszerrel felszerelt típusokon **ENGINE START/STOP** gomb van gyújtáskapcsoló helyett.

■ „B” biztosítékdoboz

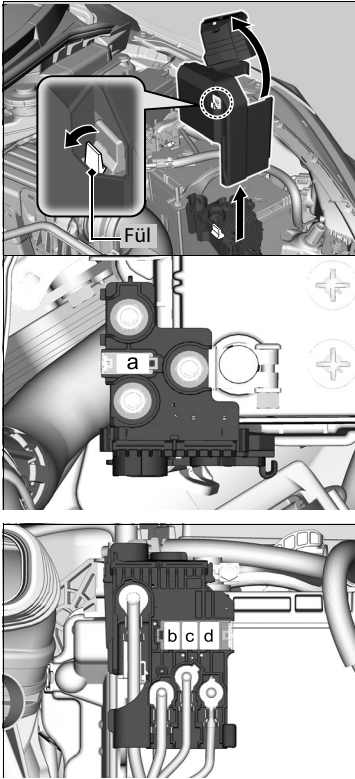

Húzza fel a burkolatot a ⊕ érintkezőnél, majd távolítsa el, miközben a fület kifelé húzza, ahogy az az ábrán is látható.

A motortéri biztosítékok cseréjét márkaszervizben kell végeztetni.

■ Védett áramkör és a biztosíték értéke

		Védett áramkör	Áram
a		Fő akkumulátor	100 A
b		RB fő 1	70 A
c		RB Main 2	80 A
d		CAP fő	80 A

### Vezetőoldali belső biztosítékdoboz

#### ■ A típus

A műszerfal mögött található.

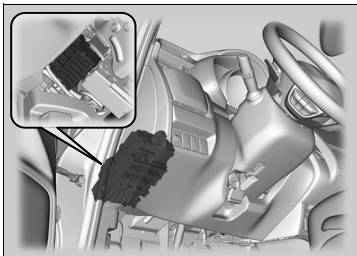

A következő táblázat és az ábra segítségével keresse meg az érintett biztosítékot.

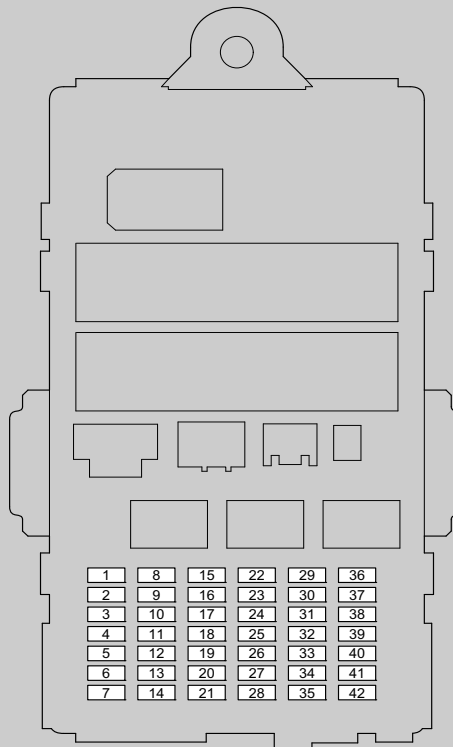

■ Védett áramkör és a biztosíték értéke

	Védett áramkör	Áram
1	Ajtózár	20 A
2	–	–
3	Kulcs nélküli ajtónyitó rendszer*	(10 A)
4	Bal oldali ajtó nyitása	15 A
5	Jobb oldali ajtó nyitása	15 A
6	–	–
7	–	–
8	Vezetőoldali elektromos ablakemelő	20 A
9	Utasoldali elektromos ablakemelő	20 A
10	Bal hátsó elektromos ablakemelő	20 A
11	Jobb hátsó elektromos ablakemelő	20 A
12	Bal oldali ajtó zárása	15 A
13	Jobb oldali ajtó zárása	15 A
14	Hátsó ködfényszóró	10 A
15	Jobb oldali távolsági fényszóró	10 A
16	STS*	(7,5 A)
17	–	–
18	–	–
19	Ülésfűtés*	(20 A)
20	–	–

	Védett áramkör	Áram
21	–	–
22	Mosóberendezés	15 A
23	Hátsó ablaktörlő főbizt.*	(10 A)
24	A/C	7,5 A
25	Nappali világítás	7,5 A
26	Indítómotor kikapcsoló	(7,5 A)
27	ABS/VSA	7,5 A
28	SRS	10 A
29	Bal oldali távolsági fényszóró	10 A
30	ACG	10 A
31	Elektromos ablakemelő	10 A
32	Üzemanyag-szivattyú	15 A
33	SRS	7,5 A
34	Műszercsoport	7,5 A
35	Mission SOL	7,5 A
36	Első kieg. csatlakozóaljzat	20 A
37	ACC	7,5 A
38	ACC kulcsreteszelés	(7,5 A)
39	Opcionális	(10 A)
40	Hátsó ablaktörlő	(10 A)

	Védett áramkör	Áram
41	–	–
42	–	–

\* Nem áll rendelkezésre minden modellen

■ B típus

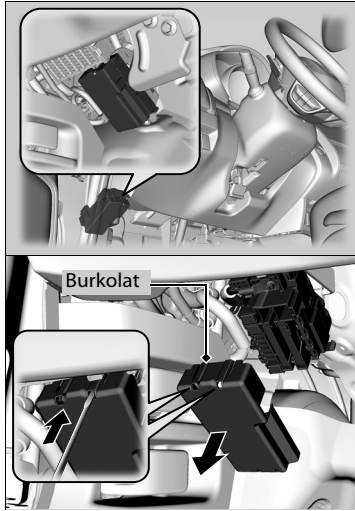

Váratlan problémák megoldása

Helyezze a lapos végű csavarhúzó hegyét a nyílásba, majd az ábrán látható módon távolítsa el a burkolatot.  
A következő táblázat és az ábra segítségével keresse meg az érintett biztosítékot.

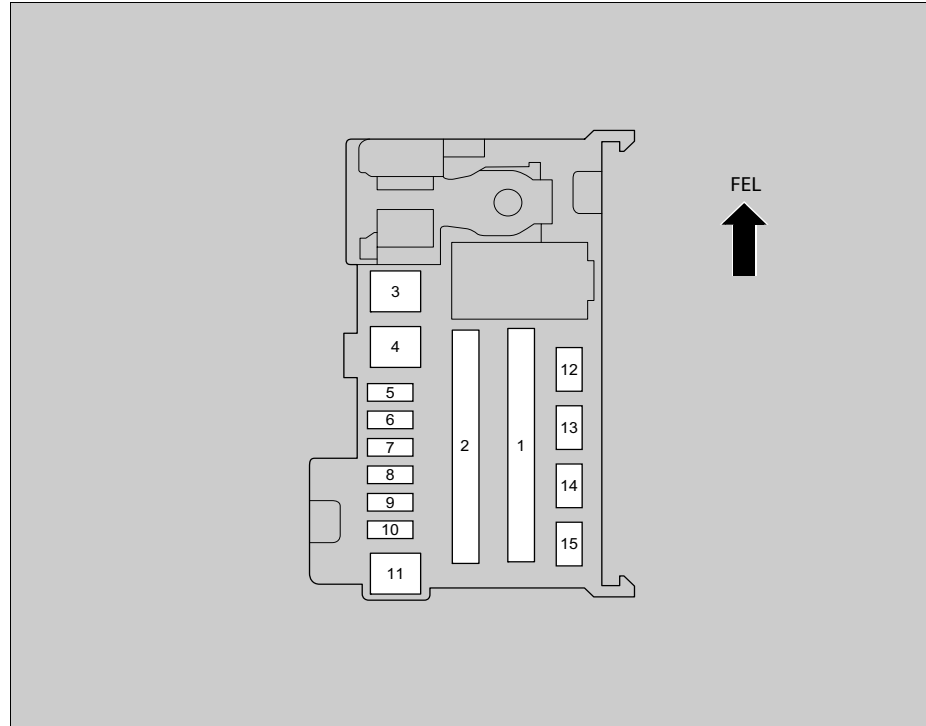



■ Védett áramkör és a biztosíték értéke

	Védett áramkör	Áram
	EPS	70 A
	Gyújtás főbizt.	50 A* <sup>1</sup> 30 A* <sup>2</sup>
1	Biztosítékdoboz 2. főbizt.	50 A
	ABS/VSA motor	40 A
	Biztosítékdoboz 1. főbizt.	30 A
	Biztosítékdoboz 3	40 A
	–	–
	–	–
2	–	–
	–	–
	–	–
	–	–

	Védett áramkör	Áram
3	Fűtőmotor	30 A
4* <sup>2</sup>	Gyújtás főbizt.	30 A
5	ABS/VSA FSR	30 A
6	ISA*	(15 A)
7	–	–
8	Biztonsági zár*	20 A
9	Kisebb világítások	10 A
10	Középső kiegészítő tápaljzat*	(20 A)
11	Hátsó páratlanító	30 A
12* <sup>1</sup>	Kulcs ACC zár	(7,5 A)
13	Fűtött külső visszapillantó tükör*	(10 A)
14	A/C ventilátor SW	(7,5 A)
15* <sup>1</sup>	Ablaktörlő	30 A

\*1: Kulcs nélküli ajtónyitó rendszerrel nem rendelkező típusok

\*2: Kulcs nélküli ajtónyitó rendszerrel ellátott típusok

\* Nem áll rendelkezésre minden modellen

**Balkormányos típus**

**■ C típus**

A kormányoszlop közelében helyezkedik el.

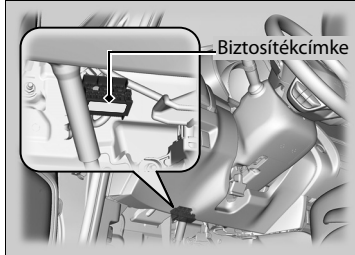

A biztosítékok elhelyezkedése a címkén látható.  
Keresse meg az adott eszköz biztosítékát a biztosíték száma és a címkén található szám alapján.

**■ Védett áramkör és a biztosíték értéke**

		Védett áramkör	Áram
1	–	–	–
2		IG1-2	7,5 A
3		Elektromos olajszivattyú	(10 A)
4	–	–	–
5		Tartozék	7,5 A
6		IG1-1	7,5 A
7		Tolatás	15 A

Jobbkormányos típus

## Utasoldali belső biztosítékdoboz

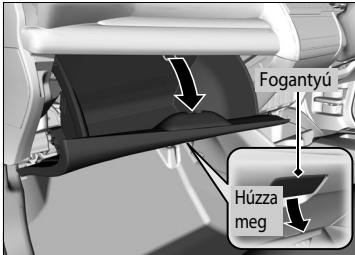

A kesztyűtartó mögött helyezkedik el.

1. Nyissa ki a kesztyűtartót.

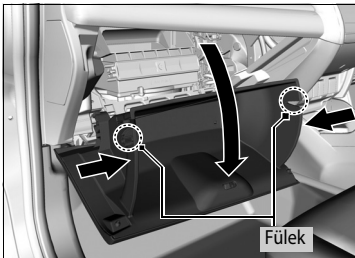

2. Nyomja meg a kesztyűtartó két oldalfalát, hogy a fülek elengedjenek.

3. Hajtsa le a kesztyűtartót teljesen.

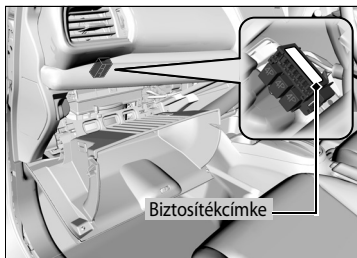

A biztosítékok elhelyezkedése a címkén látható.  
Keresse meg az adott eszköz biztosítékát a biztosíték száma és a címkén található szám alapján.

■ **Védett áramkör és a biztosíték értéke**

		Védett áramkör	Áram
1	–	–	–
2		IG1-2	7,5 A
3		Elektromos olajszivattyú	(10 A)
4	–	–	–
5		Tartozék	7,5 A
6		IG1-1	7,5 A
7		Tolatás	15 A

## Biztosítékok ellenőrzése és cseréje

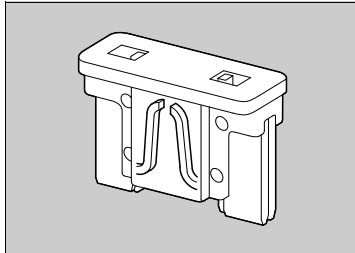
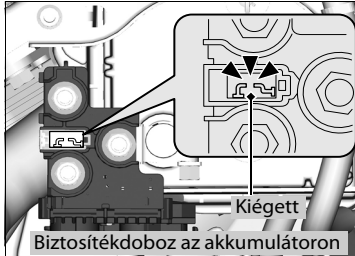

Kombinált biztosíték

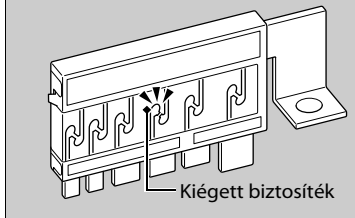

1. Állítsa a gyújtáskapcsolót KORMÁNYZÁR [0]\*1 helyzetbe. Kapcsolja ki a fényszórót és az összes tartozékot.
2. Ellenőrizze a motortérben lévő akkumulátor biztosítékait.
  - Ha a biztosíték kiegészített, cseréltesse ki márkakereskedésben.
3. Vegye le a biztosítékdoboz fedelét.
4. Ellenőrizze a motortérben és a gépkocsiban lévő kisméretű biztosítékokat.
  - Ha van kiegészített biztosíték, távolítsa el a biztosítékkihúzóval, és cserélje ki.
5. Ellenőrizze a nagyméretű biztosítékot az utastérben.
  - Ha a biztosíték kiegészített, csillagcsavarhúzóval távolítsa el a csavart, és a cserélje a biztosítékot egy újra.

### ►► Biztosítékok ellenőrzése és cseréje

#### Megjegyzés

Az előírtnál nagyobb erősségű, azaz nagyobb amperszámú biztosíték használata miatt a gépkocsi elektromos rendszere károsodhat.

Azonos teljesítményű biztosítékkal cserélje. Ellenőrizze a megadott amperértékeket a táblázatból itt:

#### **Biztosítékok elhelyezkedése.**

\*1: A kulcs nélküli ajtónyitó rendszerrel felszerelt típusokon **ENGINE START/STOP** gomb van gyújtáskapcsoló helyett.

## Vontatás szükséghelyzetben

Ha a gépkocsit vontatni kell, forduljon autómentő céghez.

### ■ Platós utánfutós szállítás

A platós utánfutó gépkezelője a gépkocsit a tehergépkocsi platóján szállítja.

**A mentésnek ez a legjobb módja.**

### ■ Vontatás kerékemelő berendezéssel

A vontató gépkocsi két karral emeli fel az első kerekeket a talajról. A vontatott gépkocsi másik kerékpárja a talajon marad. **Gépkocsija ezzel a módszerrel vontatható.**

### ⓘ Vontatás szükséghelyzetben

#### Megjegyzés

A vonószemet csak vízszintes, sík talajon történő vontatásra használja a gépkocsi sérüléseinek az elkerülése érdekében. A lökhárítókat nem úgy tervezték, hogy azok elbírják a gépkocsi súlyát.

Ne vontassák a gépkocsit pusztán kötél vagy lánc segítségével.

Ez nagyon veszélyes, mivel a kötelek és láncok oldalra elcsúszhatnak vagy elszakadhatnak.

### ■ Ha a gépkocsit talajt érő első kerekekkel kell vontatni:

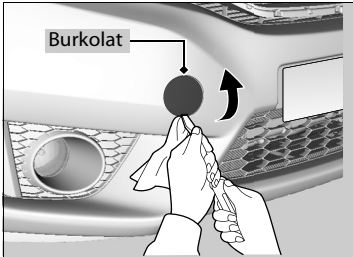

1. Ellenőrizze a talajt a jármű alatt, azon a területen, ahol a sebességváltóház található, és ellenőrizze, hogy nincs-e szivárgás.
  - ▶ Ha szivárgást talál, hívjon egy hivatásos autóműtőt, és az átnézetés érdekében szállítsa a gépkocsit egy márkaszervizbe.
2. Tegyen egy puha rongyot a borítás pereméhez. Kis méretű lapos végű csavarhúzóval vagy fém körömszelővel feszítse fel a fedelet, és vegye le.
  - ▶ Az eltávolítható vonószemet az első lökhárítón található rögzítési pontba kell beszerelni.

### ▶▶ Ha a gépkocsit talajt érő első kerekekkel kell vontatni:

A járművek vontatását néhány országban a törvény tiltja. A jármű vontatása előtt ellenőrizze és tartsa be az adott ország törvényi szabályozásait.

Ha nem talál megfelelő megoldást, ne vontassa a gépkocsit úgy, hogy az első kerekei a talajt érik.

Ha nem tudja beindítani a motort, az alábbiakat tapasztalhatja a vontatás során.

- A fékezés bizonytalaná válhat, mert nincs rásegítés.
- A kormányzás nehézé válhat, mert a rásegítés szintén itt sem működik.

#### Kézi kapcsolású sebességváltós típusok

- A gyújtáskapcsolót KORMÁNYZÁR [0]<sup>\*1</sup> helyzetbe fordítva a kormánykerék rögzül.

Ha az első kerekek a talajt érik, maximum 80 km-re vontassa a gépkocsit, és maximum 55 km/h sebességgel.

Hosszú lejtőn haladva a fékek felhevülnek. Ettől a fékhatás csökkenhet. Ha a gépkocsit emelkedőn kell vontatni, hívjon autóműtőt.

Feltétlenül megfelelően tervezett és csatlakoztatott vontató eszközt használjon.

\*1: A kulcs nélküli ajtónyitó rendszerrel felszerelt típusokon **ENGINE START/STOP** gomb van gyújtáskapcsoló helyett.

▶▶ Vontatás szükséghelyzetben ▶▶

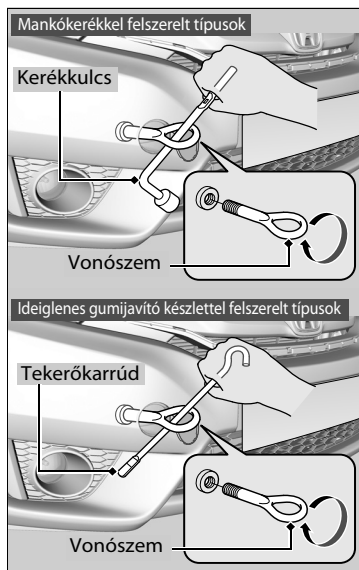

**Mankókerékkel felszerelt típusok**

3. Vegye ki a vonószermet és a kerékkulcsot a csomagtérből.

**Ideiglenes gumijavító készlettel felszerelt típusok**

3. Vegye ki a vonószermet és az emelő karját a csomagtérből.

**Összes típus**

4. Hajtsa be a vonószermet a furatba, és húzza meg biztonságosan a kerékkulccsal.
5. Akassza be a vontatóeszközt a vonószerembe.
6. Indítsa be a gépkocsit.

▶ Ha a motor nehezen indul be, állítsa a gyújtáskapcsolót TARTOZÉK **I** vagy BE **II**\*1 helyzetbe.

**Kézi kapcsolású sebességváltós típusok**

7. Váltson **N** fokozatba.

**Fokozatmentes sebességváltóval rendelkező típusok**

7. Nyomja le a fékpedált.
8. Váltson **D** fokozatba, tartsa itt öt másodpercig, majd váltson **N** fokozatba.

**Összes típus**

9. Engedje ki a rögzítőféket.

▶ Ha a gépkocsit talajt érő első kerekekkel kell vontatni:

**Megjegyzés**

**Fokozatmentes sebességváltóval rendelkező típusok**

Amennyiben nem tud váltani vagy nem tudja elindítani a motort, kárt tesz a váltóban. A gépkocsit úgy kell elvontatni, hogy az első kerekek ne érintsék a talajt.

\*1: A kulcs nélküli ajtónyitó rendszerrel felszerelt típusokon **ENGINE START/STOP** gomb van gyújtáskapcsoló helyett.



## Ha nem lehet kinyitni a csomagterajtót

### Teendők arra az esetre, ha nem lehet kinyitni a csomagtartót

Ha nem tudja kinyitni csomagterajtót, kövesse a következő eljárást.

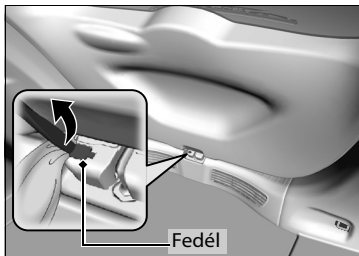

1. Tekerjen egy ruhát a lapos végű csavarhúzó végére. Helyezze be a fedélbe a képen látható módon, majd nyissa fel a fedelet.

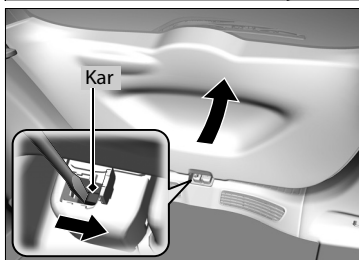

### Kulcs nélküli ajtónyitó rendszerrel ellátott típusok

2. A csomagterajtó kinyitásához tartsa lenyomva a csomagterajtót, és közben csúsztassa el a kart jobbra.

### Ha nem lehet kinyitni a csomagterajtót

Miután elvégezte a következőkben leírt lépéseket, forduljon a márkaszervizhez, és vizsgáltsa át a gépkocsit.

Ha belülről nyitja ki a csomagterajtót, győződjön meg arról, hogy van elég hely a kinyitásához, az ajtó nem ütközik neki senkinek és semminek.

►► Ha nem lehet kinyitni a csomagterajtót ►

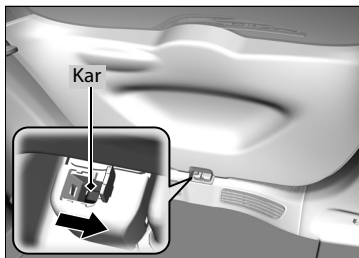

Kulcs nélküli ajtónyitó rendszerrel nem rendelkező típusok

2. Csúsztassa el a kart a csomagterajtó nyitásához.
3. Nyissa fel a csomagterajtót.

# Információ

A fejezet a gépkocsi műszaki adatait, az azonosítószámok helyét, valamint az előírások szerinti egyéb adatokat ismerteti.

<b>Műszaki adatok</b> .....	582
<b>Azonosítószámok</b>	
Gépkocsi-azonosító szám (alvázszám), motorszám és sebességváltó-szám .....	586
<b>Rádióhullámokat kibocsátó berendezések*</b> .....	587
<b>EK megfelelőségi nyilatkozat tartalmának ismertetése*</b> .....	588

\* Nem áll rendelkezésre minden modellen

# Műszaki adatok

## ■ Gépkocsi műszaki adatai

Típus	Jazz
Saját tömeg <sup>*1</sup>	1066 – 1113 kg
Saját tömeg <sup>*2</sup>	1092 – 1132 kg
Maximálisan megengedett tömeg	1605 kg
Maximálisan megengedett tengelyterhelés	Menetirány 855 kg
	Hátó 835 kg

\*1: Kézi kapcsolású sebességváltós típusok

\*2: Fokozatmentes sebességváltóval rendelkező típusok

## ■ Motor műszaki adatai

Típus	Folyadékhűtésű 4 ütemű SOHC i-VTEC soros, 4 hengeres benzinmotor
Furat x löket	73,0 x 78,7 mm
Hengerűrtartalom	1318 cm <sup>3</sup>
Sűrítési arány	13.5 : 1
Gyújtógyertyák	NGK DILZKAR7C11S
	DENSO DXE22HCR11S

## ■ Üzemanyag

Üzemanyag: Típus	95-ös vagy magasabb kísérleti oktánszámú ölommentes prémium benzin
Az üzemanyagtartály űrtartalma	40 l

## ■ Akkumulátor

Mennyiség	36 Ah (5)/45 Ah (20) <sup>*1, *2</sup> 36 Ah (5)/47 Ah (20) <sup>*2</sup>
Típus	N-55 <sup>*1, *2</sup>

\*1: Kézi kapcsolású sebességváltós típusok

\*2: Kézi kapcsolású sebességváltó típusok kivételével; érdeklődjön a márkakereskedőnél.

Alapjárat-leállítás:

A gépkocsiba szerelt akkumulátort kimondottan az automatikus alapjárat-leállítás funkcióval rendelkező típusokhoz tervezték. Ha az akkumulátor cseréje szükséges, győződjön meg arról, hogy a megfelelő típust választja. Kérdezze a szakszervizt a további részletekről.

## ■ Mosófolyadék

Tartály űrtartalma	2,5 l
--------------------	-------

## ■ Izzók

Fényszórók (távolsági/tompított)	60/55W (H4, H4/HB2) *
Helyzetjelző lámpa	5W
Első irányjelzők	21W (sárga)
Első ködfényszórók *	35W (H8LL)
Irányjelzők (a külső visszapillantón)	LED
Fék-/hátsó lámpák	LED
Hátsó irányjelző lámpák	21W (sárga)
Tolatólámpák	16W
Hátsó ködfényszóró	21W
Hátsó rendszámtábla-világítás	5W
Pótféklámpa	LED
Belső világítás	
Térképlámpa	8W
Tetővilágítás	8W
Csomagtér-világítás	5W

## ■ Fékfolyadék

Típus	DOT 3 vagy DOT 4 fékfolyadék
-------	------------------------------

## ■ Fokozatmentes sebességváltó-folyadék

Típus	Honda HCF-2 sebességváltó-folyadék
Mennyiség	Csere 3,4l

## ■ Kézi kapcsolású sebességváltó folyadék

Típus	Honda kézi sebességváltó-folyadék (MTF)
Mennyiség	Csere 1,4l

## ■ Motorolaj

Javasolt	<b>Szervizre emlékeztető rendszerrel felszerelt típusok</b>
	Eredeti Honda motorolaj ACEA A3/B3, A5/B5 vagy magasabb fokozatú 0W-20
	<b>Szervizre emlékeztető rendszer nélküli európai típusok</b>
	Eredeti Honda motorolaj ACEA A1/B1, A3/B3, A5/B5 vagy magasabb fokozatú 0W-20
Mennyiség	<b>Szervizemlékeztető rendszer nélküli európai típusok kivételével</b>
	Eredeti Honda motorolaj API service SM vagy magasabb fokozatú 0W-20, 0W-30, 5W-30, 10W-30
	Csere 3,4l
	Csere a szűrővel együtt 3,6l

## ■ Hűtőfolyadék (motor)

Típus	Honda négyévszakos fagyálló/2-es típusú hűtőfolyadék
Keverési arány	50/50 desztillált vízzel 3,48l *1 3,35l *2
Úrtartalom*3	(csere a tágulási tartályban található 0,4 literrel együtt) 3,78l
Úrtartalom*4	(csere a tágulási tartályban található 0,42 literrel együtt)

\*1: Fokozatmentes sebességváltóval rendelkező típusok

\*2: Kézi kapcsolású sebességváltós típusok

\*3: Egy ventilátorral

\*4: Kéventilátorral

## ■ Gumiabroncs

Normál	Méret	185/60R15 84H 185/55R16 83H
	Nyomás	Lásd a címkét a vezető oldali ajtókereten.
Szükségpótkerek *	Méret	T135/80D15 99M T135/80D15 100M
	Nyomás kPa (kgf/cm <sup>2</sup> )	420 (4,2)
Kerékméret	Normál	15 x 6J <sup>1</sup>
		16 x 6J <sup>2</sup>
	Szükségpótkerek *	15 x 4T

A gumiabroncsméretre és a nyomásra vonatkozó adatokat illetően lásd a címkét a vezetőoldali ajtókereten.

\*1: 185/60 R15 gumiabroncsokkal szerelt típusok esetén

\*2: 185/55 R16 gumiabroncsokkal szerelt típusok esetén

## ■ Honda TRK légkompresszor

„A” súlyozású zajkibocsátás	81 dB (A)
„A” súlyozású hangteljesítmény	89 dB (A)

## ■ Fék

Típus	Szervorágéstitéses
Menetirány	Belső hűtésű tárcsafék
Hátsó	Tárcsafék
Parkolás	Kézifék

\* Nem áll rendelkezésre minden modellen

■ Méretek

Hosszúság	3995 mm	
Szélesség	1695 mm	
Magasság	1541 mm	
Tengelytáv	2530 mm	
Nyomtáv	Menetirány	1483 mm <sup>*1</sup>
		1477 mm <sup>*2</sup>
	Hátsó	1472 mm <sup>*1</sup>
		1466 mm <sup>*2</sup>

\*1: 185/60 R15 gumibroncsokkal szerelt típusok esetén

\*2: 185/55 R16 gumibroncsokkal szerelt típusok esetén

■ Felszerelési pont/hátsó túlnyúlás a vonóhorog számára

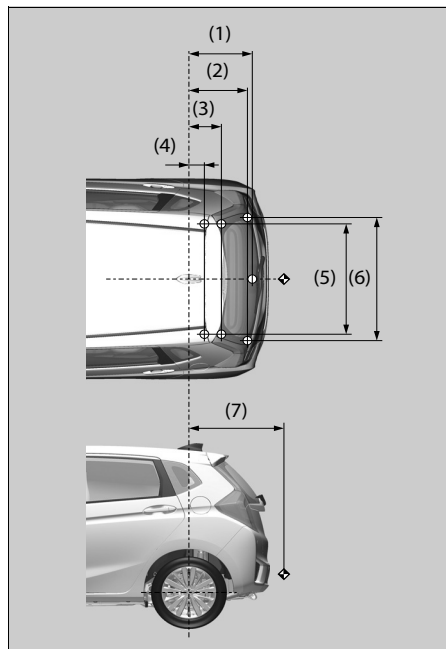

Sorsz.	Méret
(1)	525 mm
(2)	485 mm
(3)	269 mm
(4)	128 mm
(5)	950 mm
(6)	1061 mm
(7)	787 mm

MEGJEGYZÉS:

- ○ a vonóhorog rögzítési pontjait jelöli.
- ◆ a vonóhorog csatlakozási pontját jelöli.

**■ Max. Vontatási tömeg**

Fékkal rendelkező utánfutó	1000 kg
Fék nélküli utánfutó	450 kg
A vonóhorog maximálisan megengedett függőleges terhelése	95 kg

## Azonosítósámok

### Gépkocsi-azonosító szám (alvázszám), motorszám és sebességváltó-szám

A gépkocsi egy 17 számjegyű alvázszámmal (VIN) rendelkezik, ez alapján regisztrálják a gépkocsit a jótállásra, valamint a licenclésre és biztosításhoz. Az alábbi ábrán látható, hol találja gépkocsija alvázszámát, motorszámát és sebességváltószámát.

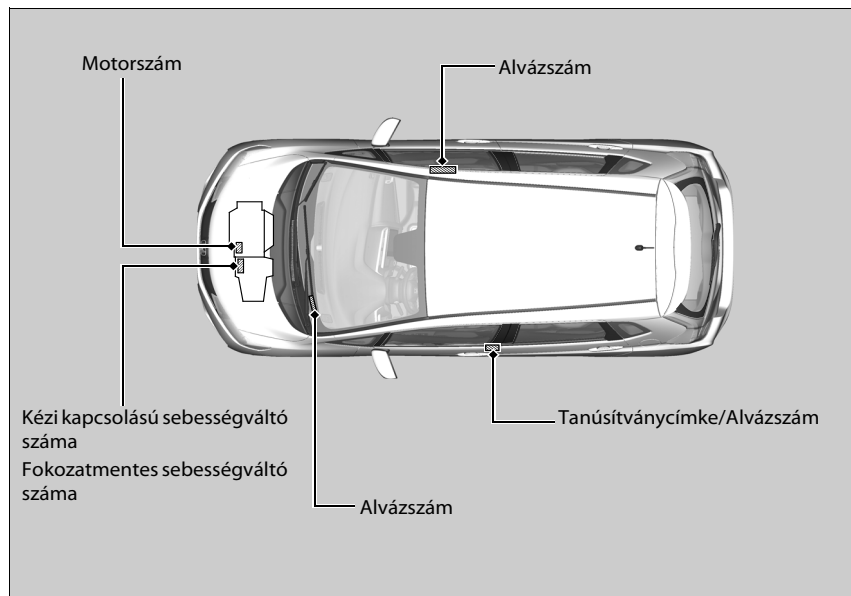

#### ☒ Gépkocsi-azonosító szám (alvázszám), motorszám és sebességváltó-szám



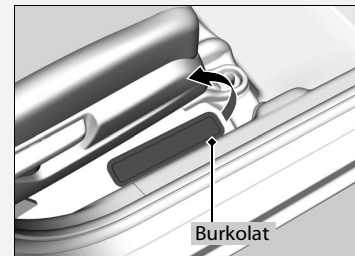

A belső gépkocsi-azonosító szám (alvázszám) a burkolat alatt található.





## Rádióhullámokat kibocsátó berendezések\*

A gépkocsi részét képező alábbi termékek és rendszerek működés közben rádióhullámokat bocsátanak ki.

Távvezérlő*	Indításgátló rendszer
	
Kulcs nélküli ajtónyitó rendszer*	Telefonkihangosító rendszer*
	

\* Nem áll rendelkezésre minden modellen

### »Rádióhullámokat kibocsátó berendezések\*

#### Európai típusok

#### Távírányítóval rendelkező típusok

#### Kulcs nélküli ajtónyitó rendszerrel ellátott típusok

EK-irányelvek

A táblázatban szereplő összes elem megfelel az R & TTE (Rádiós és telekommunikációs végberendezésekre és a megfelelőségük kölcsönös elismerésére vonatkozó) 1999/5/EK irányelv alapvető követelményeinek és egyéb vonatkozó szabályozásainak.

A Megfelelőségi nyilatkozat az alábbi webcímen található: <http://www.techno.honda-eu.com>

# EK megfeleléségi nyilatkozat tartalmának ismertetése\*

## EC Declaration of Conformity



1. The undersigned, Mr. Ryoichi Hiraki, representing the manufacturers, herewith declares that the machinery described below fulfills all the relevant provisions of:

- The EC-directive 2006/42/EC on machinery

2. Description of the machinery

a) Generic denomination: Pantograph jack  
b) Function: lifting motor vehicle

c) Model	d) Type
SNB	Honda Type-A
SJD	Honda Type-B
S2A	Honda Type-C
SAH	Honda Type-D
TP6	Honda Type-G
T5A	Honda Type-I
T2V	Honda Type-J

3. Manufacturer (1) : Honda Type-A/B/C/G/I  
RIKENKAKI CO., LTD.  
5-6-12 Chiyoda Sakado-shi,  
Saitama 350-0214  
JAPAN

4. Manufacturer (2) : Honda Type-D/J  
CHANGZHOU RIKENSEIKO MACHINERY CO., LTD.  
No. 1903 Zhongwu Ave. Zhonglou Changzhou,  
Jiangsu CHINA

5. Legal person authorised to compile the technical file :  
Honda Motor Europe Ltd Belgian Branch  
p/a Honda Motor Europe Ltd – Aalst Office  
Wijngaardveld 1 (Noord V)  
B-9300 Aalst (Belgium)

6. References to harmonized standards	7. Other standards or specifications
EN1494:2000+A1:2008	-

8. Done at: Saitama, Japan  
9. Date: 1 December, 2009

*Ryoichi Hiraki*

Ryoichi Hiraki  
President of RIKENKAKI CO., LTD.  
President of CHANGZHOU RIKENSEIKO  
MACHINERY CO., LTD.

Note: This declaration becomes invalid, if technical or operational modifications are introduced without the manufacturers consent.

## Magyar (Hungarian)

### EK megfeleléségi nyilatkozat

1. Alulírott, Mr. Ryoichi Hiraki, a gyártók képviselőjében ezennel kijelenti, hogy az alább megnevezett gép teljesíti:

• a gépekre vonatkozó 2006/42/EK irányelv összes vonatkozó előírását:

2. A gép leírása

a) Általános megnevezés : ollós emelő

b) Rendeltetés : gépkocsiemelő

c) Modell d) Típus

3. Gyártó (1)

4. Gyártó (2)

5. A műszaki dokumentáció összeállítására meghatalmazott jogi személy

6. Harmonizált szabványhivatkozások

7. Egyéb szabványok vagy műszaki jellemzők

8. Kiállítás helye 9. Kiállítás dátuma

## Számértékek

7 sebességes kézi sebességváltás mód ..... 398

## A

A defektes gumibroncs ideiglenes javítása ....	541
A gépkocsi vontatása	
Szükséghelyzet .....	576
A hátsó ülések döntése .....	191
A kulcs nélküli ajtnyitó rendszer használata .....	144
A kulcs nélküli távirányító gyenge jelerőssége ...	143
A megfelelő biztonsági gyerekülés kiválasztása ...	69
A motor beindítása .....	386, 389
Segédindítás .....	554
A nyílt forráskódú licencekről .....	306
A szélvédő és az	
ablakok jégmentesítése .....	210
A szélvédő és az ablakok páratlanítása .....	207
Ablakmosók .....	175
Folyadék töltése/utántöltése .....	492
Kapcsoló .....	175
Ablakok (Lehúzás és felhúzás) .....	159
Ablaktörlő és ablakmosó .....	175
Abronsnyomás-figyelő rendszer .....	443
Abronsnyomás-figyelő rendszer	
visszajelzője .....	94, 563
Adalékanyagok, motorolaj .....	484
Agilis kezelérségítő rendszer .....	442
Ajtók .....	140
Ajtó és csomagterajtó nyitás visszajelző .....	35, 93
Ajtók zárása/nyitása az utastérből .....	150

Ajtók zárása/nyitása kintről .....	144
Kizárásvédelmi rendszer .....	149
kulcsok .....	140
<b>Akkumulátor</b> .....	515
Karbantartás (Akkumulátor ellenőrzése) .....	515
Karbantartás (Csere) .....	517
Segédindítás .....	554
Töltőrendszer-visszajelző .....	87, 560
<b>Aktuális üzemanyag-megtakarítás</b> .....	125
<b>Alacsony abroncsnyomásra/defektre</b>	
figyelmeztető rendszer visszajelzője .....	94, 563
<b>Alacsony akkufeszültség</b> .....	560
<b>Alacsony olajnyomás visszajelzője</b> .....	86, 560
<b>Alacsony olajszint szimbóluma</b> .....	564
<b>Alacsony üzemanyagszint visszajelzője</b> .....	89
<b>Alsó rögzítések</b> .....	72
<b>AM/FM rádió</b> .....	228, 271
<b>Audiorendszer</b> .....	214
Ajánlott CD lemezek .....	302
Ajánlott készülékek .....	304
Általános információk .....	302
Hangbeállítás .....	226, 268
HDMI™ port .....	216
Hibaüzenetek .....	299
iPod .....	242, 282
Külső bemeneti csatlakozó .....	216
MP3/WMA/AAC .....	245, 279, 285
Távvezérlők .....	219
USB csatlakozó .....	215
USB-flash meghajtók .....	305
<b>Audiorendszer lopás elleni védelme</b> .....	218

<b>Audiorendszer-antenna</b> .....	217
<b>Audio-távvezérlők</b> .....	219
<b>Automatikus alapjárat-leállítás</b> .....	404, 409
<b>Average Speed</b> .....	125
<b>Az ajtók nyitása</b> .....	144
<b>Az automatikus alapjárat-leállítás működése</b> .....	9
<b>Azonosítószámok</b> .....	586
Alvászám .....	586

## Á

<b>Állítható sebességkorlátozó</b> .....	417
<b>Átlagos üzemanyag-takarékosság</b> .....	124

## B

### Beállítás

Első ülések .....	183
Fejtámlák .....	185
Fényszóró .....	171
Fényszóróeloszlás állítása .....	445
Hátsó ülések .....	190
Hőmérséklet .....	125
Kormánykerék .....	180
Óra .....	138
Tükrök .....	181
<b>Belső tisztítás</b> .....	525
<b>Belső világítás</b> .....	194
<b>Belső visszapillantó tükör</b> .....	181
<b>Belső visszapillantó tükör</b> .....	182

<b>Benzin</b> .....	23, 464
Információk.....	464
Mérőműszer.....	126
Takarékosság.....	466
Tankolás.....	464
<b>Benzin (üzemanyag)</b>	
Alacsony üzemanyagszint visszajelzője.....	89
aktuális üzemanyag-megtakarítás.....	125
<b>Billenőkapcsolók</b>	
(7 sebességes kézi sebességváltás mód).....	398
<b>Biztonsági ellenőrzés</b> .....	35
<b>Biztonsági gyereklülés</b> .....	62
A biztonsági gyereklülés beszerelése	
medence-/vállöv segítségével.....	74
A biztonsági gyereklülés kiválasztása.....	69
Biztonsági gyereklülés kisgyermeknek.....	68
Biztonsági gyereklülés csecsemőknek.....	66
Hátrafelé néző gyermekülés.....	66
Nagyobb gyermekek.....	78
Rögzítőszíj használata.....	77
Ülésmagasítók.....	79
<b>Biztonsági övek</b>	
A biztonsági gyereklülés beszerelése	
medence-/vállöv segítségével.....	74
A vállrögzítési pont beállítása.....	44
Automata biztonságiöv-feszítő berendezés.....	41
Beccsatolás.....	42
Ellenőrzés.....	47
Emlékeztető.....	39
Figyelmeztető lámpa.....	39, 88
Várandós nők.....	46

<b>Biztonsági rendszer</b> .....	156
Biztonsági riasztórendszerhez	
tartozó visszajelző.....	98
Indításgátló rendszerhez tartozó visszajelző.....	97
<b>Biztonsági üzenet</b> .....	30
<b>Biztonságos vezetés</b> .....	31
<b>Biztosítékok</b> .....	565
Elhelyezkedés.....	565, 567, 568, 570
Ellenőrzés és csere.....	575
<b>Blokkolásgátló fékrendszer (ABS)</b> .....	448
Visszajelző.....	89
<b>Bluetooth® audió</b> .....	248, 288

## C

<b>CD-lejátszó</b> .....	239, 279
--------------------------	----------

## Cs

### Csere

Ablaktörőgumi.....	504
Akkumulátor.....	517, 520
Biztosítékok.....	565, 568
Gumiabroncs.....	511
Izzók.....	493

<b>Csomagok szállítása</b> .....	377, 379
<b>Csomagtartó fedele</b> .....	202
<b>Csomagtérajtó</b> .....	153

## D

<b>Digitális műsorszórás (DAB)</b> .....	235, 276
--	----------

## E

### EK megfelelési nyilatkozat tartalmának

ismertetése.....	588
<b>Elakadásjelző gomb</b> .....	2, 3
<b>Elapsed Time</b> .....	124
<b>Elektromos ablakok</b> .....	159
<b>Elektromos szervokormány (EPS) rendszer</b>	
Visszajelző.....	95, 562
<b>Elhaladásérzékelő</b> .....	167
<b>Előírt üzemanyag</b> .....	464, 582
<b>Első ajtók nyitása az</b>	
utastérből.....	150
<b>Első ködfényszóró-hoz tartozó visszajelző</b> .....	96
<b>Első légzsákok (SRS)</b> .....	51
<b>Első ülések</b> .....	183
Beállítás.....	183
<b>EPS (Elektromos szervokormány rendszer)</b> .....	95, 562

## F

<b>Fedélzeti alkalmazások</b> .....	292
<b>Fejtámlák</b> .....	185
<b>Felfelé váltás visszajelző</b> .....	99, 400, 402
<b>Fékrendszer</b> .....	446
ABS (blokkolásgátló fékrendszer).....	448
Fékrasegítő rendszer.....	449
Folyadék.....	491

Lábfék .....	447
Rögzőtőfék .....	446
Visszajelző .....	84, 85, 561
Fékkrendszer visszajelzője (vörös) .....	84
Fékkrendszer-visszajelző (borostyánsárga) .....	85
Fényerő-szabályozás (műszerfal) .....	178
<b>Fényszóró</b>	
Irány .....	493
<b>Fényszóróeloszlás állítása</b> .....	445
<b>Fényszórók</b> .....	167
Működés .....	167
Sötétítés .....	167
<b>Fényszórómagasság-beállítás</b> .....	171
<b>Figyelmeztető címkék</b> .....	82
<b>Figyelmeztető és információs</b>	
üzenetek .....	106
<b>Figyelmeztető lámpa bekapcsol/villog</b> .....	560
<b>Fokozatmentes sebességváltó</b>	
7 sebességes kézi sebességváltás mód.....	398
A sebességváltó kar használata .....	397
A sebességváltó kart nem lehet mozgatni.....	557
Folyadék.....	490
Gázfröccs.....	395
Kúszás .....	395
Váltás.....	396
<b>Folyadék</b>	
folyamatosan változó áttételű	
sebességváltó (CVT).....	490
<b>Folyadékok</b>	
Ablakmosó folyadék.....	492
Fék.....	491

Hűtőfolyadék .....	488
Kézi kapcsolású sebességváltó .....	490
<b>Fordulatszámmerő</b> .....	121
<b>Funkciók</b> .....	213
<b>Fűtés (ülés)</b> .....	203
<b>Fűtési és hűtőrendszer</b> .....	204
<b>fokozatmentes sebességváltó</b> .....	395

## G

<b>Gázfröccs (Fokozatmentes sebességváltó)</b> .....	395
<b>Gépkocsi-azonosító számok</b> .....	586
<b>Gumiabroncs</b>	
Felcserélés .....	512
Lyuk (Gumidefekt) .....	533
<b>Gumiabroncsok</b> .....	508
Ellenőrzés.....	508
Ellenőrzés és karbantartás .....	508
Hólánckok .....	513
Kopásjelzők .....	510
Légnyomás .....	508, 583
Pótkerék .....	533, 583
Téli .....	513
<b>Gumidefekt</b> .....	533

## Gy

<b>Gyerekszárak</b> .....	152
<b>Gyermekbiztonság</b>	
Biztonsági gyerekszár .....	152
<b>Gyermekek biztonsága</b> .....	62

<b>Gyújtáskapcsoló</b> .....	161
<b>Gyújtógyertyák</b> .....	582

## H

<b>Ha nem lehet kinyitni a csomagtérajtót</b> .....	579
<b>Halogénizzók</b> .....	493
<b>Hatótávolság</b> .....	124
<b>Hátsó ablak párátlanító gombja</b> .....	179
<b>Hátsó ablaktörlő</b> .....	177
<b>Hátsó ködfényszóró visszajelzője</b> .....	96
<b>Hátsó ülések (dönthető)</b> .....	191
<b>HDMI™ port</b> .....	216
<b>Hegymeneti elindulást segítő rendszer</b> .....	388, 392
<b>HFT (Telefonkihangsító)</b> .....	333, 356
<b>Hibaelhárítás</b>	
A sebességváltó kar nem mozdul .....	557
Kiegett biztosíték .....	565, 568
Túlmelegedés .....	558
Vontatás szűkséghelyzetben.....	576
<b>Hibakeresés</b> .....	531
A fékpedál remeg .....	26
A hátsó ajtó nem nyílik.....	27
A motor nem indul.....	551
Figyelmeztető lámpák.....	84
Hangjelzés hallható az ajtó kinyitásakor.....	27
Lyuk/Gumidefekt .....	533
Zaj fékezéskor .....	28
<b>Hőmérséklet</b>	
Külső hőmérséklet kijelzése .....	125
<b>Hőmérséklet-érzékelő</b> .....	125, 212



Típusok és funkciók.....	140
Kúszás (Fokozatmentes sebességváltó).....	395
Külső ápolás (tisztítás).....	527
Külső bemeneti csatlakozó .....	216
Külső hőmérséklet kijelzése .....	125
Külső tisztítás.....	527
Külső visszapillantó tükrök.....	182
kapcsolók (A kormánykerék körül) .....	4

## L

<b>Lapátok és szélvédőmosó</b>	
Ablaktörlőlapátok ellenőrzése és cseréje .....	504
<b>Lábfék</b> .....	447
<b>Lefelé váltás visszajelző</b> .....	99, 402
<b>Lehúzás/felhúzás</b>	
Elektromos ablakemelő.....	159
<b>Lejátszás iPodról</b> .....	242, 282
<b>Lemerült akkumulátor</b> .....	554
<b>Légkondicionáló rendszer</b>	
A szélvédő	
és az ablakok jégmentesítése.....	210
Az automata légkondicionáló használata.....	208
Érzékelők.....	212
Keringetés és Friss levegő üzemmód.....	209
Por- és pollenzűrő.....	523
Üzemmód váltása .....	208
<b>Légkondicionáló rendszer</b>	
Érzékelők .....	212
Por- és pollenzűrő.....	523

<b>Légkondicionáló rendszer</b>	
<b>(Fűtési és hűtőrendszer)</b> .....	204
A szélvédő és az ablakok jégmentesítése.....	207
Fűtés.....	205
Hűtés.....	206
Karbantartás .....	522
Keringetés/Friss levegő mód .....	204
<b>Légkondicionáló rendszer</b>	
<b>(klímarendszer)</b> .....	208
A szélvédő és az	
ablakok jégmentesítése .....	210
Az automata légkondicionáló használata .....	208
Karbantartás .....	522
Levegőkeringetés/friss levegő üzemmód ....	208, 209
Üzemmód váltása.....	208, 209
<b>Légkondicionáló rendszer (klímarendszer)</b> .....	208
<b>Légnymás</b> .....	508, 583
<b>Légzsákok</b> .....	49
Első légzsákok (SRS).....	51
Eseményadat-rögzítő .....	29
Érzékelők.....	49
Légzsák karbantartása.....	61
Oldallégzsákok.....	56
Oldalsó függőnylégzsákok.....	58
Ütközés után .....	51
Visszajelzők.....	59, 89

## Ly

<b>Lyuk (Gumiabroncs)</b> .....	533
---------------------------------	-----

## M

<b>Mankókerék esetén</b> .....	533, 583
<b>Maximálisan megengedett tömeg</b> .....	379
<b>Megállás</b> .....	456
<b>Meghibásodás-visszajelző</b> .....	86, 561
<b>Menetstabilizátor (VSA)</b> .....	440
Kikapcsológomb.....	441
Rendszervisszajelző .....	91
<b>Menetstabilizátor (VSA) rendszer</b>	
OFF (KI) visszajelző.....	91
<b>Mérőberendezések, mérőműszerek</b> .....	121
<b>Motor</b>	
Hűtőfolyadék.....	488
Indítás .....	386, 389
Kapcsoló hangjelzés .....	161
Olaj.....	484
Segédindítás.....	554
<b>Motor indítása</b>	
Nem indul .....	551
<b>Motorindítás</b>	
Motorkapcsoló hangjelzés.....	161
<b>Motorindító/-leállító gomb</b> .....	162
<b>Motorolaj</b> .....	484
Ajánlott motorolaj.....	484
Alacsony olajnyomásra emlékeztető	
visszajelző .....	86, 560
Ellenőrzés.....	486
Töltés.....	487
<b>Módosítások (és Tartozékok)</b> .....	467
<b>MP3</b> .....	239, 245, 279, 285
<b>MT</b> .....	401

Műszaki adatok.....	582
Műszerek.....	121
Műszerfal.....	83
Fényerő-szabályozás.....	178

## N

Napi kilométer számláló.....	124
Napi kilométer-számláló nullázása.....	124
Nappali világítás.....	174

## Ny

Nyelv (HFT).....	314, 324
Nyitás/csökés	
Csomagterajtó.....	153
Nyitás/Zárás	
Motorháztető.....	483

## O

Olaj (motor).....	484
Ajánlott motorolaj.....	484
Alacsony olajnyomásra	
emlékeztető visszajelző.....	86, 560
Ellenőrzés.....	486
Töltés.....	487
Viszkózitás.....	484
Oldallégzsákok.....	56
Oldalsó függönylégzsákok.....	58

## Ó

Óra.....	138
Óra beállítása.....	138
Óvintézkedések vezetés közben.....	393
Vezetés esőben.....	393

## Ö

Övek (Biztonsági).....	36
------------------------	----

## P

Parkolászérzékelő rendszer.....	457
Poggyász (terhelhetőségi határ).....	379
Pohártartók.....	198
Por- és pollenszűrő.....	523
Pótkerék.....	533, 583
Preset Memory.....	228, 235

## R

Rádió (AM/FM).....	228, 271
Rádióhullámokat kibocsátó berendezések.....	587
Ráfutásos ütközésre figyelmeztető rendszer.....	428
RDS (Rádió adatszolgáltató rendszer).....	229, 274
Rendszerüzenet visszajelzője.....	95
Rögzítőfék.....	446
Rögzítőfék és fékrendszer visszajelzője.....	84, 561
Rögzítőpontok.....	201
Ruhaakasztó.....	201

## S

Sávelhagyásra figyelmeztető rendszer.....	432
SEL/RESET gomb.....	123
Sebességfigyelmeztetés beállítása.....	127
Sebességmérő.....	121
Sebességtartó.....	414
Sebességváltó.....	396, 401
7 sebességes kézi sebességváltás mód.....	398
Fokozatmentes.....	396
Folyadék.....	490
Manuális.....	401
Sebességváltó kar helyzetvisszajelzője.....	87, 397
Sebességváltó kar	
használat.....	21, 397, 401
Kioldás.....	557
Nem mozdul.....	557
Sebességváltó kar helyzetvisszajelzője.....	87, 397
Sebességváltó kar pozíciói	
Fokozatmentes sebességváltó.....	396
Kézi kapcsolású sebességváltó.....	401
Segédindítási eljárás.....	554
Sminktükrök.....	7
Sötétítés	
Fényszórók.....	167
SRS légzsákok (légzsákok).....	51
<b>Sz</b>	
Szabályzások.....	587, 588
Számok (azonosító).....	586
Szellőztetés.....	204, 208, 209



Szerszámok.....	532
Szélvédő .....	175
Ablaktörlőlapátok.....	504
Fagy-/páramentesítés .....	207, 210
Mosófolyadék.....	492
Tisztítás.....	525, 528
Törölők és mosók.....	175
Szén-monoxid-gáz.....	81
Szintjelző pálca (motorolaj).....	486
Szőnyegek.....	526
Szűrő	
Por- és pollenszűrő.....	523
<b>T</b>	
Tankolás.....	464
Alacsony üzemanyagszintre figyelmeztető	
visszajelző.....	89
Benzin.....	464, 582
Üzemanyagszint-mérő.....	126
Tanksapka.....	23, 465
Távolsági fényszóró támogató rendszer.....	172
Távolsági fényszóró visszajelzője.....	96
Távolsági fényszórót támogató rendszer	
Visszajelző.....	100
Távezerlő.....	146
Telefonkihangsító (HFT) rendszer.....	333, 356
A rendszertartalom törlése.....	347
Csengőhang.....	346, 366
Gyorstárcsázás.....	349, 368
HFT állapotkijelző.....	335, 357

HFT gombok.....	333, 356
HFT-menük.....	336, 359
Hívásfogadás.....	354, 373
Híváskezdeményezés.....	351, 370
Hívó azonosítóadatai.....	346
Lehetőségek hívás közben.....	355, 373
Manuális működtetésre	
vonatkozó korlátozások.....	335, 358
Mobiltelefonkönyv és hívási előzmények	
automatikus importálása.....	348, 367
Telefonbeállítás.....	340, 362
Terhelhetőség.....	379
Testre szabható funkciók.....	129, 307
Téli gumibroncsok	
Hóláncok.....	513
Téli gumik.....	513
Térképlámpa.....	195
Többnézetes hátsó kamera.....	462
Töltés	
Hűtőfolyadék.....	488
Mosóberendezés.....	492
Motorolaj.....	487
Töltőrendszer visszajelzője.....	87, 560
Túlmelegedés.....	558
Tükrök.....	181
Ajtó.....	182
Beállítás.....	181
Belső visszapiillantó.....	181
Külső.....	182

## U

USB csatlakozó.....	215
USB flash meghajtók.....	305
Utasoldali első légszákot kikapcsoló rendszer.....	54
Utánfutó vontatása.....	380
Terhelhetőség.....	380
Vontatófelszerelés és tartozékok.....	382

## Ü

Ülések.....	183
Beállítás.....	183
Első ülések.....	183
Hátsó ülések.....	190
Ülésfűtés.....	203
Ülésfűtés.....	203
Ülésmagasítók (gyermekeknek).....	79
Üvegfelület (ápolás).....	525, 528
Üzemanyag.....	464
Ajánlott.....	464
aktuális üzemanyag-takarékosság.....	125
alacsony üzemanyagszintre figyelmeztető	
visszajelző.....	89
Hatótávolság.....	124
Takarékosság.....	466
Tankolás.....	464
Üzemanyag betöltő nyílás ajtaja.....	23, 465
Üzemanyagszint	
Mérőműszer.....	126
Üzemanyag-takarékosság.....	466

**V**

Választógomb (audió).....	221	Ajtó és csomagterajtó nyitása.....	35, 93	Sávellhagyásra figyelmeztető rendszer.....	103
Vállrögzítési pont.....	44	Alacsony abroncsnyomásra/defektre figyelmeztető rendszer.....	94	Sebességtartó fő.....	99
<b>Váltás</b>		Alacsony hőmérséklet.....	92	Sebességváltó.....	87
Fokozatmentes sebességváltó.....	396	Alacsony olajnyomás.....	86	Sebességváltó kar helyzete.....	87
Kézi kapcsolású sebességváltó.....	401	Alacsony üzemanyagszint.....	89	Távolsági fényszóró.....	96
<b>Váltókar</b> .....	21, 396, 401	Automatikus alapjárat-leállítás.....	100	Távolsági fényszórót támogató rendszer.....	100
<b>Várandós nők</b> .....	46	Automatikus üresjáratú leállító rendszer.....	101	Töltőrendszer.....	87
<b>Városi vészfékező rendszer</b> .....	450	Állítható sebességkorlátozó.....	99	Utasoldali első légzsák be/ki.....	90
<b>Vezetés</b> .....	375	Bekapcsolt lámpák.....	96	Városi vészfékező rendszer (CTBA).....	104
A motor beindítása.....	386, 389	Biztonsági riasztórendszer.....	98	VSA KI.....	91
Fékezés.....	446	Biztonságiövl-emelekedtető.....	88	<b>Viszkozitás (olaj)</b> .....	484, 583
Fokozatmentes sebességváltó.....	395	Biztonságiövl-emelekedtető.....	88	<b>Vontatás szükséghelyzetben</b> .....	576
Fokozatváltás.....	396, 401	Blokkolásgátló fékrendszer (ABS).....	89	<b>VSA (Menetstabilizátor)</b> .....	440
Sebességtartó rendszer.....	414	Elektromos szervokormány (EPS) rendszer.....	95		
<b>Vészfékezésjelző</b> .....	455	első ködfényszóró.....	96		
<b>Világítás</b> .....	167, 493	Fékrendszer (vörös).....	84		
Bekapcsolt lámpákra figyelmeztető fény.....	96	fékrendszer (borostyánsárga).....	85		
Belső.....	194	Hátsó ködfényszóró.....	96		
Izzócsere.....	493	Indításgátló rendszer.....	97		
irányjelzők.....	166	irányjelző.....	96		
Ködfényszóró.....	169	Kiegészítő utasvédelmi rendszer.....	89		
Távolsági fényszóró visszajelzője.....	96	Kulcs nélküli ajtónyitó rendszer.....	98		
<b>Világításkapcsolók</b> .....	167	Lefelé váltás.....	99		
<b>Világításszabályozás</b> .....	178	M (7 fokozatú kézi sebességváltás mód) /fokozat.....	88		
gomb.....	178	Magas hőmérséklet.....	92		
<b>Visszajelző</b>		Meghibásodást jelző lámpa.....	86		
Felfelé váltás.....	99	Menetstabilizátor (VSA) rendszer.....	91		
<b>Visszajelzők</b> .....	84	Ráfutásos ütközésre figyelmeztető rendszer....	102		
A sebességtartó és az állítható sebességkorlátozó beállított sebessége.....	99	Rendszerüzenet.....	95		
		Rögzítőfék és fékrendszer.....	84		

**W**

<b>Watt</b> .....	583
<b>Wi-Fi csatlakozás</b> .....	296
<b>WMA</b> .....	239, 245, 279, 285

**Z**

<b>Zárás/Nyitás</b> .....	140
Kulcsok.....	140
<b>Zárás/nyitás</b>	
Bentről.....	150
Biztonsági gyerekzár.....	152
Kintről.....	144
Kulccsal.....	148